

MaxiFil Clean

NO – Bruksanvisning

SV – Bruksanvisning

FI – Käyttöohje

Typenschild einkleben

| | |
|----------------------------------|----------------|
| NO – Bruksanvisning | - 4 - |
| SV – Bruksanvisning | - 55 - |
| FI – Käyttöohje | - 106 - |

| | |
|---|-------------|
| 1 Generelt | 6 - |
| 1.1 Innledning | 6 - |
| 1.2 Om opphavsrett | 6 - |
| 1.3 Instruksjoner for brukeren | 6 - |
| 2 Sikkerhet | 8 - |
| 2.1 Generelt | 8 - |
| 2.2 Instruksjoner angående tegn og symboler | 8 - |
| 2.3 Merking / skilt som skal plasseres av brukeren | 9 - |
| 2.4 Sikkerhetsinstruksjoner for operatører..... | 9 - |
| 2.5 Sikkerhetsinstruksjoner for vedlikehold/feilsøk | 10 - |
| 2.6 Instruksjoner for spesielle faretyper..... | 10 - |
| 3 Produktopplysninger | 14 - |
| 3.1 Funksjonsbeskrivelse | 14 - |
| 3.2 Særegenhet – W3/IFA-testet | 15 - |
| 3.3 Tiltent bruk | 16 - |
| 3.4 Generelle krav iht. DIN EN ISO 21904 | 18 - |
| 3.5 Sannsynlig forutsebar feilbruk | 18 - |
| 3.6 Merking og skilt på produktet | 19 - |
| 3.7 Restrisiko..... | 19 - |
| 4 Transport og lagring | 21 - |
| 4.1 Transport | 21 - |
| 4.2 Lagring..... | 21 - |
| 4.3 Sikkerhetsinstruksjoner for transport av produktet..... | 22 - |
| 5 Montering | 25 - |
| 6 Bruk | 28 - |
| 6.1 Kvalifikasjonene til operatører | 28 - |
| 6.2 Betjeningselementer | 28 - |
| 6.2.1 Menyspøringer og -innstillinger..... | 30 - |
| 6.2.2 Aktiveringskoder | 31 - |
| 6.2.3 Vise produkt-ID | 31 - |
| 6.2.4 Start/stopp-automatikk / ekstern på/av..... | 32 - |
| 6.2.5 Advarsel – for lite sugeseffekt | 32 - |
| 6.2.6 Rengjøring av filterpatronen..... | 32 - |

| | | |
|--------------|--|---------------|
| 6.3 | Posisjonering av avsugshetten..... | - 33 - |
| 6.4 | Igangkjøring | - 33 - |
| 7 | Vedlikehold | - 35 - |
| 7.1 | Stell | - 35 - |
| 7.2 | Vedlikehold | - 36 - |
| 7.2.1 | Skifte filter – sikkerhetsinstruksjoner..... | - 36 - |
| 7.2.2 | Filterbytte | - 37 - |
| 7.3 | Vedlikehold | - 40 - |
| 7.3.1 | Kontrollere/skifte støvsamlebeholder..... | - 41 - |
| 7.3.2 | Kontrollere/skifte forfilterkassett..... | - 43 - |
| 7.3.3 | Kontroll trykkluftbeholder med trykkluft-sikkerhetsventil | - 45 - |
| 7.3.4 | Sjekk trykkluftsikkerhetsventilen | - 45 - |
| 7.4 | Utbedring av feil..... | - 47 - |
| 7.5 | Tiltak i nødssituasjoner..... | - 48 - |
| 8 | Avfallshåndtering..... | - 49 - |
| 8.1 | Plast | - 49 - |
| 8.2 | Metaller..... | - 49 - |
| 8.3 | Filterelementer | - 49 - |
| 9 | Vedlegg..... | - 50 - |
| 9.1 | EU-samsvarserklæring..... | - 50 - |
| 9.2 | UKCA Declaration of Conformity..... | - 51 - |
| 9.3 | Tekniske data | - 52 - |
| 9.4 | Målskisse..... | - 53 - |
| 9.5 | Reservedeler og tilbehør..... | - 54 - |

1 Generelt

1.1 Innledning

Denne bruksanvisningen er til vesentlig hjelp for korrekt og trygg bruk av produktet.

Bruksanvisningen inneholder viktige anvisninger for å bruke produktet sikkert, forskriftsmessig og lønnsomt. Ved å følge dem reduseres reparasjonskostnader og nedetid, og pålitelighet og levetid av produktet økes. Bruksanvisningen skal alltid være tilgjengelig og skal leses og følges av alle personer som jobber med eller på produktet.

Til dette hører også:

- betjening og utbedring av feil under bruk
- reparasjoner (stell, vedlikehold)
- transport
- montering
- kassering

Med forbehold om tekniske endringer og feil.

1.2 Om opphavsrett

Denne bruksanvisningen skal behandles fortrolig. Den skal kun være tilgjengelig for autoriserte personer. Den kan bare overlates tredjepart med skriftlig godkjenning fra KEMPER GmbH, heretter Produsenten.

All dokumentasjon er opphavsrettslig beskyttet. Viderelevering og mangfoldiggjøring av dokumentasjon, også i utdrag, samt bruk og kommunikasjon av innholdet er ikke tillatt. Så fremt tillatelse ikke er gitt uttrykkelig og skriftlig.

Brudd på dette er straffbart og medfører erstatningsansvar. Alle rettigheter tilhørende opphavsretten tilhører Produsenten.

1.3 Instruksjoner for brukeren

Bruksanvisningen er en viktig del av produktet.

Brukeren har ansvar for at operatører kjenner til denne bruksanvisningen.

Bruksanvisningen skal av brukeren utvides med anvisninger basert på nasjonale forskrifter om ulykkesforebygging og miljøvern (HMS), inkludert informasjon om inspeksjons- og rapporteringsplikt ut fra driftsmessige forhold, f.eks. med hensyn til organisering av arbeidet, arbeidsprosesser og operatører som brukes. I tillegg til bruksanvisningen og de nasjonale og

lokale forpliktende forskrifter for ulykkesforebygging (HMS), skal også vanlige fagtekniske regler for sikkert og forskriftsmessig arbeid følges.

Brukeren skal ikke foreta endringer, om- eller påbygger på produktet som kan påvirke sikkerheten uten samtykke fra Produsenten. Reservedeler som skal brukes skal oppfylle tekniske krav fra Produsenten. Dette er alltid sikret ved bruk av originale reservedeler.

Bruk kun opplærte og instruerte operatører for betjening, vedlikehold og transport av produktet. Ansvarsområdene til operatørene angående betjening, vedlikehold og transport er tydelig definerte.

2 Sikkerhet

2.1 Generelt

Dette produktet er utviklet og produsert i samsvar med dagens tekniske standard og anerkjente sikkerhetstekniske forskrifter. Ved bruk av produktet kan det oppstå tekniske farer for brukeren og farer for produktet og for andre materielle skader, dersom

- det betjenes av personale som ikke er opplært og instruert
- ikke brukes forskriftsmessig og/eller
- vedlikeholdes feil.

2.2 Instruksjoner angående tegn og symboler

▲ FARE

Dette symbolet sammen med ordet «FARE» markerer en umiddelbar fare. Hvis denne sikkerhetsinstruksjonen ikke følges, vil det føre til dødsfall eller svært alvorlig personskade.

▲ ADVARSEL

Dette symbolet sammen med ordet «Advarsel» markerer en potensielt farlig situasjon. Hvis denne sikkerhetsinstruksjonen ikke følges, kan det føre til dødsfall eller svært alvorlig personskade.

▲ FORSIKTIG

Dette symbolet sammen med ordet «Forsiktig» markerer en potensielt farlig situasjon. Hvis denne sikkerhetsinstruksjonen ikke følges, kan det føre til lette eller mindre personskader.

Dette symbolet brukes også for advarsler om materielle skader.

MERK

De generelle merknadene er enkel, videre informasjon, som ikke varsler om person- eller materielle skader.

1. Lister med handlingstrinn er markert som tall med punkter, der rekkefølgen er viktig.

- Kulepunktet brukes lister med punkt i en forklaring eller en anvisning der rekkefølgen er uviktig.

2.3 Merking / skilt som skal plasseres av brukeren

Brukeren er forpliktet til eventuelt å sette på ytterligere merking og skilt på produktet og i omgivelsene rundt.

Slik merking og skilt kan f.eks. gjelde forskrifter om bruk av personlig verneutstyr.

2.4 Sikkerhetsinstruksjoner for operatører

Før bruk skal alle brukere, ved hjelp av informasjon, instruksjoner og kursing, opplæres i håndtering av produktet samt materialer og hjelpemidler som brukes.

Produktet skal kun brukes i teknisk feilfri tilstand og forskriftsmessig, sikkerhetsbevisst og risikobevist, og ved at denne bruksanvisningen følges! Alle feil, spesielt slike som kan påvirke sikkerheten, skal straks rettes!

Alle personer som får i oppdrag å igangsette, betjene eller vedlikeholde produktet, må ha lest og forstått hele bruksanvisningen. Det er for sent å gjøre det under bruken. Dette gjelder spesielt for operatører som bare av og til jobber med produktet.

Bruksanvisningen må alltid være lett tilgjengelig i nærheten av produktet.

For skader og ulykker som skyldes at bruksanvisningen ikke følges, tar vi intet ansvar.

De gyldige forskriftene om forebygging av ulykker (HMS) og andre generelt godkjente sikkerhetstekniske og helsemessige regler skal følges.

Ansvar for de ulike aktivitetene innen vedlikehold og reparasjoner skal bestemmes tydelig og overholdes. Kun på den måten kan feilaktige handlinger – spesielt ved farlige situasjoner – unngås.

Brukeren forplikter operatører og personale som jobber med vedlikehold til å bruke personlig verneutstyr. Til dette hører spesielt vernesko, vernebriller og hansker.

Ikke gå med langt hår åpent, løse klær eller smykker! Det er alltid fare for å bli hengende fast et sted, eller bli dratt inn eller med av bevegelige deler!

Hvis det oppstår sikkerhetsrelevante endringer på produktet, må arbeidsprosessen stoppe omgående, den sikres, og prosessen varsles til ansvarlig instans/person!

Arbeid på produktet skal bare utføres av pålitelige, opplærte operatører. Den lovpålagte tillatte minstealder skal følges!

Personer under opplæring, instruksjon, eller som deltar som del av generell utdanning, skal bare være aktiv med produktet under konstant oppsyn av en erfaren person!

2.5 Sikkerhetsinstruksjoner for vedlikehold/feilsøk

Service- og vedlikeholdsdører må alltid være fritt tilgjengelige.

Klargjørings-, vedlikeholds-, og reparasjonsarbeider, samt utbedring av feil, skal bare utføres mens produktet er slått av.

Skrueforbindelser som løsnes for vedlikehold og reparasjoner må alltid strammes igjen! Dersom det er angitt skal skruene strammes med momentnøkkel.

Spesielt tilkoblinger og skruerforbindelser skal rengjøres for smuss og pleiemidler før vedlikehold/reparasjon/stell starter.

Fristende for gjentatte kontroller/inspeksjoner som er foreskrevet eller angitt i bruksanvisningen skal overholdes.

Førdemontering av komponenter må rekkefølge og plassering merkes.

2.6 Instruksjoner for spesielle faretyper

▲ FARE

Fare på grunn av elektrisk støt!

Arbeid på det elektriske utstyret på produktet skal bare utføres av elektriker eller opplærte operatører under ledelse og oppsyn av en elektriker, i henhold til forskriftene for elektrotekniske anlegg.

Før produktet åpnes må strømforsyningen brytes, for eksempel ved å trekke ut nettstøpslet, for å hindre at produktet slår seg på utilsiktet.

Ved feil på strømforsyningen må produktet bli slått av på på/av-bryteren og – hvis tilgjengelig – nettstøpslet trekkes ut!

Bruk kun originale sikringer med foreskrevet strømstyrke!

Elektriske komponenter som det skal foretas inspeksjon, vedlikehold eller reparasjon på, skal være koblet strømløse. Koblingselementer som ble brukt til frikobling må sikres mot uønsket eller selvstendig gjeninnkobling.

Utkoblede elektriske komponenter skal først kontrolleres for strømløshet, og deretter isoleres fra strømførende komponenter i nærheten. Pass ved reparasjoner på at konstruksjonsmessige egenskaper ikke endres på en måte som reduserer sikkerheten.

Kontroller regelmessig om kabler er skadet, og skift de ut ved behov.



CAUTION: Automatically Operated Device – To Reduce The Risk Of Injury Disconnect From Power Supply Before Servicing.

WARNING: To Reduce The Risk Of Electric Shock, Do Not Expose to Water or Rain.

ATTENTION: Appareil fonctionnant automatiquement – afin de réduire les risques de blessure, débrancher l'alimentation électrique de procéder à l'entretien.

AVERTISSEMENT: Pour réduire le risque de choc électrique, ne pas exposer à l'eau ou à la pluie.

⚠ ADVARSEL

Elektrisk støt ved manglende jording!

Ved manglende eller feil utført tilkobling av jordingslederen på apparater kan det være høy spenning på åpne deler eller kapslingsdeler, som kan føre til alvorlig personskade eller død ved berøring.

⚠ ADVARSEL

Elektrisk støt ved tilkobling av en uegnet strømforsyning!

Ved tilkobling av en uegnet strømforsyning kan deler som kan berøres ha farlig spenning. Kontakt med farlig spenning kan føre til alvorlige personskader eller død.

Se typeskiltet på produktet for elektriske tilkoblingsdata

Nettilkobling

Produktet er beregnet for den nettspenningen som er angitt på typeskiltet. Hvis det ikke er montert nettkabel eller nettstøpsel på produktet, må disse monteres i henhold til nasjonale standarder.

⚠ FORSIKTIG

Utilstrekkelig dimensjonert elektrisk installasjon kan føre til alvorlige materielle skader.

Nettilførselsledningen og dens sikringsbeskyttelse må utformes i henhold til den eksisterende strømforsyningen. De tekniske dataene på typeskiltet gjelder.

Nettsikringen skal være utstyrt med minst en automatsikring i **kategori C**.

⚠ ADVARSEL**Fare på grunn av velting under transport!**

Produktet kan vippe på kant eller velte når det beveges. På grunn av den store egenvekten kan personer bli skadet.

- Løsne bremsene på styrerullene før du beveges.
- Produktet skal bare beveges og stilles opp på jevne, glatte underlag.
- Flytt produktet bare med skyvehåndtaket.
- Ikke bruk skyvehåndtaket for å løfte produktet.
- Ikke sitt eller klatre på produktet.
- Før flytting; fold inn avtrekksarmene hvis de finnes/rull opp eller demonter avtrekksslangene.

⚠ ADVARSEL**Helseskade på grunn av sveiserøykpartikler!**

Ikke pust inn sveisestøv/røyk! Det er fare for alvorlige helseskader i pusteorganer og luftveier!

Sveiserøyk inneholder kreftfremkallende stoffer!

Hudkontakt med skjære- og sveiserøyk osv. kan føre til hudirritasjon hos følsomme personer!

Reparasjoner og vedlikehold på produktet skal bare utføres av opplærte og autoriserte fagfolk som følger sikkerhetsinstruksjonene og de gjeldende forskriftene for å forebygge ulykker!

For å unngå kontakt med og innånding av støvpartikler må det brukes en engangskjeledress, vernebriller, hansker, og egnet åndedrettsfiltermaske klasse FFP2 iht. EN 149.

Utslipp av farlige støvpartikler skal unngås ved reparasjons- og vedlikeholdsarbeid, slik at ingen andre personer blir utsatt for fare.

⚠ ADVARSEL**Advarsel mot trykkluft!**

Arbeid på trykklufttanken og trykkluftledninger og -komponenter kan føre til personskader.

Arbeider skal bare utføres av personer som har faglig kunnskap om pneumatikk.

Pneumatikksystemet skal før vedlikehold og reparasjoner kobles fra den eksterne trykkluftforsyningen og gjøres trykkløst!

⚠ FORSIKTIG**Helseskade på grunn av støy!**

Produktet kan forårsake støy. Nærmere opplysninger finner du i tekniske data. Sammen med andre maskiner og/eller lokale omstendigheter kan det oppstå et høyere støynivå på bruksstedet. I så fall er brukeren forpliktet til å utstyre betjeningspersonellet med nødvendig verneutstyr.

3 Produktopplysninger

3.1 Funksjonsbeskrivelse

Produktet er et kompakt sveiserøyk-filterapparat som brukes for å suge bort sveiserøyk i nærheten av der den oppstår under sveising, og skilles ut med en utskillingsgrad på mer enn 99 %.

Produktet er utstyrt med en fleksibel avsugsarm, som har en lettbevegelig avsugshette og beholder hver posisjon.

Luften som suges ut renses i en tottrinns filterprosess og deretter ført tilbake til arbeidsrommet.

Partiklene som er samlet opp på filterpatronen, støtes ut via et automatisk trykkluft-impulssystem ved hjelp av rotasjonsutskiller. Partiklene som støtes ut, faller i en støvbeholder som kan tas ut for avfallshåndtering.

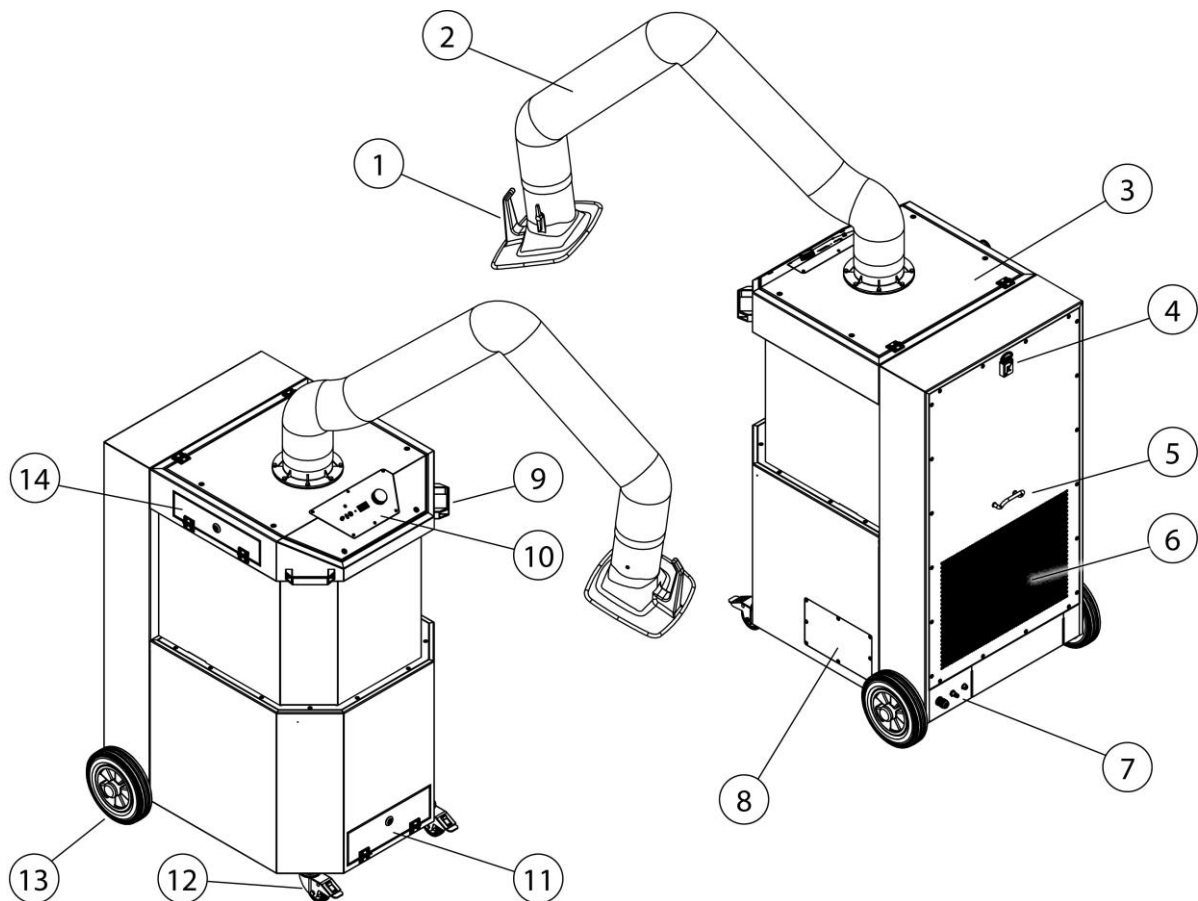

Fig. 1: Funksjonsbeskrivelse

| Pos. | Betegnelse | Pos. | Betegnelse |
|------|----------------------|------|--------------------------------|
| 1 | Avsugshette | 8 | Vedlikeholdslukk, bryterboks |
| 2 | Avsugsarm / stativ | 9 | Skyvehåndtak |
| 3 | Lokkplate | 10 | Betjeningselement |
| 4 | Holder firkantnøkkel | 11 | Vedlikeholdslukk, støvbeholder |
| 5 | Kabelfeste | 12 | Styrerull, låsbar |
| 6 | Renluftutløp | 13 | Bakhjul |
| 7 | Tilkoblingspaneler | 14 | Vedlikeholdslukk, forfilter |

Tab. 1: Funksjonsbeskrivelse – posisjoner på produktet

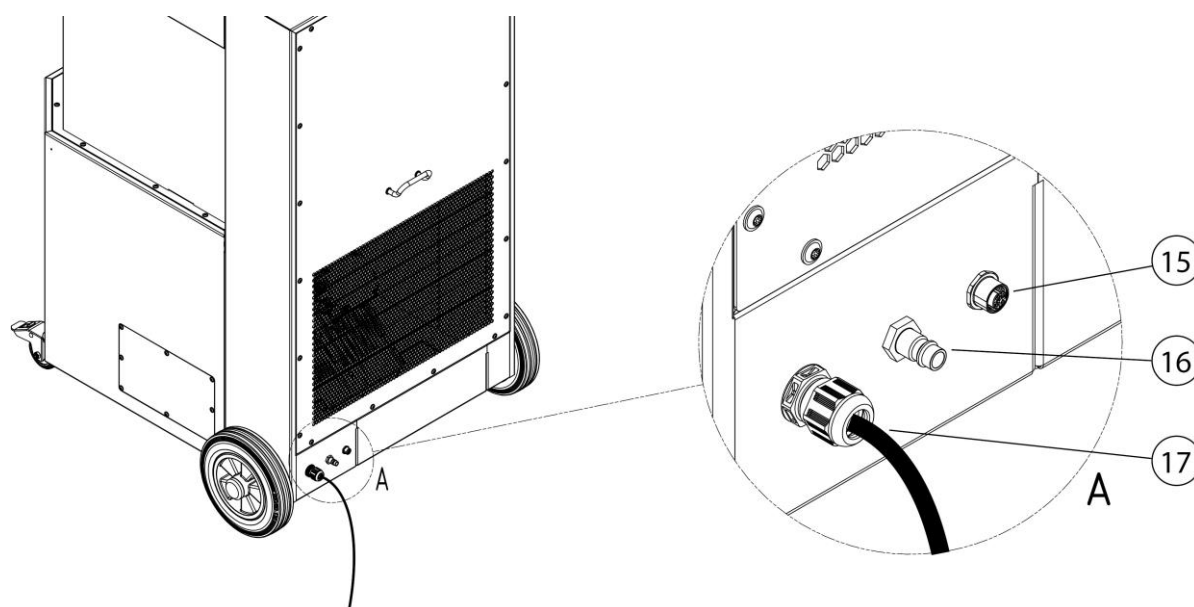

Fig. 2: Funksjonsbeskrivelse – tilkoblingspaneler

| Pos. | Betegnelse | Pos. | Betegnelse |
|------|-------------------------------|------|----------------------------|
| 15 | M12-kontakt for ekstern på/av | 17 | Strømnett-tilkoblingskabel |
| 16 | Trykklufttilkobling | | |

Tab. 2: Funksjonsbeskrivelse – tilkoblingspaneler

3.2 Særegenhet – W3/IFA-testet

Produktet produseres i to versjoner:

- **Versjon – ikke IFA-testet**
- **Versjon – IFA-testet**

Mer om dette finner du i kapitlet Tekniske data: Sveiserøykklasse og IFA-teststandard.

Standard-versjonen av produktet er IFA-testet.

Det betyr at produktet oppfyller kravene til sveiserøyk-utskilleklassen W3/IFA-testet. Samsvar med denne standarden ble kontrollert av IFA (Institut für Arbeitsschutz der Deutschen Gesetzlichen Unfallversicherung).

For å forenkle noe, blir det heretter markert med IFA-instruksjon-logoen i denne bruksanvisningen.

IFA-instruksjon-logoen gjør oppmerksom på viktige instruksjoner og informasjon, som er relatert til et IFA-produkt.

| Merking på produktet | Betydning/forklaring | Instruksjonslogo |
|----------------------|---|--|
| IFA | Modell IFA-testet iht. teststandard – se kapittel Tekniske data |  |

Tab. 3: IFA-merking

IFA-versjonen blir på produktet markert med DGUV-testmerket samt et klistremerke med W3/IFA-testet (markering av sveiserøykklassen).

3.3 Tiltentkt bruk

Produktet er utformet for å suge ut og filtrere sveiserøyk som oppstår under lysbuesveising på stedet der den oppstår. Som regel kan produktet brukes i alle arbeidsprosesser der sveiserøyk slippes ut. Det er imidlertid viktig å passe på at ingen «gnistsprut», for eksempel fra sliping, suges inn av produktet.

I tekniske data finner du dimensjonene og andre opplysninger om produktet som du må ta hensyn til.

MERK



MERK

Ved sveising av legert eller høylegert stål med sveisetilsetninger over 5 % krom/nikkel slippes kreftfremkallende CMR-stoffer (en. Carcinogenic, mutagenic, reprotoxic) ut. I henhold til forskriftene i Tyskland, skal avsuging av disse helseskadelige røykpartikler bare utføres produkter som er testet og godkjent for det i den såkalte omluftprosessen.

Bare produkter som oppfyller kravene for sveiserøyk-utskilleklasse W3/IFA-godkjent kan brukes for de ovennevnte sveiseprosessene med omluft!

Ved avsuging av sveiserøyk med kreftfremkallende komponenter, for eksempel kromater, nikkeloksider osv., skal kravene til TRGS 560 (teknisk regel for farlige materialer) og TRGS 528 (sveiseteknisk arbeid) følges.

MERK

Les og følg opplysningene i kapitlet «Tekniske data».

En del av tiltenkt bruk er å overholde instruksjonene

- om sikkerhet
- om betjening og styring
- om reparasjoner og vedlikehold

som er beskrevet i denne bruksanvisningen.

Annen eller mer omfattende bruk regnes som ikke tiltenkt. For skader som følge av dette har brukeren av produktet eneansvar. Dette gjelder også for egenmektige endringer av produktet.

3.4 Generelle krav iht. DIN EN ISO 21904

MERK

Tilkobling av rørledninger, avsugsarmer og slanger.

Rørledninger, avsugsarmer og slanger som er koblet til produktet kan føre til trykktap, og de må derfor bli tatt hensyn til av planleggeren av anlegget eller brukeren.

Komponentene som blir koblet til må være egnet for produktet, og sikre nødvendig minstevolumstrøm (avsugseffekt).

Mulig dimensjonering av kanaliseringen kan få hos på forespørsel av produsenten.

Kontroller regelmessig at tilkoblede komponenter sitter fast, er tette og ikke tilstoppet.

Den nødvendige sugeseffekten kontrolleres på samleelementet.

MERK

Tilbakeføring av luften til atmosfæren på arbeidsplassen

I noen stater er tilbakeføring av luften til arbeidsplass-atmosfæren frarådet eller forbudt. Det kan være nødvendig å føre ut avluften gjennom en kanalisering.

3.5 Sannsynlig forutsebar feilbruk

Ved tiltenkt bruk fins det for produktet ingen sannsynlig forutsebar feilbruk som kan føre til farlige situasjoner med personskader.

Drift av produktet i industriområder der krav til eksplosjonsbeskyttelse må oppfylles er ikke tillatt.

Det er også forbud mot bruk for:

1. Prosesser som ikke er ført opp under tiltenkt bruk og der den avsugde luften:
 - er forurenset med gnister, for eksempel fra slipeprosesser, som på grunn av størrelse og mengde kan føre til skader, eller til og med brann, på filtermediet
 - er forurenset med væsker og tilhørende forurensninger fra aerosol- og oljeholdige damper
 - er forurenset med antennelig, brennbart støv og/eller stoffer som kan danne eksplosive blandinger eller atmosfære

- er forurenset med annet aggressivt eller slipende støv som kan skade filterelementene i produktet
 - er forurenset med organiske, giftige stoffer, som kan frigjøres ved separering av materialet.
2. Plassering utendørs, der produktet utsettes for vær og vind, ettersom produktet kun skal brukes innendørs.
Hvis det fins en utendørs-versjon av produktet, kan denne brukes utendørs. Vær obs. på at det for bruk utendørs kan være nødvendig med ekstra tilbehør.

3.6 Merking og skilt på produktet

Diverse merker og skilt er montert på produktet. Dersom disse blir skadet eller fjernet må de omgående erstattes av nye på samme sted.

Brukeren er forpliktet til eventuelt å sette på ytterligere merking og skilt på produktet og i omgivelsene rundt.

Slike merker og skilt kan for eksempel gjelde forskrifter om bruk av personlig verneutstyr.

For landet der produktet skal brukes kan produsenten levere ytterligere nødvendige sikkerhetsinstruksjoner og piktogrammer i samsvar med lokal lovgivning.

3.7 Restrisiko

Selv hvis alle sikkerhetsbestemmelser følges, er det en viss restrisiko ved bruk av produktet, som er beskrevet under.

Alle personer som jobber med produktet må være kjent med denne restrisikoen, og følge anvisningene som hindrer at restrisikoen fører til ulykker eller skader.

⚠ ADVARSEL

Det er fare for alvorlige helseskader i pusteorganer og luftveier – Bruk åndedrettsvern klasse FFP2 eller høyere.

Hudkontakt med sveisrøykpartikler kan føre til hudirritasjon for følsomme personer – bruk vernetøy.

Før oppstart av sveiseprosessen må du kontrollere at produktet er stilt inn riktig og er i drift. Filterelementene skal være hele og i uskadd tilstand.

Samleelementet som er koblet til, skal kunne samle opp sveiserøyken sikkert. Du finner riktig posisjonering i dokumentasjonen om samleelementet.

Utskifting av filterelementer kan føre til hudkontakt med støvpartiklene som ble skilt ut, og som følge av arbeidet kan deler av støvpartiklene virvles opp. Derfor er det nødvendig å bruke åndedrettsvern og vernetøy.

Glødereir i filterelementene kan muligens føre til ulmebrann – slå av produktet, og, hvis montert, steng spjeldet i samleelementet og la produktet kjøle ned kontrollert.

4 Transport og lagring

4.1 Transport

⚠ FARE

Mulighet for livsfarlig klemming under lasting og transport av produktet!

Ved feil løfting og transport kan ev. pallen med produktet velte og falle ned!

- Opphold deg aldri under hengende last!
- Overhold tillatt bærelast for transport og løftemidler!
- Følg gjeldende forskrifter for forebygging av ulykker og arbeidssikkerhet.

Bruk en egnet løftevogn eller gaffeltruck for transport av produktet med pall.

Vekten til produktet står oppført på typeskiltet.

4.2 Lagring

Produktet bør lagres i original emballasje ved omgivelsestemperaturer mellom -20° C og +50 °C på et tørt og rent sted. Emballasjen skal ikke belastes av andre gjenstander.

Hvor lenge de lagres er ukritisk for alle produkter.

4.3 Sikkerhetsinstruksjoner for transport av produktet

FARE

- Livsfarlige klemskader ved løfting og transport av den enkelte komponentene av produktet! Ikke forskriftsmessig montering kan føre til at komponenter faller ned.
- Ved ikke forskriftsmessig løfting og transport kan komponenter på produktet velte og falle ned.
- Komponentene på produktet skal kun løftes og transporteres med egnede festemidler.
- Opphold deg aldri under hengende last eller under komponenter som ikke er forskriftsmessig montert.
- Løft og transporter de individuelle komponentene til produktet bare med én enkelt gaffeltruck. Den godkjente løfteevnen til gaffeltrucken skal ikke overskrides.
- Bruk egnet standard stigehjelpemidler, og sørg for sikker stabilitet.
- Følg gjeldende forskrifter for forebygging av ulykker og arbeidssikkerhet.
- Følg anvisninger og forskrifter fra transportøren.

Følgende sikkerhetsinstruksjoner må følges under transport av produktet med kran:

- Kontroller at festemidlene sitter godt fast på festepunktene og i krankroken.
- Fest transportstropper til krankroken slik at de i stram tilstand ikke berører maskindeler som ligger over festepunktene.
- Bruk eventuelt et lastenett eller lignende.
- Tilpass lengdene til løftetauene slik at komponentene til produktet henger vannrett. Hekt løftetauene i alle ringskruene/løfteøyene med sjakler. Vinkelen til løftetauene må ikke avvike med mer enn 30° fra loddrett, og ringskruene/løfteøyene må ikke belastes sideveis. Ringskruene/løfteøyene skal ikke ha deformasjoner og skal på grunn av forvekslingsfare ikke merkes med maling (spesielt rødt).

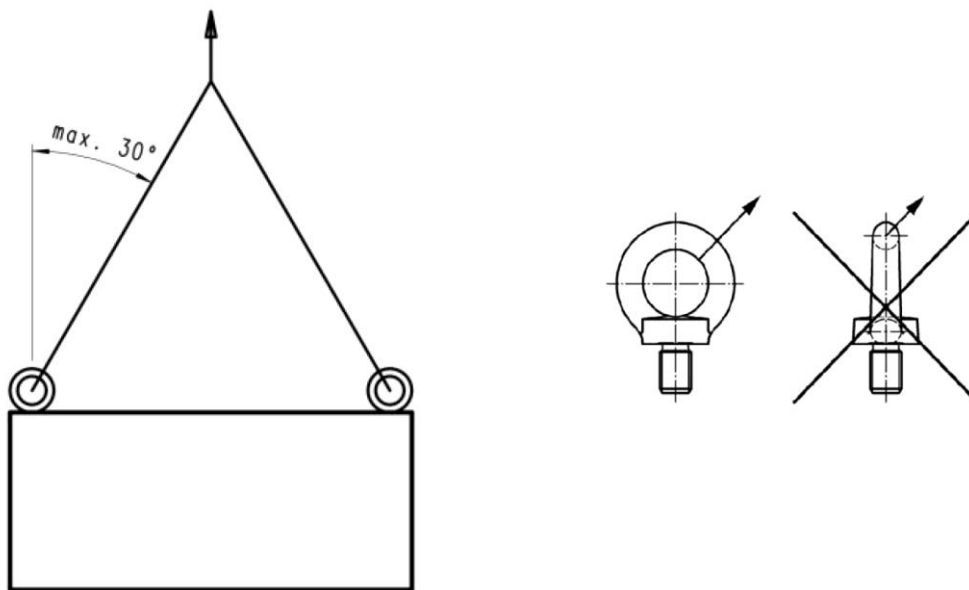

Fig. 3: Instruksjoner for løfteprosess

- Ved valg av sjakler må du alltid være oppmerksom på tilstrekkelig bæreevne for hver enkelt sjakkel!

Transport av produktet med kran.

Om nødvendig kan produktet løftes med kran. Det finnes et løfteøye i produktet for dette.

For tilgang til løfteøyet må filterkassetten tas ut av produktet. Gå da fram på følgende måte:

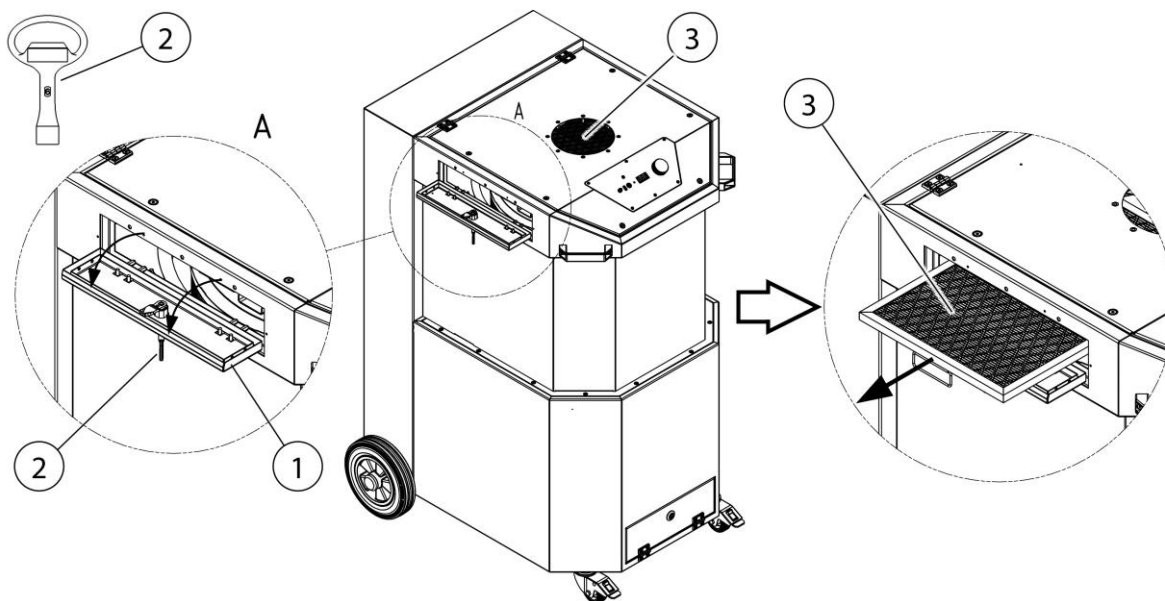

Fig. 4: transport av produktet

| Pos. | Betegnelse | Pos. | Betegnelse |
|------|------------------|------|---------------|
| 1 | Vedlikeholdsløkk | 3 | Filterkassett |
| 2 | Firkantnøkkel | 4 | Løfteøye |

Tab. 4: transport av produktet

1. Åpne vedlikeholdsløkket (pos. 1) med firkantnøkkelen (pos. 2) som vist på illustrasjonen.
2. Trekk filterkassetten (pos. 3) ut av produktet for å få tilgang til løfteøyet (pos. 4).

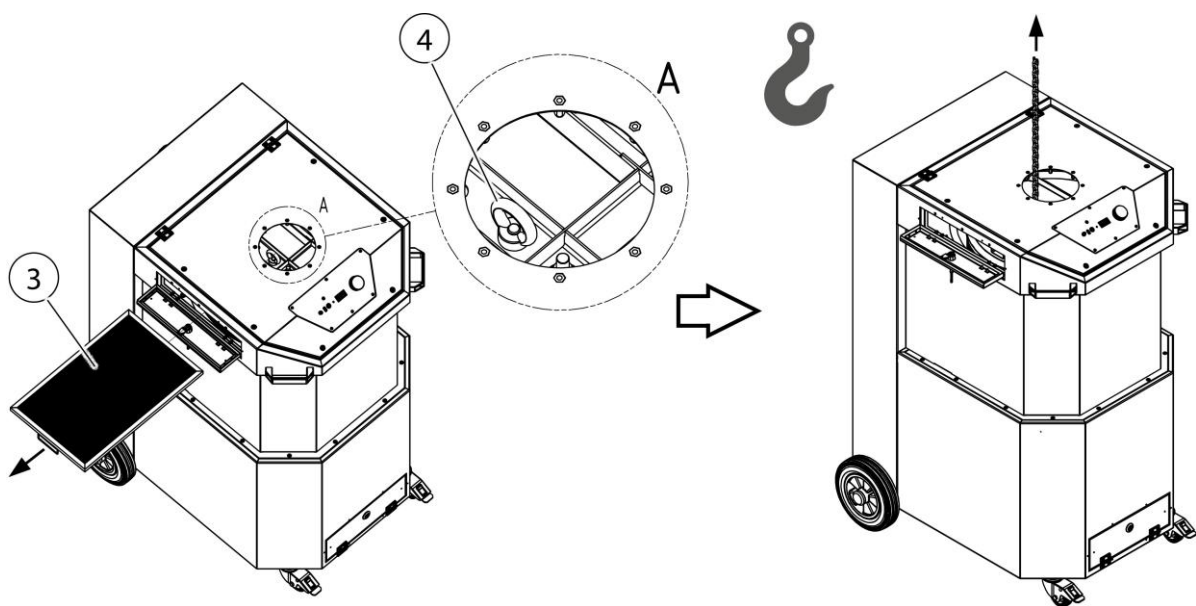

Fig. 5: transport av produktet

3. Fest egnet løfteredskap på løfteøyet (Pos. 4) som vist på illustrasjonen, og løft produktet.

5 Montering

Instruksjoner for sikker montering av produktet.

MERK

Brukeren av produktet skal bare gi selvstendig montering av produktet i oppdrag til opplærte fagfolk.

- Minst to medarbeidere er nødvendig for å montere produktet.
 - Det er nødvendig å sikre at monterings- og bruksstedet til produktet har tilstrekkelig bæreevne og stabilitet.
-

▲ FARE

Mulighet for livsfarlig personskade på grunn av velting eller fallende deler!

Veltende eller fallende last fører til alvorlige og til og med dødelige personskader.

- Vær oppmerksom på totalvekten, festepunkter og tyngdepunktet til lasten.
 - Følg transportinstruksjoner og symboler på transportgodset.
-

▲ ADVARSEL

Mulighet for alvorlig personskade på grunn av feil tilkobling!

Vær oppmerksom på de nødvendige sikkerhetstiltakene og la produktet bare bli tilkoblet av fagfolk som er utdannet innen det.

MERK

Brukeren av produkter skal bare gi selvstendig montering av produktet i oppdrag til personer som er fortrolig med oppgaven.

To medarbeidere er nødvendig for å montere produktet.

Det er viktig å påse at sveisestrøm-tilbakeføring mellom emne og sveisemaskin har lav motstand, og at forbindelser mellom emne og produktet unngås, slik at ev. sveisestrøm ikke føres tilbake til sveisemaskinen via beskyttelseslederen til produktet.

MERK

Følg bruksanvisningene som følger med ved montering av eventuelle påbyggingsprodukter.

Gå frem som følger for monteringen:

1. Fjern strammebåndene og emballasjen fra produktet.

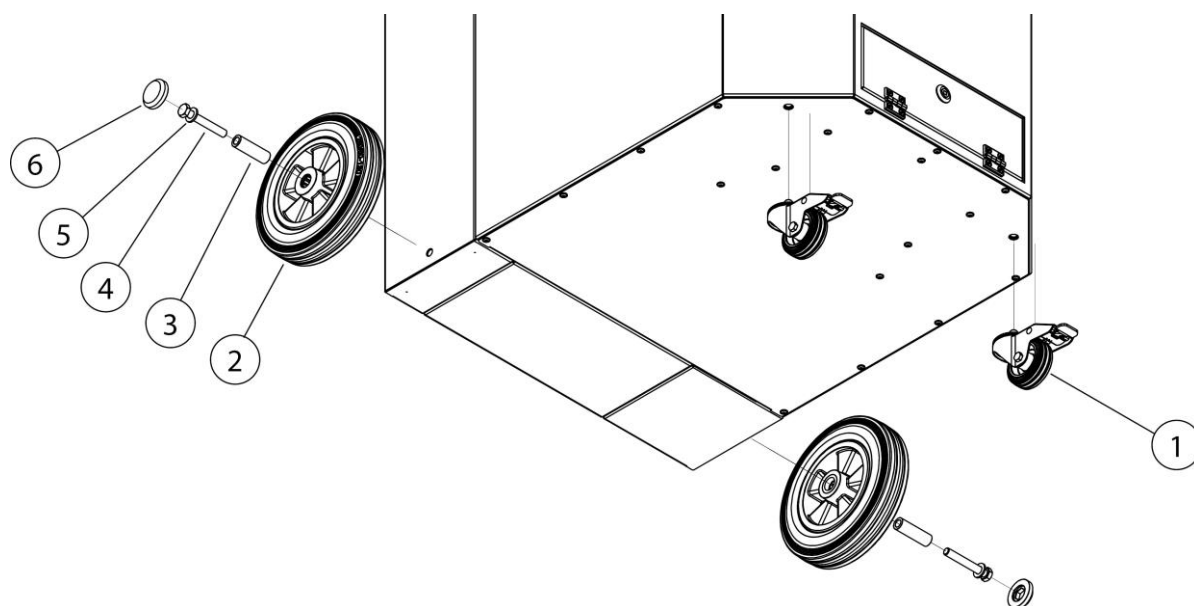

Fig. 6: Montering – hjulsett

| Pos. | Betegnelsen | Pos. | Betegnelsen |
|------|---------------------|------|-------------------|
| 1 | Styrerull med brems | 4 | Sekskantskrue M12 |
| 2 | Bakhjul | 5 | Underlagsskive |
| 3 | Stålhylse | 6 | Dekkappe |

Tab. 5: Posisjoner på produktet

2. Skru de to styrerullene med brems (pos. 1) fast på produktet som vist på illustrasjonen.
3. Skru de to bakhjulene (pos. 2) fast på produktet som vist på illustrasjonen.

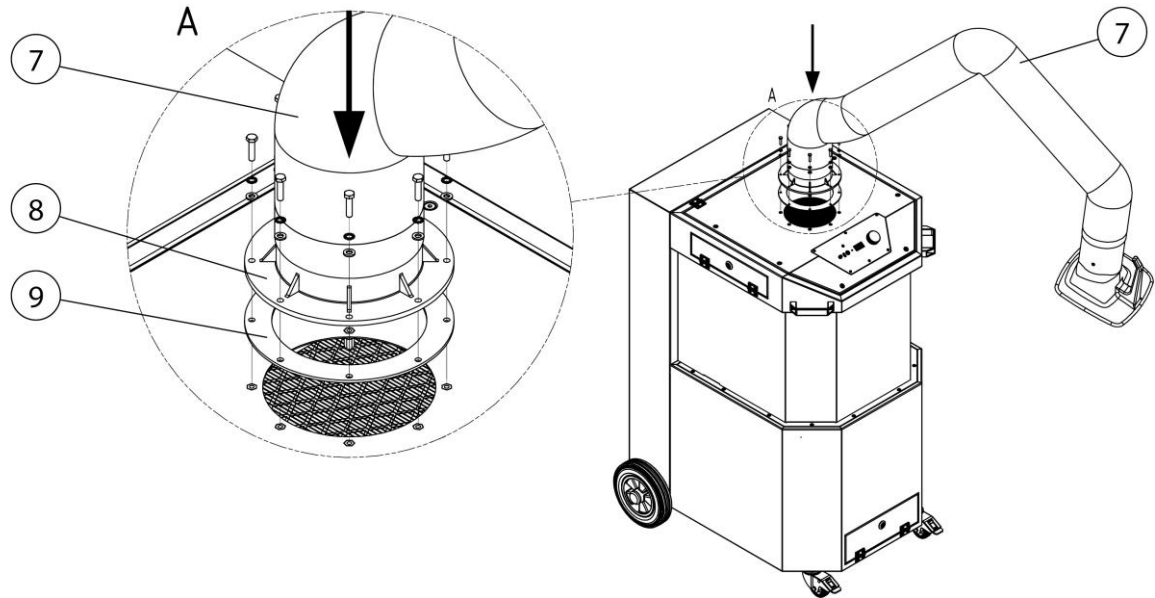

Fig. 7: Montering – avsugsarm

| Pos. | Betegnelse | Pos. | Betegnelse |
|------|------------|------|--------------|
| 7 | Avsugsarm | 9 | Flenstetning |
| 8 | Dreiekrans | | |

Tab. 6: Posisjoner på produktet

4. Skru avsugsarmen (pos. 7) fast på produktet som vist på illustrasjonen. Følg trinnene i den medfølgende bruksanvisningen for dette.

6 Bruk

Alle personer som bruker, vedlikeholder og reparerer produktet må ha lest denne bruksanvisningen, og bruksanvisningene for eventuelle påbyggings- og tilbehørsprodukter, grundig og ha forstått de(n).

6.1 Kvalifikasjonene til operatører

Brukeren av produktet skal bare gi selvstendig bruk av produktet i oppdrag til personer som er fortrolig med oppgaven.

Å være fortrolig med denne oppgaven omfatter at aktuelle personer er instruert i henhold til oppgaven/stillingen, og kjenner bruksanvisningen og eventuelle aktuelle driftsinstruksjer.

Produktet skal bare brukes av utdannet eller opplærte operatører. Kun på den måten er sikkerhetsbevisst og risikobevist arbeid sikret for alle medarbeidere.

6.2 Betjeningselementer

Betjeningselementer og tilkoblingsmuligheter fins på forsiden av produktet:

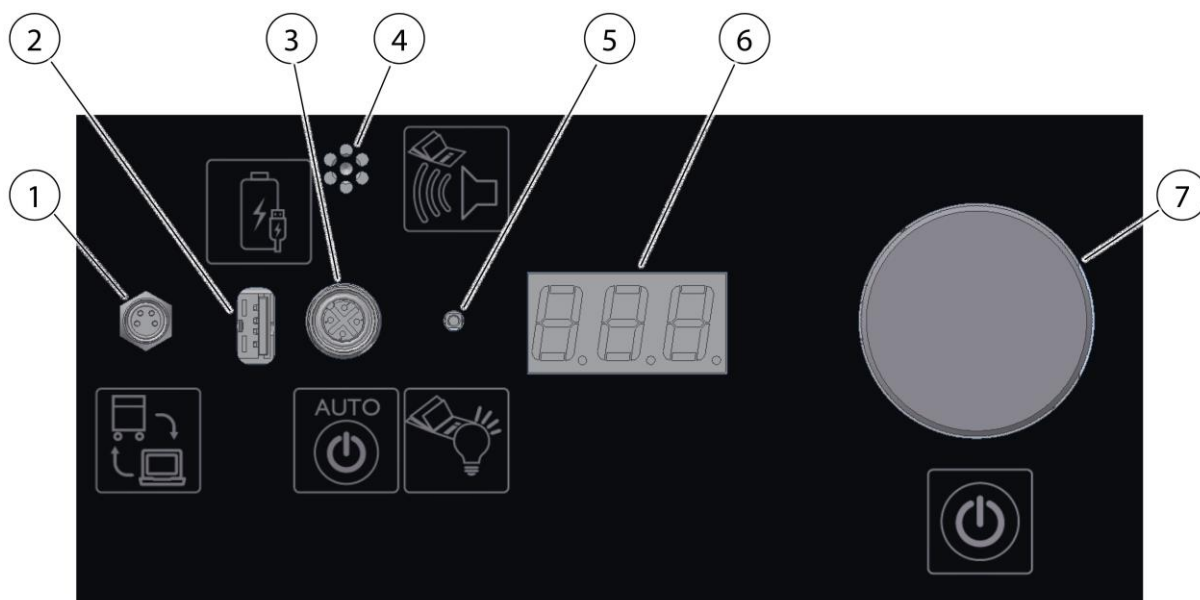



Fig. 8: Betjeningselementer

| Pos. | Betegnelse | Merknad |
|------|--------------------------------|---|
| 1 | Kommunikasjonsgrensesnitt | For service og valgfrie utvidelser |
| 2 | USB-ladekontakt | For å lade opp vanlige USB-enheter |
| 3 | Kontakt for start/stopp-sensor | Valgfri start/stopp-automatikk. Se kapitlet "Reservedeler og tilbehør" |
| 4 | Signalhorn | Se også kapitlet "Utbedring av feil" |
| | |  |
| 5 | LED-signallampe | Angir aktuell driftsstatus |
| 6 | Digitalt LED-display | Angir innstillinger, parametere, ytelsesverdier, merknader og feil |
| 7 | Dreieknapp | Slår produktet av/på |
| | | Ved å vri og trykk kan du utføre innstillinger og spørringer |

Tab. 7: Betjeningselementer

Signalhorn (pos. 4)

MERK



Sikkert opptak av sveiserøyk er bare mulig med tilstrekkelig sugeseffekt. Med økende støvbelastning i filteret øker strømningsmotstanden og sugeseffekten blir svekket.

Så snart minsteverdien blir underskredet høres signalhornet.

Hvis den integrerte rengjøringen ikke er tilstrekkelig, er det nødvendig å bytte filter, eller så må du starte den ekstra rengjøringen.

Det samme skjer hvis sugeseffekten blir svekket for mye på grunn av slitasje i sugeslangen.

Løsningen er å se etter blokkeringer.

LED-signallampe (pos. 5)

Signalfarger:

Grønn – signaliserer feilfri drift

Hvit – menyspørringer og -innstillinger

Magenta – signaliserer én eller flere advarsler (se kapitlet «Utbedring av feil»)

Rød – signaliserer en feil (se kapitlet «Utbedring av feil»)

Digitalt LED-display (pos. 6)

Det digitale LED-displayet signaliserer samtlige innstillings-, parameter- og ytelsesverdier samt mulige feil og merknader.

Det digitale LED-displayet viser [O F F] når det er koblet ut.

Dreieknapp – slå produktet av/på (pos. 7)

Bruk dreieknappen til å utføre samtlige spørringer og innstillinger i menyen.

- vri = velge, legge inn
- trykke = bekrefte, kvittere / slå produktet på/av
- slå på produktet: Med et kort trykk på dreieknappen (pos. 7) startes produktet. [O N]
- Slå av produktet: Trykk på dreieknappen (pos. 7) én gang til for å slå av produktet igjen. [O F F]

6.2.1 Menyspørringer og -innstillinger

Når du trykker inn dreieknappen (pos. 7) i ca. 3 sekunder, åpnes innstillings- og spørringsmenyen. LED-signallampen (pos. 5) lyser hvitt.

I menyen kan du vri på dreieknappen (pos. 7) for å bytte mellom menypunktene. Trykk kort for å vise verdien til det enkelte menypunktet.

| Displayvisning | Betegnelse 1 | Betegnelse 2 | Innstillingsverdi |
|----------------|--------------------------|--|-------------------|
| DEL | Delay | Forsinkelse start/stopp-automatikk | Ja |
| OPH | Operating hours | Driftstimer | |
| HUS | Hours Until Service | Timer til vedlikehold | |
| dP | delta P | Differansetrykk filter (kPa) | |
| dPA | Delta P Airflow | Trykk volumstrømmåling (kPa) | |
| tP | total Pressure | Undertrykk sugerørledning (kPa) | |
| CLE | Cleanings | Antall rengjøringscykluser | |
| US | 1 = US, 0 = metr. | Viste enheter, metrisk eller US | |
| PFC | Pressure Filter Cleaning | Viser filtertrykket der det rengjøres automatisk, i Pa/kPa | |
| SEC | Servicekode | Servicekode | Ja |

Tab. 8: Meny

MERK

Trykkangivelser under 1000 Pa vises i **Pa**.

Trykkangivelser over 1000 Pa vises i **kPa**.

6.2.2 Aktiveringskoder

Du kan aktivere tilleggsfunksjoner ved å legge inn aktiveringskoder.

Du kan legge inn aktiveringskoder maks. 5 ganger etter hverandre. En riktig kode signaliseres med at signallampen (pos. 5) blinker grønt, og en feil kode med at den blinker rødt. Hvis du legger inn feil kode 5 ganger etter hverandre, er muligheten til å legge inn koder sperret i 60 sekunder. Da kan du ikke aktivere menyunktet "SEC". Hver etterfølgende feilkode fører deretter til sperring i nye 60 sekunder.

6.2.3 Vise produkt-ID

Hold inne dreieknappen (pos. 7) i over 5 sekunder for å vise produkt-ID-nummeret med tre sifre.

Du trenger ID-en hvis du for eksempel skal legge inn aktiveringskoder.

Hvis dreieknappen (pos. 7) holdes inne i mer enn 10 sekunder, vises det digitale LED-displayet (pos. 6): [PROGRAMVAREVERSJON_ENHETSTYPE]. Hvis for eksempel [1_20] vises = Programvareversjon 1 _ enhetstype 20

6.2.4 Start/stopp-automatikk / ekstern på/av

Start/stopp-automatikk

Når start/stopp-automatikken (tilleggsutstyr) er koblet til kontakten (pos. 3), slår produktet seg av og går over til start/stopp-modus av seg selv. I start/stopp-modus blinker LED-signallampen (pos. 5) grønt.

Hvis start/stopp-modulen aktiveres av en sveiseprosess, startes produktet. Etter at sveiseprosessen er fullført, slår produktet seg av igjen etter en justerbar forsinkelse. (Forhåndsinnstilt forsinkelse 30 sekunder)

Under drift kan produktet slås av når som helst ved å trykke på dreieknappen (pos. 7).

På/av via avsugshette

På tilkoblingsstussen til avsugshetten er det en kontakt for å slå produktet på og av via en bryter på avsugshetten. Dette signalet er likeverdig med på/av-funksjonen til dreieknappen (pos. 7).

På/av via 4-polet kontakt

På den 4-polede kontakten på baksiden av produktet kan det valgfritt kobles til en start/stopp-sensor eller en potensialfri kontakt. Denne kontakten er koblet parallelt med kontakten for tilkobling av avsugshetten.

6.2.5 Advarsel – for lite sugeseffekt

Hvis den nødvendige sugeseffekten ikke oppnås, høres det etter 5 minutter et advarselssignal, og på det digitale displayet (pos. 6) vises [A 0 5]. LED-signallampen (pos. 5) blinker magenta under denne meldingen.

6.2.6 Rengjøring av filterpatronen

En forurenset filterpatron forårsaker økt differansetrykk.

Hvis det oppstår et differansetrykk på over 1500 Pa på filterpatronen, utløses det automatisk en rengjøring av filterpatronen.

MERK

For forskriftsmessig rengjøring må produktet kobles til trykkluftnettet. Trykkluftforsyningen overvåkes ikke av produktet.

6.3 Posisjonering av avsugshetten

Avsugsarmen og avsugshetten er konstruert slik at de enkelt kan stilles inn og føres med én hånd. Når det gjøres beholder avsugshetten posisjonen sin fritt når den først er stilt inn. Utover kan både avsugshetten og avsugsarmen svinges 360°, slik at nesten enhver posisjon kan stilles inn. For tilstrekkelig samling av sveiserøyk er det nødvendig at avsugshetten alltid posisjoneres riktig. Du kan se hvordan riktig posisjon ser ut i bildet under.

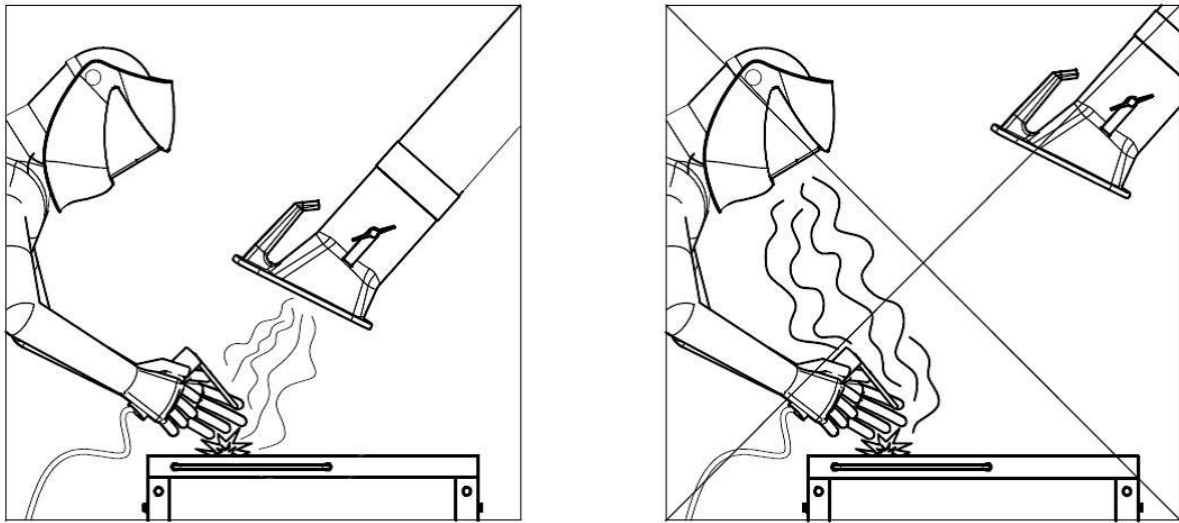

Fig. 9: Posisjonering av avsugshetten

- Posisjoner avsugsarmen slik at avsugshetten står skrått ca. 25 cm over sveiestedet.
- Avsugshetten må posisjoneres med hensyn til termisk betinget bevegelse av sveiserøyken og sugerekkevidden klarer å samle opp sveiserøyken sikker.
- Før alltid avsugshetten etter til det respektive sveiestedet.

⚠ ADVARSEL

Hvis avsugshetten er posisjonert feil eller har for lav sugeseffekt, er tilstrekkelig samling av farestoffholdig luft sikret. Farlige stoffer kan dermed komme til pusteområdet til operatøren og føre til helseskader!

6.4 Igangkjøring

⚠ ADVARSEL

Fare på grunn av mangler på produktet.

Før idriftsetting må produktet være komplett montert. Alle dører må være lukket og alle nødvendige tilkoblinger koblet til.

1. Koble strømkabelen på produktet til installasjonens strømnnett.
2. Slå på produktet ved å trykke på av/på-bryteren.
3. Viften starter, og den grønne signallampen i av/på-bryteren angir feilfri drift.

I tilfelle det skulle være feil, se kapittel «Utbedring av feil».

7 Vedlikehold

Anvisningene i dette kapitlet skal forstås som minstekrav. Avhengig av driftsbetingelsene kan ytterligere instruksjoner være nødvendige for å holde produktet i en optimal tilstand.

Vedlikeholds- og reparasjonsarbeidene som er beskrevet i dette kapitlet skal bare utføres av spesielt opplært vedlikeholdspersonale hos brukeren.

Nødvendige reservedeler må oppfylle produsentens tekniske krav.

Dette er alltid sikret ved bruk av originale reservedeler.

Sørg for at driftsmidler og utskiftede deler avfallshåndteres miljøvennlig.

Sikkerhetsinstruksjonene i denne bruksanvisningen må følges ved vedlikeholdsarbeider.

7.1 Stell

Stell av produktet er i stor grad begrenset til rengjøring av alle overflater produktet samt – hvis montert – kontroll av filterinnsatsene.

Følg varslene som er ført opp i kapittel «Sikkerhetsinstruksjoner for vedlikehold og utbedring av feil».

MERK

Ikke rengjør produktet med trykkluft! Hvis dette gjøres, kan støv-/smusspartikler slippes ut i omgivelsesluften.

Passende stell hjelper å beholde produktet i funksjonell tilstand over tid.

Ta hensyn til følgende punkter for korrekt stell og rengjøring av pulverbelagte overflater:

- Rengjør produktet hver måned eller etter behov.
- Rengjør de utvendige overflatene på produktet med en egnet industristøvsuger i støvklasse H eller tørk av med fuktige kluter eller bomull.
- Bruk vanlige rengjøringsmidler hvis overflatene er veldig skitne. Ikke gni for kraftig.
- Ikke bruk slipende midler.
- Ikke bruk sure eller kraftig alkaliske rengjøringsmidler.
- Ikke bruk organiske løsemidler, estere, ketoner, alkoholer, hydrokarboner eller lignende.

7.2 Vedlikehold

Sikker funksjon av produktet blir positivt påvirket av regelmessig kontroll og vedlikehold, som bør utføres minst én gang i året.

Bortsett fra nødvendig skifte av filter ved behov, er produktet vedlikeholdsfritt.

Varslene for vedlikehold og utbedring av feil som er ført opp i kapitlet «Sikkerhet» må følges.

7.2.1 Skifte filter – sikkerhetsinstruksjoner

Levetiden til filterinnsatsene er avhengig av type og mengde partikler.

Med økende støvbelastning i filteret øker strømningsmotstanden og sugeseffekten til produktet blir svekket.

Også for produkter med en eventuelt montert automatisk filter-rengjøring kan fastsittende avleiringer føre til at sugeseffekten reduseres.

Det er nødvendig å skifte filter!

⚠ ADVARSEL

Helseskader på grunn av sveiserøykpartikler

Ikke pust inn sveisestøv/røyk! Det er fare for alvorlige helseskader i pusteorganer og luftveier!

Sveiserøyk inneholder kreftfremkallende stoffer!

Hudkontakt med sveiserøykpartikler kan hos følsomme personer føre til hudirritasjon.

For å unngå kontakt med og innånding av støvpartikler må du bruke en engangskjeledress, vernebriller, hansker, og egnet åndedrettsfiltermaske klasse FFP2 iht. EN 149.

⚠ ADVARSEL

Det er ikke tillatt å rengjøre filterinnsatsene. Dette fører uunngåelig til skader på filterelementet, noe som svekker funksjonen til filteret og slipper ut farlige stoffer.

Vær under arbeidene som er beskrevet i det følgende spesielt oppmerksom på pakningen til hovedfilteret. Bare en uskadet pakning muliggjør den høye utskillelsesgraden til produktet. Hovedfilter med skadet pakning må derfor alltid skiftes ut.

MERK



Produkter med IFA-godkjenning er testet mot kravene til sveiserøyk-utskillelsesklasser W3/IFA-testet. (mer om dette finner du i kapitlet Tekniske data)

IFA-godkjenningen blir ugyldig ved:

- Bruk som faller utenfor tiltenkt bruk og konstruksjonsmessige endringer på produktet.
 - Ved bruk av ikke-originale reservedeler iht. reservedelelisten.
-
- Bruk bare originale reservefilter, siden disse garanterer den nødvendige utskillelsesgraden og er tilpasset produktet og ytelsesdata.
 - Slå av produktet med av/på-bryteren.
 - Sikre produktet mot utilsiktet påkobling. Hvis tilgjengelig, trekk ut støpselet eller fest hovedbryteren i 0-posisjon med en hengelås!
 - Koble fra trykkluftforsyningen, om montert, og la trykkluft som finnes i produktet, strømme ut gjennom kondensatventilen.

7.2.2 Filterbytte

▲ ADVARSEL

Arbeider på trykkluftakkumulator og trykkluftledninger og -komponenter skal bare utføres av personer med fagkunnskap om pneumatikk.

Pneumatikksystemet må kobles fra den eksterne trykkluftforsyningen og gjøres trykkkløst før vedlikeholds- og reparasjonsarbeider! Se også kapitlet Sikkerhet

Gjennomfør filterbytte som følger:

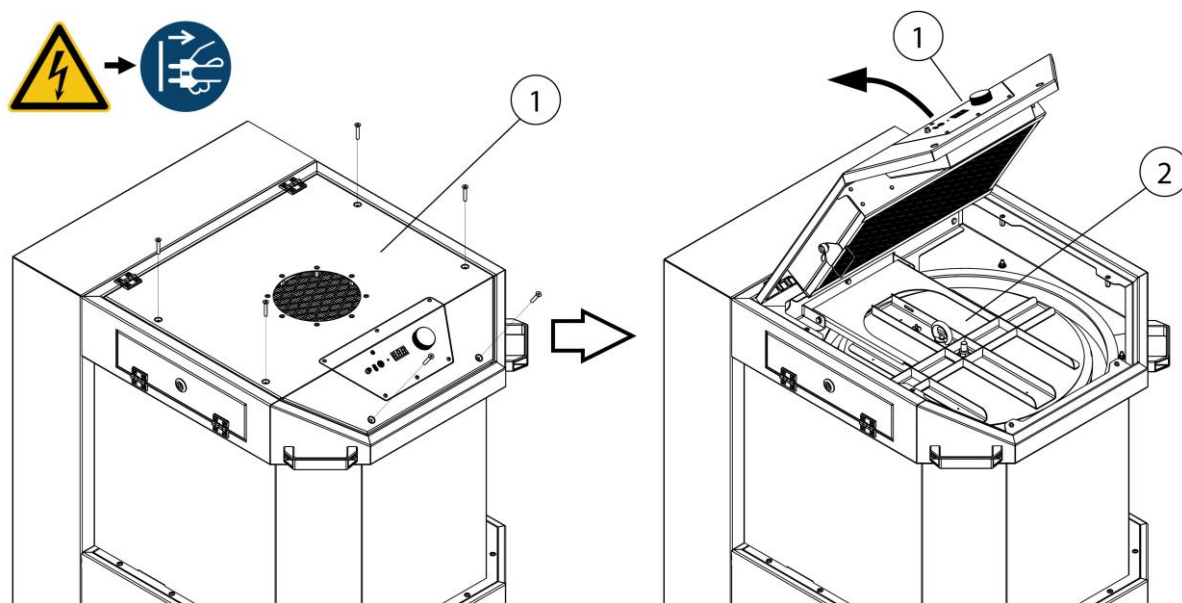

Fig. 10: Filterbytte – tilgang til filterpatronen

| Pos. | Betegnelse | Pos. | Betegnelse |
|------|------------|------|--------------|
| 1 | Lokkplate | 2 | Filterdeksel |

Tab. 9: Filterbytte – tilgang til filterpatronen

1. Klargjør en ny filterpatron.
2. Slå av produktet med dreieknappen.
3. Koble produktet fra strømmen ved å trekke ut strømpluggen.
4. Åpne lokkplaten (Pos. 1) som vist på illustrasjonen. Gjør det ved å demontere de seks skruene med egnet verktøy.

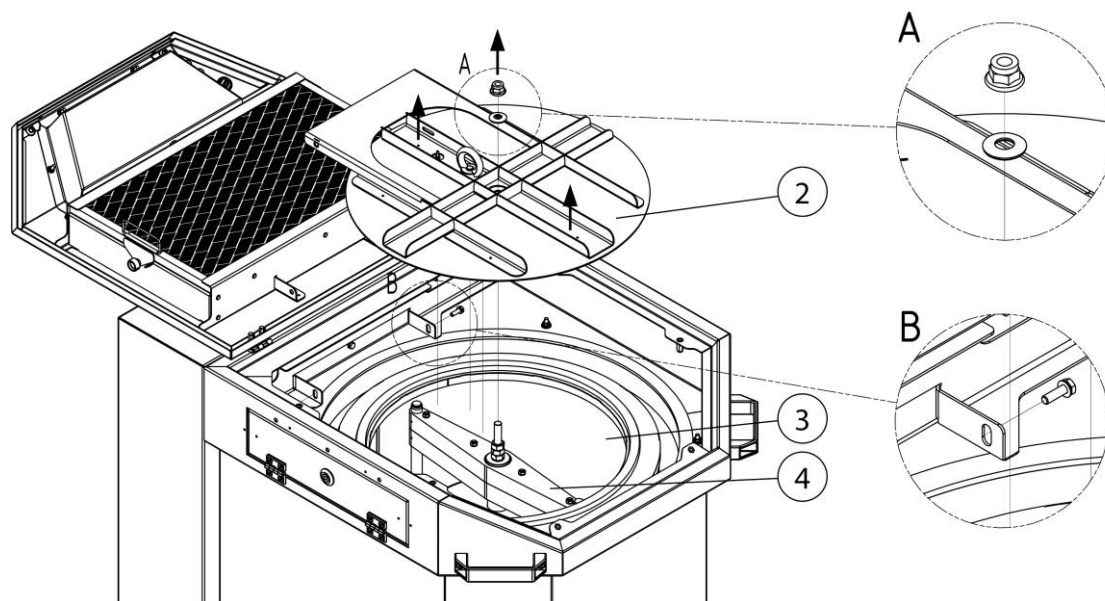

Fig. 11: Filterbytte – demontere filterdeksel

| Pos. | Betegnelsen | Pos. | Betegnelsen |
|------|--------------|------|---------------|
| 2 | Filterdeksel | 4 | Rotasjonsdyse |
| 3 | Filterpatron | | |

Tab. 10: Filterbytte – demontere filterdeksel

5. Demonter filterdekselet (pos. 2) som vist på illustrasjonen. Gjør det ved å demontere sekskantmutteren (A) og de to sekskantskruene (B).
6. Trekk av måleslangen på filterdekselet (pos. 2), løft av filterdekselet (pos. 2), og legg det til side.

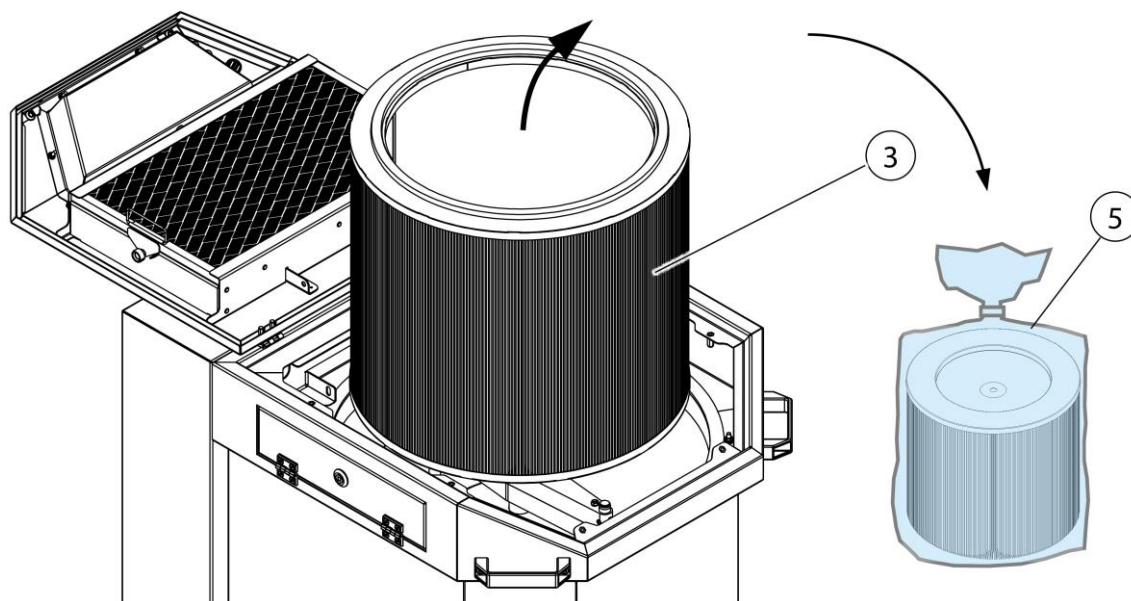

Fig. 12: Filterbytte – kassere filterpatron

| Pos. | Betegnelse | Pos. | Betegnelse |
|------|--------------|------|------------|
| 3 | Filterpatron | 5 | Søppelpose |

Tab. 11: Filterbytte – kassere filterpatron

7. Ta den forurensede filterpatronen (pos. 3) forsiktig ut av produktet uten å virvle opp støv, og putt den i søppelposen (pos. 5).
8. Lukk søppelposen (pos. 5) lufttett, og kasser den i henhold til forskriftene.
9. Den nye filterpatronen (pos.3) monteres i omvendt rekkefølge. Påse i den forbindelse at tetningene sitter som de skal.
10. Etter montering av den nye filterpatronen kobler du produktet til strømmettet igjen og setter det i drift. Se også kapittelet Idriftsetting.

7.3 Vedlikehold

Sikker funksjon av produktet blir positivt påvirket av regelmessig kontroll og vedlikehold.

Varslene for vedlikehold og utbedring av feil som er ført opp i kapitlet «Sikkerhet» må følges.

Stell/vedlikehold av produktet innskrenker seg hovedsakelig til tapping av kondensvann fra trykkluftbeholderen, kontroll av innstilte verdier, visuelt ettersyn for skader og lekkasjer samt rengjøring av ytre overflater.

▲ ADVARSEL

Hudkontakt med sveiserøyk osv. kan føre til hudirritasjon hos følsomme personer.

Det er fare for alvorlige helseskader i pusteorganer og luftveier!

For å unngå kontakt og innånding av støvpartikler bør engangshansker og engangsmasker med klasse FFP2 eller bedre brukes.

Utslipp av farlige støvpartikler skal unngås under rengjøring, slik at personer i området ikke blir skadet.

MERK

Ikke rengjør produktet med trykkluft. Hvis det gjøres kan støvpartikler slippes ut i omgivelsesluften.

Sørg alltid for tilstrekkelig belysning og ventilasjon under vedlikeholdsarbeider!

7.3.1 Kontrollere/skifte støvsamlebeholder

Du må kontrollere nivået i støvbeholderen avhengig av bruken, men minst 1 gang i måneden, og tømme den ved behov (ca. 2/3 full).

Tidsintervallet for tømning av støvbeholderen er avhengig av type og mengde støvpartikler som samles opp. Derfor må fyllingsnivået regelmessig kontrolleres manuelt av brukeren for å unngå at støvbeholderen overfylles.

Støvbeholderen må alltid tømmes i god tid for å unngå kontaminering av omgivelsene!

Du må slå av produktet når du kontrollerer fyllingsnivået eller tømmer støvbeholderen.

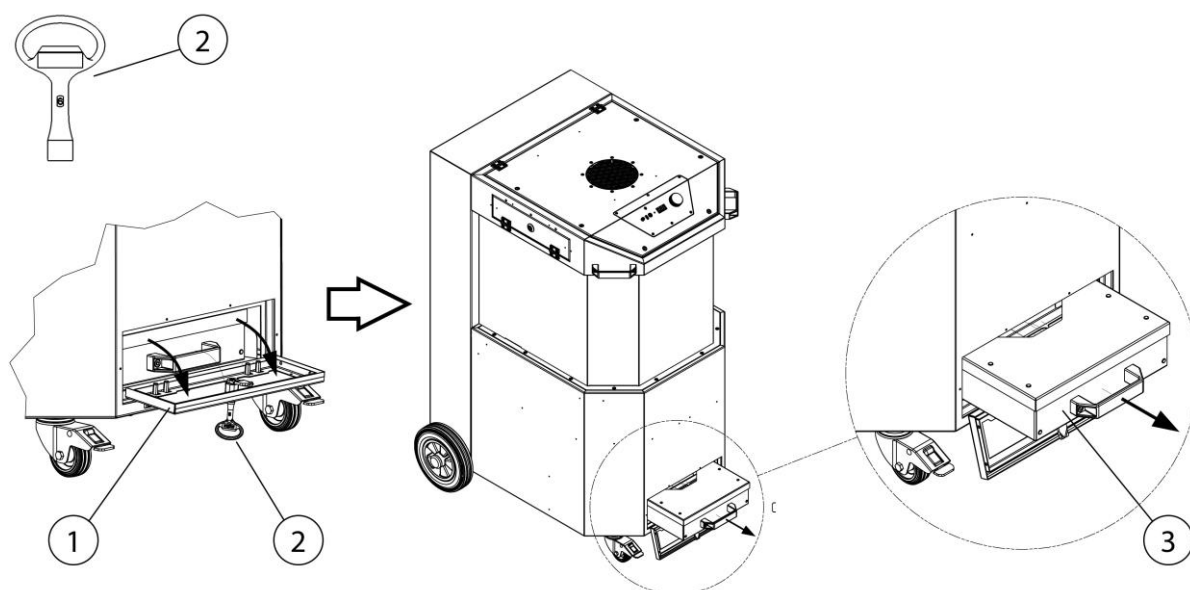

Fig. 13: vedlikehold – tilgang til støvbeholderen

| Pos. | Betegnelse | Pos. | Betegnelse |
|------|------------------|------|--------------|
| 1 | Vedlikeholdslukk | 3 | Støvbeholder |
| 2 | Firkantnøkkel | | |

Tab. 12: vedlikehold – tilgang til støvbeholderen

Gå frem som følger for å tømme støvbeholderen:

1. Slå av produktet med dreieknappen.
2. Koble produktet fra strømmen ved å trekke ut strømpluggen.
3. Åpne vedlikeholdsløkket (pos. 1) med firkantnøkkelen (pos. 2) som vist på illustrasjonen.
4. Trekk støvbeholderen (pos. 3) forsiktig ut av produktet.

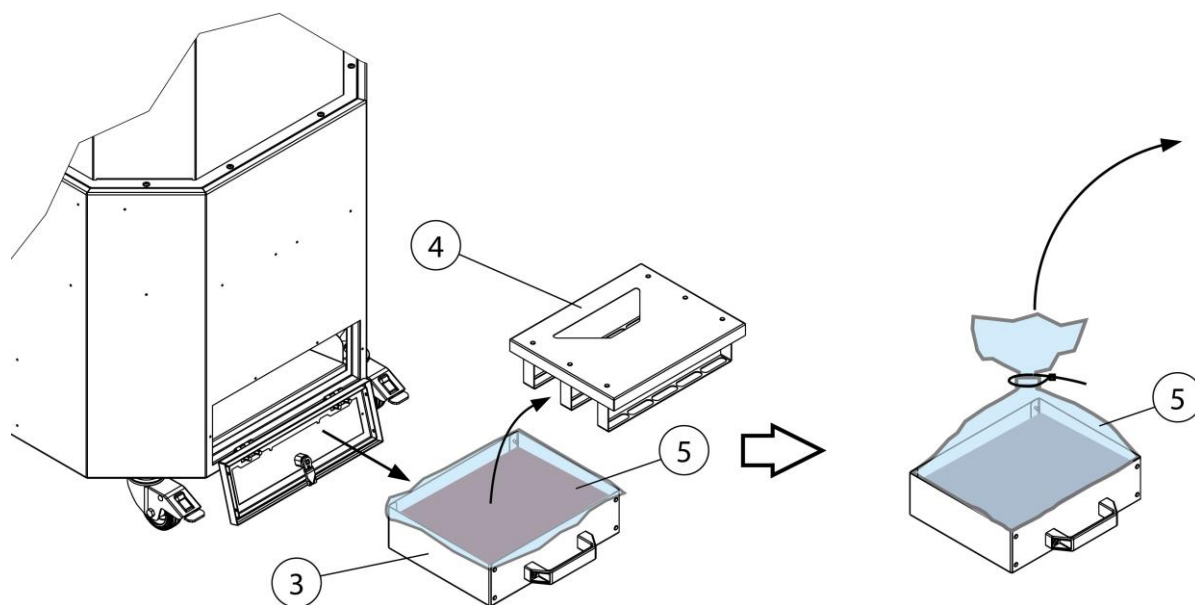

Fig. 14: Vedlikehold – tømme støvbeholderen

| Pos. | Betegnelse | Pos. | Betegnelse |
|------|--------------------|------|------------|
| 3 | Støvbeholder | 5 | Søppelpose |
| 4 | Lokk med nedholder | | |

Tab. 13: Vedlikehold – tømme støvbeholderen

5. Fjern lokket med nedholder (pos. 4) fra støvbeholderen uten å virvle opp støv, som vist på illustrasjonen.
6. Lukk søppelposen med støvpartiklene lufttett, og kasser den i henhold til forskriftene.
7. Plasser en ny søppelpose i støvbeholderen.
8. Sett lokket med nedholder på støvbeholderen.
9. Skyv støvbeholderen (pos. 3) inn i produktet, og lukk vedlikeholdslokket (pos. 1) igjen med firkantnøkkelen (pos. 3).
10. Ta i bruk produktet igjen. Se kapittelet "Idriftsetting"

7.3.2 Kontrollere/skifte forfilterkassett

Du må skifte ut forfilterkassetten avhengig av bruken, men minst 1 gang i måneden, og hyppigere ved kraftig tilsmussing.

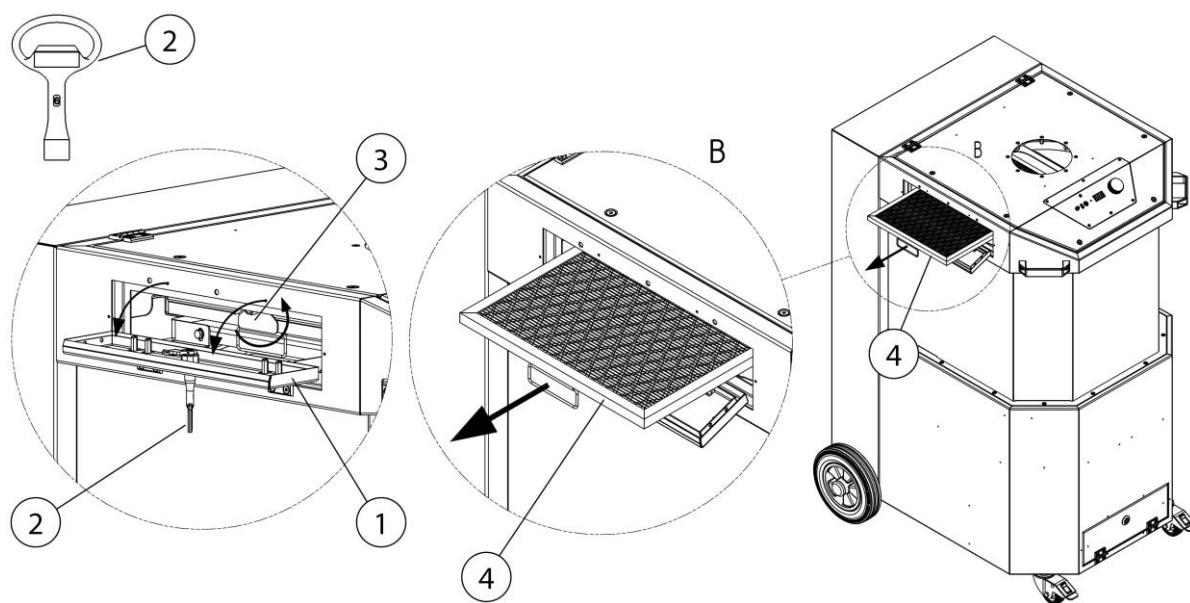

Fig. 15: Vedlikehold – kontrollere/skifte forfilterkassett

| Pos. | Betegnelse | Pos. | Betegnelse |
|------|------------------|------|---------------|
| 1 | Vedlikeholdsløkk | 3 | Låseanordning |
| 2 | Firkantnøkkel | 4 | Filterkassett |

Tab. 14: Vedlikehold – kontrollere/skifte forfilterkassett

Gå frem som følger for å kontrollere/skifte filterkassetten:

1. Slå av produktet med dreieknappen.
2. Koble produktet fra strømmen ved å trekke ut strømpluggen.
3. Åpne vedlikeholdsløkket (pos. 1) med firkantnøkkelen (pos. 2) som vist på illustrasjonen.
4. Løsne låseanordningen (pos. 3), og trekk filterkassetten (pos. 4) ut av produktet.
5. Kasser filterkassetten (pos. 4) i henhold til forskriftene ved kraftig tilsmussing.
6. Skyv en ny filterkassett (pos. 4) inn i produktet, og fest den med låseanordningen (pos. 3).
7. Lukk vedlikeholdsløkket (pos. 1) og sett produktet i drift igjen. Se kapitlet "Idriftsetting"

7.3.3 Kontroll trykkluftbeholder med trykkluft-sikkerhetsventil

MERK

Produktet er utstyrt med én eller flere trykkluftbeholdere med trykkluft-sikkerhetsventil.

Produkter med trykkluftbeholder og sikkerhetsventil må vedlikeholdes/kontrolleres i samsvar med nasjonale gjeldende forskrifter.

⚠ ADVARSEL

Arbeider på trykkluftakkumulator og trykkluftledninger og -komponenter skal bare utføres av personer med fagkunnskap om pneumatikk.

Pneumatikksystemet må kobles fra den eksterne trykkluftforsyningen og gjøres trykkløst før vedlikeholds- og reparasjonsarbeider!

7.3.4 Sjekk trykklufitsikkerhetsventilen

Trykklufitsikkerhetsventilen er plassert på baksiden av produktet.

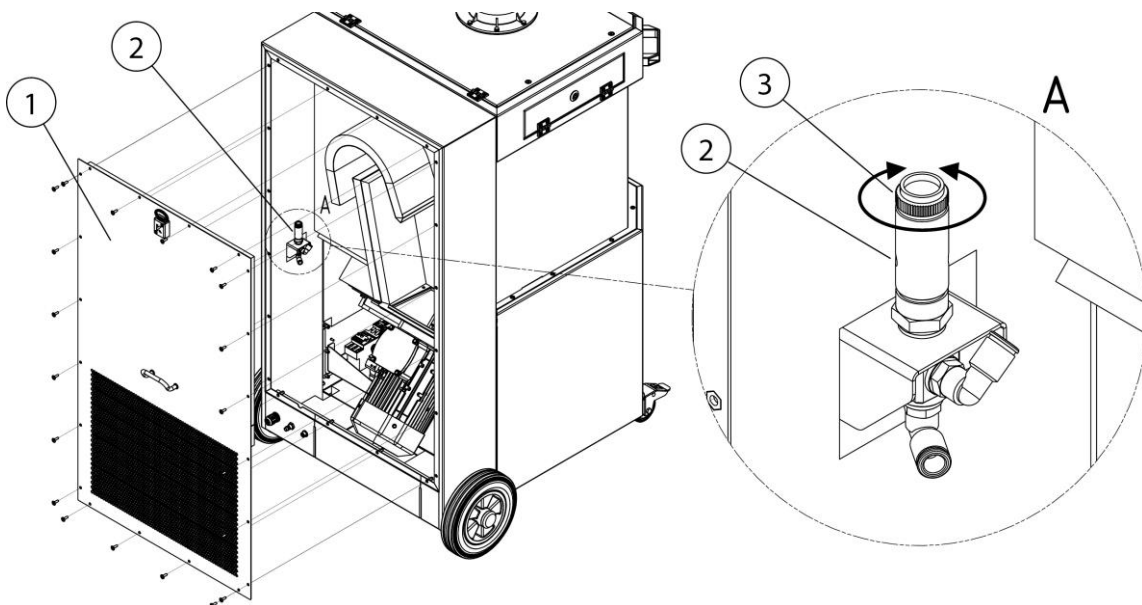

Fig. 16: Vedlikehold – kontrollere trykklufitsikkerhetsventilen

| Pos. | Betegnelse | Pos. | Betegnelse |
|------|---------------------------|------|--------------|
| 1 | Vedlikeholdsløkk | 3 | Riflet skrue |
| 2 | Trykkluftsikkerhetsventil | | |

Tab. 15: Vedlikehold – kontrollere trykkluftsikkerhetsventilen

Fortsett som følger for å få tilgang til trykkluftbeholderen/sikkerhetsventilen (pos. 2).

1. Demonter vedlikeholdsløkket (pos. 1) på baksiden av produktet som vist på illustrasjonen.
2. Løsne den riflede skruen (pos. 3) på trykkluftsikkerhetsventilen (pos. 2) ved å vri den mot urviseren og åpne den ca. 3-4 omdreininger til lufteprosessen starter. (hørbart utslipp av trykkluft)
3. La trykkluftsikkerhetsventilen blåse ut en kort stund.
4. Skru inn den riflede skruen (pos. 3) til anslag og trekk den til for hånd.
5. Lukk vedlikeholdsløkket (pos. 1) og sett produktet i drift igjen. Se kapittelet "Idriftsetting."

7.4 Utbedring av feil

| Feil | Mulig årsak | Merknad |
|---|---|--|
| Ikke alle støvpartikler blir samlet | Avstanden mellom avsugshetten og sveisestedet er for stor | Før avsugshetten nærmere |
| | Renluft-utblåseåpning tildekket | Hold renluft-utblåseåpningen fri |
| Signalhornet høres | Minste-sugeeffekten som er stilt inn er underskredet. Filterinnsatser mettet, rørlednings-/samlesystem stengt | Filterbytte nødvendig, kontroller rørlednings-/samlesystemet, ta kontakt med service |
| | |  krav blir ikke lenger oppfylt! |
| Sugeeffekt for lav / mangler | Filterinnsatser mettet | Bytt filterinnsatser |
| | Fasefølge-feil / manglende fase. Viften roterer i feil retning | Få to faser på CEE-kontakten byttet av en elektriker |
| Støvpartikler skilles ut på renluft-siden | Filterinnsatsene er skadet | Bytt filterinnsatser |
| Motorvernebryt er løser ut | Motor blokkert | få kontrollert av en elektriker |
| Produktet starter ikke | Manglende nettstrøm | få kontrollert av en elektriker |
| | Start-stopp-sensor (tilleggsutstyr) tilkoblet, men registrerer ikke strøm sveiseprosessen er ikke startet enda | Start sveiseprosessen |

Tab. 16: utbedring av feil

MERK

Hvis kunden ikke kan utbedre feilen selv, må produsentens serviceavdeling kontaktes.

7.5 Tiltak i nødssituasjoner

I tilfelle brann i produktet eller eventuelt monterte samleelementer må følgende tiltak iverksettes:

1. Koble produktet fra strømmettet! Trekk ut støpslet om tilgjengelig. Sett hovedbryteren i posisjon 0. Koble fra sikringene til tilførselsledningen.
2. Om montert, koble fra trykkluftforsyningen.
3. Prøv å slukke arnestedet med et vanlig pulverapparat.
4. Ring om nødvendig det lokale brannvesenet.

⚠ ADVARSEL

Ikke åpne produkter med vedlikeholdsdør. Stikkflammer!

Ta under ingen omstendigheter på produktet uten vernehansker i tilfelle brann. Forbrenningsfare!

8 Avfallshåndtering

▲ ADVARSEL

Hudkontakt med sveiserøyk osv. kan føre til hudirritasjon hos følsomme personer!

Demontering av produktet skal bare utføres av opplærte og autoriserte fagfolk som følger sikkerhetsinstruksjonene og gjeldende HMS-regler!

Det er fare for alvorlige helseskader i pusteorganer og luftveier!

For å hindre kontakt og innånding av støvpartikler, bør du bruke verneklær, hansker og viftedrevet åndedrettsvern!

Utslipp av farlige støvpartikler skal unngås under demonteringsarbeider, slik at personer i området ikke blir skadet.

▲ FORSIKTIG

Ved alt arbeid på og med produktet må lovpålagte plikter for avfallsreduksjon og korrekt gjenbruk/kassering overholdes.

8.1 Plast

Eventuelt brukt plast må sorteres så langt det lar seg gjøre. Plast skal kasseres i henhold til lovpålagte regler.

8.2 Metaller

Eventuelt brukt metall må sorteres ut og kasseres. Gjenbruk skal skje via en godkjent returstasjon.

8.3 Filterelementer

Eventuelt brukte filterelementer skal kasseres i henhold til lovpålagte regler.

9 Vedlegg

9.1 EU-samsvarserklæring

Betegnelse: Sveiserøyk-filterapparat
Serie: MaxiFil Clean
Type: **67250** (eventuelt avvikende artikkelnummer ved andre produktversjoner)
Maskin-ID: Se typeskiltet foran i denne bruksanvisningen.
Produktet er utviklet, konstruert og produsert i samsvar med EU-direktivene
2006/42/EU – Maskindirektivet

Utover dette samsvarer produktet med bestemmelsene i
2014/30/EU – EMC-direktiv
2014/29/EU – Trykkbeholdere
2014/35/EU – Lavspenningsdirektivet

Firma: Med eneansvar
KEMPER GmbH
Von-Siemens-Str. 20, D-48691 Vreden

Følgende harmoniserte standarder er anvendt:

EN ISO 12100:2010 Maskinsikkerhet – Hovedprinsipper for konstruksjon

EN ISO 13857:2019 Maskinsikkerhet – Sikre avstander til faresoner

EN ISO 13854:2019 Maskinsikkerhet – Minsteavstander

EN ISO 21904-1:2020 Helse og sikkerhet ved sveising

EN ISO 4414:2010 – Pneumatikk

EN IEC 61000-6-2:2019 Elektromagnetisk kompatibilitet (EMC) – Immunitet for industrimiljø

EN IEC 61000-6-4:2019 Elektromagnetisk kompatibilitet (EMC) – Emisjonsnorm for industrimiljøer

EN 60204-1:2018 Maskinsikkerhet – Elektrisk utstyr i maskiner

EN ISO 13849-1:2015 – Maskinsikkerhet – Sikkerhetsrelaterte deler i styresystemer

En komplett liste med anvendte standarder, retningslinjer og spesifikasjoner finnes hos produsenten. Bruksanvisningen som hører til produktet foreligger.

Ytterligere informasjon:

Samsvarserklæringen blir ugyldig ved bruk som ikke anses å være tiltenkt bruk samt konstruksjonsmessige endringer som ikke er bekreftet skriftlig av produsenten.

Marcel Kusche er autorisert til å utarbeide den tekniske dokumentasjonen. Kemper GmbH, Von-Siemens-Str. 20, 48691 Vreden, Tyskland.

Vreden, 01.12.2023

Sted, dato

B. Kemper



Administrerende direktør

Informasjon om undertegnede

9.2 UKCA Declaration of Conformity

Designation: Welding fume filter unit
Series: MaxiFil Clean
Type: **67250** (possibly different article numbers for other product variants)
Machine ID: See name plate in front section of this operating manual
This product is developed, designed and manufactured in accordance with the UKCA directives
Supply of Machinery (safety) Regulations 2008

The product continues to comply with the provisions of the
Electromagnetic Compatibility Regulations 2016
Electrical Equipment (Safety) Regulations 2016
Pressure Equipment Regulations 2016

At the sole responsibility of
Company: **KEMPER GmbH**
Von-Siemens-Str. 20, D-48691 Vreden

The following designated standards and technical specifications have been applied:

BS EN ISO 12100:2010 Safety of machinery - General principles for design
BS EN ISO 13857:2019 Safety of machinery - Safety distances
BS EN ISO 13854:2019 Safety of machinery
BS EN ISO 21904-1:2020 Health and safety in welding and allied processes
BS EN ISO 4414:2010 fluid power - General rules and safety requirements for systems and their components
BS EN IEC 61000-6-2:2019 Electromagnetic compatibility (EMC) - Part 6-2: Generic standards - Immunity standard for industrial environments
BS EN IEC 61000-6-4:2019 Electromagnetic compatibility (EMC) - Part 6-4: Generic standards - Emission standard for industrial environments
BS EN 60204-1:2018 Safety of machinery - Electrical equipment of machines
BS EN ISO 13849-1:2016 Safety of machinery - Safety-related parts of control systems
BS EN IEC 63000:2018 Technical documentation for the assessment of electrical and electronic products with respect to the restriction of hazardous substances

A complete list of standards, directives and specifications applied is available from the manufacturer. The operating manual belonging to the product is available.

Additional information:

If it is not used for as intended or the design is altered, the Declaration of Conformity expires, unless confirmed in writing by us as manufacturers.

UK Authorised Representative (for authorities only): Mr. Marc Crawford
United Kingdom KEMPER (U.K.) Ltd.
Venture Court, 2 Debdale Road, Wellingborough, Northamptonshire NN8 5AA

Vreden, 01.12.2023

Place, date

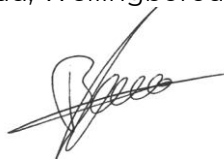

B. Kemper

CEO

Identification of the signatory

9.3 Tekniske data

| Betegnelse | Type |
|---|---------------------------------|
| Filter | 67250 |
| Filtertrinn | 2 |
| Filtermetode | Rengjøringsfilter |
| Rengjøringsmetode | Rotasjonsdyse |
| Filterareal m ² [inch ²] | 15 [23250] |
| Antall filterelementer | 2 |
| Filterareal totalt m ² [inch ²] | 15 [23250] |
| Filtertype | Filterpatron + aluminiumgitter |
| Filtermateriale hovedfilter + forfilter | ePTFE-membran + aluminiumgitter |
| Utskillingsgrad ≥ % | 99,9 |
| Sveiserøykklasse | -- |
| IFA-teststandard | -- |
| Filterklasse/støvklasse | M |
| Grunnleggende data | |
| Sugeeffekt m ³ /t [cfm] | 1 450 [853,4] |
| Undertrykk Pa [inch wc] | 3 300 [13,26] |
| Motoreffekt kW [hp] | 2,2 [2,95] |
| Tilkoblingsspenning / nominell strøm / kapslingsgrad / ISO-klasse | Se typeskilt |
| Tillatt omgivelsestemperatur °C [°F] | -10 – 40 [14 – 104] |
| Innkoblingstid % | 100 |
| Lydtrykknivå dB(A) | 73 |
| Trykkluftforsyning bar [psi] | 5 – 6 [72 – 87] |
| Trykkluftbehov/trykkluftklasse | 240 NI/min/ 2:4:2 ISO 8573-1 |
| Dimensjoner grunnprodukt B x H x D | Se målskisse |
| Vekt grunnprodukt kg [lbs] | 197,0 [434,3] |
| Tilleggsinformasjon | |
| Viftetype | Radialvifte |

Tab. 17: Tekniske data

9.4 Målskisse

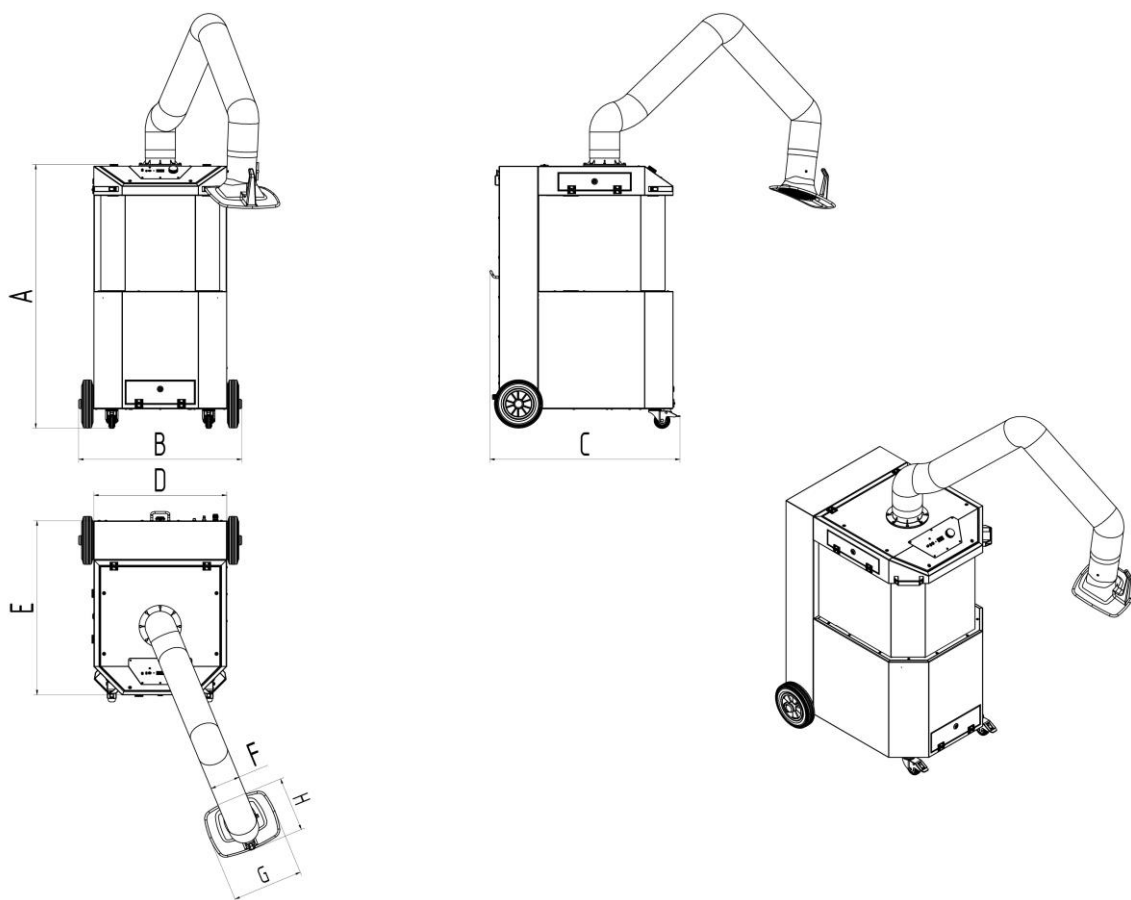

Fig. 17: Målskisse

| Symbol | Dimensjoner | Symbol | Dimensjoner |
|--------|----------------------|--------|---------------------|
| A | 1350 mm [53,15 inch] | E | 890 mm [35,04 inch] |
| B | 834 mm [32,83 inch] | F | 150 mm [5,91 inch] |
| C | 973 mm [38,31 inch] | G | 360 mm [14,17 inch] |
| D | 680 mm [26,77 inch] | H | 295 mm [11,61 inch] |

Tab. 18: måletabell

9.5 Reservedeler og tilbehør

| Løpenr. | Betegnelse | Art.-nr. |
|---------|-----------------------------------|----------|
| 1 | Hovedfilter | 1090469 |
| 2 | Forfilterinnsats aluminiumgitter | 1090732 |
| 3 | Avsugshette | 7910300 |
| 4 | Avsugshette med LED-lys og bryter | 79103040 |
| 5 | Slange for avsugsarm 2 m Ø 150 mm | 1140348 |
| 6 | Slange for avsugsarm 3 m Ø 150 mm | 1140349 |
| 7 | Slange for avsugsarm 4 m Ø 150 mm | 1140350 |
| 8 | Gitter for avsugshette | 1270091 |
| 9 | Støvsamlepose, sett med 5 | 1191142 |
| 10 | Hjulsett | 6430015 |

Tab. 19: reservedeler

Tilbehør

| Løpenr. | Betegnelse | Art.-nr. |
|---------|--|----------|
| 1 | Start/stopp-automatikk som sensor, 5 m tilkoblingskabel, tilkoblingsmodul for enarmede produkter | 94102781 |

Tab. 20: Tilbehør

| | |
|---|---------------|
| 1 Allmänt | - 57 - |
| 1.1 Introduktion..... | - 57 - |
| 1.2 Information om upphovsrätt och skydd av den industriella äganderätten | - 57 - |
| 1.3 Anvisningar för driftansvarig | - 57 - |
| 2 Säkerhet | - 59 - |
| 2.1 Allmänt | - 59 - |
| 2.2 Anvisningar om tecken och symboler | - 59 - |
| 2.3 Märkningar / skyltar som ska sättas upp av driftansvarig | - 60 - |
| 2.4 Säkerhetsanvisningar för driftspersonal | - 60 - |
| 2.5 Säkerhetsanvisningar för tillsyn / störningsåtgärder | - 61 - |
| 2.6 Anvisningar för särskilda typer av fara | - 61 - |
| 3 Produktinformation..... | - 65 - |
| 3.1 Funktionsbeskrivning | - 65 - |
| 3.2 Skillnader i utförande - W3/IFA-certifierad | - 67 - |
| 3.3 Avsedd användning | - 67 - |
| 3.4 Allmänna krav enligt DIN EN ISO 21904 | - 69 - |
| 3.5 Rimligen förutsebar felaktig användning | - 69 - |
| 3.6 Märkningar och skyltar på produkten | - 70 - |
| 3.7 Kvarstående risk..... | - 70 - |
| 4 Transport och lagring | - 72 - |
| 4.1 Transport | - 72 - |
| 4.2 Lagring..... | - 72 - |
| 4.3 Säkerhetsanvisningar för transport av produkten | - 73 - |
| 5 Montering..... | - 76 - |
| 6 Användning..... | - 79 - |
| 6.1 Driftspersonalens kvalifikation | - 79 - |
| 6.2 Manöverdon | - 79 - |
| 6.2.1 Meny – Avläsningar och inställningar..... | - 81 - |
| 6.2.2 Frikopplingskoder | - 82 - |
| 6.2.3 Visa produkt-ID | - 82 - |
| 6.2.4 Start-stopp-automatik/ extern Till/Från | - 83 - |
| 6.2.5 Varningsmeddelande – För låg sugprestanda..... | - 83 - |
| 6.2.6 Rening av filterpatronen..... | - 83 - |

| | | |
|--------------|---|----------------|
| 6.3 | Positionera sugkåpan | - 84 - |
| 6.4 | Idrifttagning | - 85 - |
| 7 | Tillsyn..... | - 86 - |
| 7.1 | Skötsel..... | - 86 - |
| 7.2 | Underhåll..... | - 87 - |
| 7.2.1 | Filterbyte - Säkerhetsanvisningar..... | - 87 - |
| 7.2.2 | Filterbyte..... | - 88 - |
| 7.3 | Underhåll..... | - 91 - |
| 7.3.1 | Kontrollera / byta ut stoftsamlingsbehållare..... | - 92 - |
| 7.3.2 | Kontrollera / byta ut förfilterkassett | - 94 - |
| 7.3.3 | Kontrollera tryckluftsbehållaren med tryckluftssäkerhetsventil.... | - 96 - |
| 7.3.4 | Kontrollera tryckluftssäkerhetsventilen | - 96 - |
| 7.4 | Störningsåtgärder | - 98 - |
| 7.5 | Nödfallsåtgärder..... | - 99 - |
| 8 | Avfallshantering | - 100 - |
| 8.1 | Plaster | - 100 - |
| 8.2 | Metaller..... | - 100 - |
| 8.3 | Filterelement | - 100 - |
| 9 | Bilaga..... | - 101 - |
| 9.1 | EG-försäkran om överensstämmelse..... | - 101 - |
| 9.2 | UKCA Declaration of Conformity..... | - 102 - |
| 9.3 | Tekniska data | - 103 - |
| 9.4 | Måttblad..... | - 104 - |
| 9.5 | Reservdelar och tillbehör..... | - 105 - |

1 Allmänt

1.1 Introduktion

Denna bruksanvisning är en viktig hjälp för föreskriven och riskfri användning av produkten.

Bruksanvisningen innehåller viktiga anvisningar för att driva produkten på ett säkert, föreskrivet och effektivt sätt. Beakta dessa instruktioner för att undvika faror, reparationskostnader och driftavbrott, samt för att höja produktens tillförlitlighet och livslängd. Bruksanvisningen måste ständigt vara tillgänglig och ska läsas igenom av alla personer som fått i uppdrag att genomföra arbeten vid eller med produkten.

Detta omfattar bl.a.

- manövrering och störningsåtgärder under drift
- tillsyn (skötsel, underhåll)
- transport
- montering
- avfallshantering

Med förbehåll för tekniska ändringar och felaktiga uppgifter.

1.2 Information om upphovsrätt och skydd av den industriella äganderätten

Denna bruksanvisning ska hanteras konfidentiellt. Den får endast ställas till behöriga personers förfogande. Den får endast överräckas till tredje part med skriftligt tillstånd från KEMPER GmbH, som i texten nedan kallas för "tillverkaren".

Samtliga underlag skyddas av lagen om upphovsrätt. Vidarebefordran och dupliceringar, även utdragsvis, samt tillämpning av och information om dess innehåll är inte tillåtet, såvida detta inte har tillåtits uttryckligt i skriftlig form.

Lagöverträdelser bestraffas och ger rätt till skadeersättning. Tillverkaren förbehåller alla rättigheter för att utöva sitt kommersiella skydd av den industriella äganderätten.

1.3 Anvisningar för driftansvarig

Bruksanvisningen är en väsentlig beståndsdel av produkten. Driftansvarig är ansvarig för att driftspersonalen beaktar denna bruksanvisning.

Driftansvarig ska komplettera bruksanvisningen med driftinstruktioner utifrån nationella föreskrifter för arbetarskydd och miljöskydd, inkl. information om uppsikts- och underrättelseskyldigheter för att ta hänsyn till särskilda egenskaper i företaget, t.ex. för arbetsorganisation, arbetsförlopp och anvisad driftspersonal. Förutom bruksanvisningen och bindande regleringar för arbetarskydd som gäller i användningslandet och vid användningsplatsen, ska även erkända facktekniska riktlinjer för säkerhetsmedvetet och fackmässigt arbete beaktas.

Driftansvarig får endast genomföra ändringar eller utföra till- och ombyggnader på produkten som kan påverka säkerheten om tillverkaren har gett sitt tillstånd. Reservdelar som kommer till användning måste uppfylla de tekniska krav som har fastlagts av tillverkaren. Detta kan alltid garanteras vid originalreservdelar.

Endast utbildad eller instruerad driftspersonal får tilldelas för manövrering, underhåll och transport av produkten. Driftspersonalens ansvarsområden för manövrering, underhåll och transport ska fastläggas klart och tydligt.

2 Säkerhet

2.1 Allmänt

Produkten har utvecklats och konstruerats enligt gällande teknisk nivå och erkända säkerhetstekniska föreskrifter. När produkten är i drift kan tekniska faror uppstå för driftspersonalen, eller produkten och andra sakvärden påverkas negativt om produkten

- används av ej utbildad eller ej instruerad driftspersonal
- används på ej avsett vis och/eller
- tillsyn utförs på felaktigt sätt

2.2 Anvisningar om tecken och symboler

FARA

Denna symbol i kombination med signalordet "Fara" informerar om en omedelbart hotande fara. Om denna säkerhetsanvisning inte beaktas uppstår dödsolyckor eller mycket allvarliga personskador.

VARNING

Denna symbol i kombination med signalordet "Varning" informerar om en möjligtvis farlig situation. Om denna säkerhetsanvisning inte beaktas kan dödsolyckor eller mycket allvarliga personskador uppstå.

FÖRSIKTIG

Denna symbol i kombination med signalordet "Försiktig" informerar om en möjligtvis farlig situation. Om denna säkerhetsanvisning inte beaktas kan lätta eller mindre personskador uppstå.

Denna symbol används även för varningsanvisningar för sakskador.

HÄNVISNING

Allmänna anvisningar är enkel vidareförande information som inte varnas för personskador eller sakskador.

1. Uppräkningar av arbetssteg anges som siffror med punkt, där det är viktigt att ordningsföljden beaktas.

- En punkt används för listor av delar i en teckenförklaring eller för anvisningar där ordningsföljden är oviktig.

2.3 Märkningar / skyltar som ska sättas upp av driftansvarig

Driftansvarig är skyldig att vid behov sätta upp ytterligare märkningar och skyltar på produkten och i dess omgivning.

Sådana märkningar och skyltar kan till exempel hänvisa till föreskriften att bära personlig skyddsutrustning.

2.4 Säkerhetsanvisningar för driftspersonal

Innan produkten används ska användaren få information, anvisningar och kurser för att instrueras om avsedd hantering av produkten samt om material och hjälpmedel som kommer till användning.

Produkten får endast användas i tekniskt fullgott skick samt på avsett, säkerhetsmedvetet och riskmedvetet sätt. Denna bruksanvisning måste beaktas. Alla störningar, särskilt de som begränsar säkerheten, måste åtgärdas omedelbart.

Alla personer som fått i uppdrag att genomföra idrifttagning, manövrering eller tillsyn måste ha läst igenom och förstått denna bruksanvisning i sin helhet. Medan arbetet utförs är det för sent. Detta gäller särskilt för driftspersonal som endast arbetar sporadiskt vid produkten.

Bruksanvisningen måste alltid vara tillgänglig i närheten av produkten.

Vi övertar inget ansvar för skador och olyckor som kan härledas till att bruksanvisningen inte har beaktats.

Gällande arbetsmiljöregler samt övriga allmänt erkända säkerhetstekniska och yrkesmedicinska riktlinjer ska beaktas.

Olika ansvarsområden för olika arbetsuppgifter inom underhåll och tillsyn ska bestämmas klart och tydligt, och dessutom beaktas. Detta krävs för att undvika felhandlingar - särskilt i risksituationer.

Driftansvarig förpliktar driftspersonalen resp. underhållspersonalen att bära personlig skyddsutrustning. Detta omfattar särskilt skyddsskor, skyddsglasögon och handskar.

Bär inget utslaget, långt hår, löst sittande kläder eller smycken. Det finns principiellt risk för att fastna någonstans eller för att dras in eller ryckas med av delar som befinner sig i rörelse.

Om säkerhetsrelevanta förändringar uppstår på produkten, ska arbetet omedelbart ställas in och spärras. Informera behörig avdelning/person om incidenten.

Arbeten på produkten får endast utföras av pålitlig och utbildad driftspersonal. Beakta lagstadgad minimiålder.

Driftspersonal som utbildas, lärs upp, instrueras eller som genomgår en allmän utbildning får endast arbeta vid produkten under ständig uppsikt av en erfaren person.

2.5 Säkerhetsanvisningar för tillsyn / störningsåtgärder

Service- och underhållsdörrar måste alltid vid fritt åtkomliga.

Omrustnings-, underhålls- och reparationsarbeten samt störningsåtgärder får endast genomföras efter att produkten har kopplats ifrån.

Skruvförband som har lossats i samband med underhålls- och reparationsarbeten ska alltid dras åt igen. Om detta föreskrivs, ska relevanta skruvar dras åt med en momentnyckel.

Särskilt anslutningar och skruvförband ska skyddas mot nedsmutsning eller skötselmedel vid början av underhåll, reparation eller skötsel.

Föreskrivna frister eller sådana frister som anges i bruksanvisningen för återkommande kontroller och inspektioner ska beaktas.

Innan delarna demonteras ska de märkas utgående ifrån hur de hör samman.

2.6 Anvisningar för särskilda typer av fara

⚠ FARA**Risk för elektrisk stöt!**

Arbetsuppgifter på produktens elektriska utrustning får endast utföras av behörig elinstallatör eller av instruerad driftspersonal under ledning och uppsikt av behörig elinstallatör, och enligt föreskrifterna för eltekniska anläggningar.

Bryt spänningsförsörjningen innan produkten öppnas, till exempel genom att dra ut nätstickkontakten, för att spärra produkten mot oavsiktlig återinkoppling.

Vid störningar i den elektriska energiförsörjningen för produkten ska produkten genast kopplas ifrån med strömbrytaren. Om en nätstickkontakt är förhanden ska den dras ut.

Använd endast originalsäkringar med föreskriven strömstyrka.

Elektriska komponenter där inspektion, underhåll och reparation genomförs måste ha kopplats spänningsfria. Kopplingselement som användas för frikoppling ska spärras mot oavsiktlig eller automatisk återinkoppling.

Kontrollera först frikopplade elektriska komponenter på spänningsfrihet, isolera sedan angränsande komponenter som står under spänning. Beakta vid reparationer att konstruktiva egenskaper inte förändras med följd att säkerheten försämras.

Kontrollera kablarna regelbundet på skador och byt ut dem vid behov.

**⚠ VARNING****Elektrisk stöt om jordning saknas!**

Om skyddsledaranslutningen för utrustningar saknas eller har utförts felaktigt, kan höga spänningar föreligga vid öppet liggande delar eller kåpdelar. Om dessa rörs vid föreligger risk för allvarliga personskador eller dödsolyckor.

⚠ VARNING**Elektrisk stöt om olämplig strömförsörjning ansluts!**

Om en olämplig strömförsörjning ansluts finns det för att delar som kan beröras står under farlig spänning. Kontakt med farlig spänning kan leda till allvarliga personskador eller dödsolyckor.

Elektriska anslutningsdata anges på produktens typskylt

Nätanslutning

Produkten är konstruerad för nätspänningen som anges på typskylten. Om nätkabel eller nätstickkontakt inte har monterats på produkten, måste dessa monteras enligt nationella standarder.

⚠ FÖRSIKTIG**En otillräckligt dimensionerad elinstallation kan leda till omfattande saksador.**

Nätledningen samt dess säkring ska dimensioneras enligt föreliggande strömförsörjning. Tekniska data som anges på typskylten gäller.

Nätsäkringen ska vara utrustad med minst en automatsäkring av **kategori C**.

⚠ VARNING**Fara vid tippning under transport!**

Det finns risk för att produkten kläms fast och tippas under transport. Personer kan skadas av den höga egenvikten.

- Lossa på bromsarna på de svängbara hjulen innan produkten flyttas.
- Flytta och ställ endast ned produkten på jämna och släta golvbeläggningar.
- Flytta produkten endast med skjuthandtaget.
- Använd inte skjuthandtaget för att lyfta produkten.
- Sitt eller klättra inte på produkten.
- Innan du flyttar produkten: vik in utvinningsarmarna om sådana finns/rulla upp eller ta bort utvinnings slangarna.

⚠ VARNING**Hälsofara av partiklar i svetsrök!**

Andas inte in svetsdamm/-rök! Risk för allvarliga hälsoskador på andningsorgan och luftvägar.

Svetsrök innehåller ämnen som kan utlösa cancer!

Hudkontakt med skär- och svetsrök osv kan leda till hudirritationer hos känsliga personer.

Reparations- och underhållsarbeten på produkten får endast utföras av utbildad och behörig specialiserad personal med hänsyn till gällande säkerhetsanvisningar och gällande arbetsmiljöregler.

För att undvika och inandning av stoftpartiklar, bär engångsoverall, skyddsglasögon, handskar och ett lämpligt andningskyddsfilter av klass FFP2 enligt EN 149.

Undvik att farliga stoftpartiklar släpps ut vid reparations- och underhållsarbeten så att personer som inte fått i uppdrag att genomföra detta arbete inte löper risk att skadas.

▲ VARNING

Varning för tryckluft!

Arbeten på tryckluftsackumulatorn samt tryckluftsledningar och komponenter kan leda till personskador.

Sådana arbeten får endast utföras av personer som har specialkunskap inom pneumatik.

Pneumatiksystemet måste kopplas loss från den externa tryckluftsförsörjningen och tryckavlastas innan underhåll och reparation utförs.

▲ FÖRSIKTIG

Hälsofara av buller!

Produkten kan avge buller. Detaljerad information finns i tekniska data. I kombination med andra maskinen och/eller beroende på lokala förhållanden kan en högre ljudtrycksnivå uppstå vid produktens användningsplats. I detta fall är driftansvarig skyldig att utrusta driftspersonalen med lämplig skyddsutrustning.

3 Produktinformation

3.1 Funktionsbeskrivning

Produkten är ett kompakt svetsrökfilter som suger upp svetsrök från svetsning i närheten av där den uppstår. Röken avskiljs sedan med en avskiljningsgrad över 99 %.

Produkten är utrustad med en flexibel sugarm vars sugkåpa är lätttrörlig och behåller varje position i fritt bärande skick.

Luften som har sugits upp renas i en 2-steps filtrering och leds sedan tillbaka till arbetsutrymmet.

De partiklar som avskiljs i filterpatronen avlägsnas i ett automatiskt tryckluftsimpulssystem med en rotationsavskiljare. Avskilda partiklar faller ned i en stoftsamlingsbehållare som kan tas ut för avfallshantering.



Bild 18: Funktionsbeskrivning

| Pos. | Beteckning | Pos. | Beteckning |
|------|-----------------------|------|---------------------------------------|
| 1 | Sugkåpa | 8 | Underhållslock kopplingskåp |
| 2 | Sugarm/bärstativ | 9 | Skjuthandtag |
| 3 | Lockplåt | 10 | Manöverdon |
| 4 | Hållare fyrkantnyckel | 11 | Underhållslock stoftsamlingsbehållare |
| 5 | Kabelhållare | 12 | Svängbart hjul, spärrbart |
| 6 | Renluftsutsläpp | 13 | Bakhjul |
| 7 | Anslutningspanel | 14 | Underhållslock förfilter |

Tab. 21: Funktionsbeskrivning – Positioner på produkten

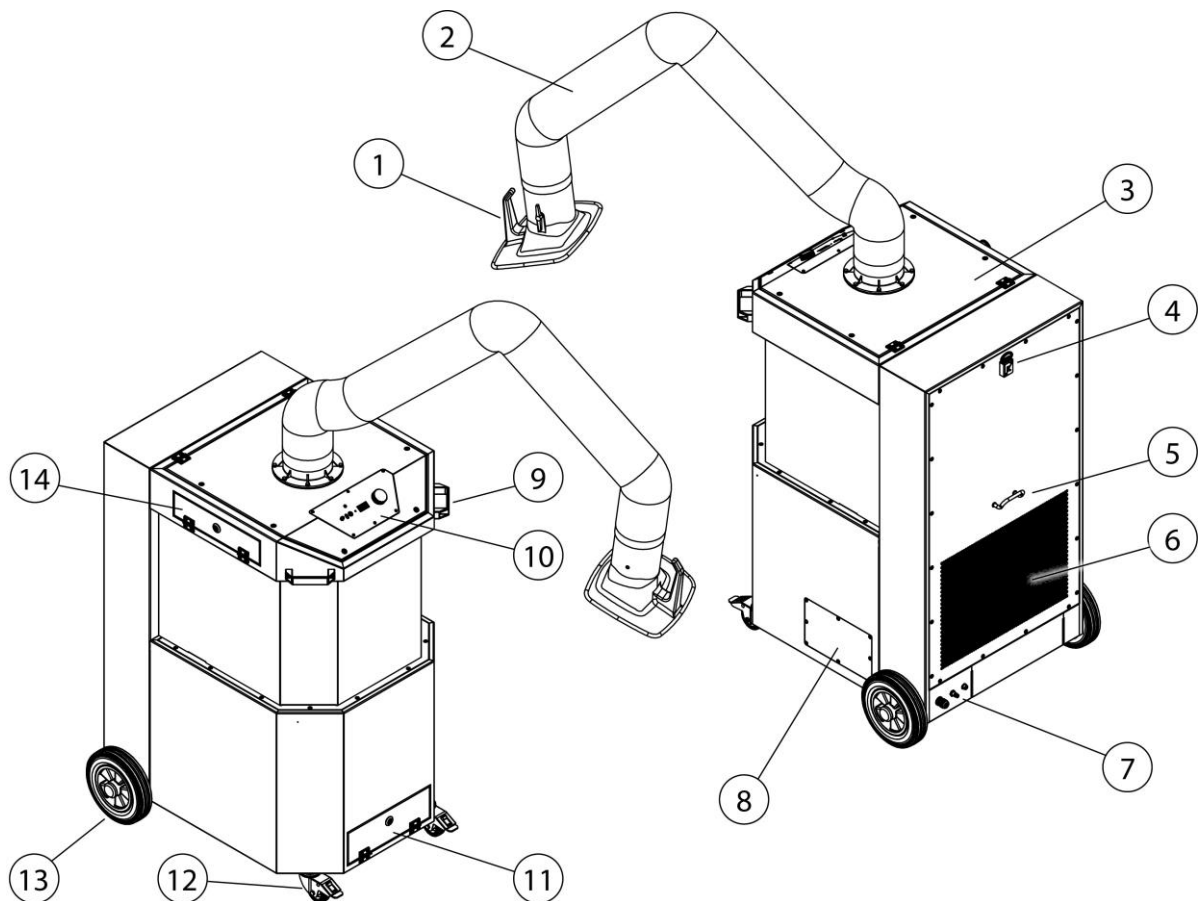

Bild 19: Funktionsbeskrivning - Anslutningspanel

| Pos. | Beteckning | Pos. | Beteckning |
|------|---|------|----------------------------|
| 15 | M12 anslutningsuttag för extern till/från | 17 | Anslutningskabel för elnät |
| 16 | Tryckluftsanslutning | | |

Tab. 22: Funktionsbeskrivning - Anslutningspanel

3.2 Skillnader i utförande - W3/IFA-certifierad

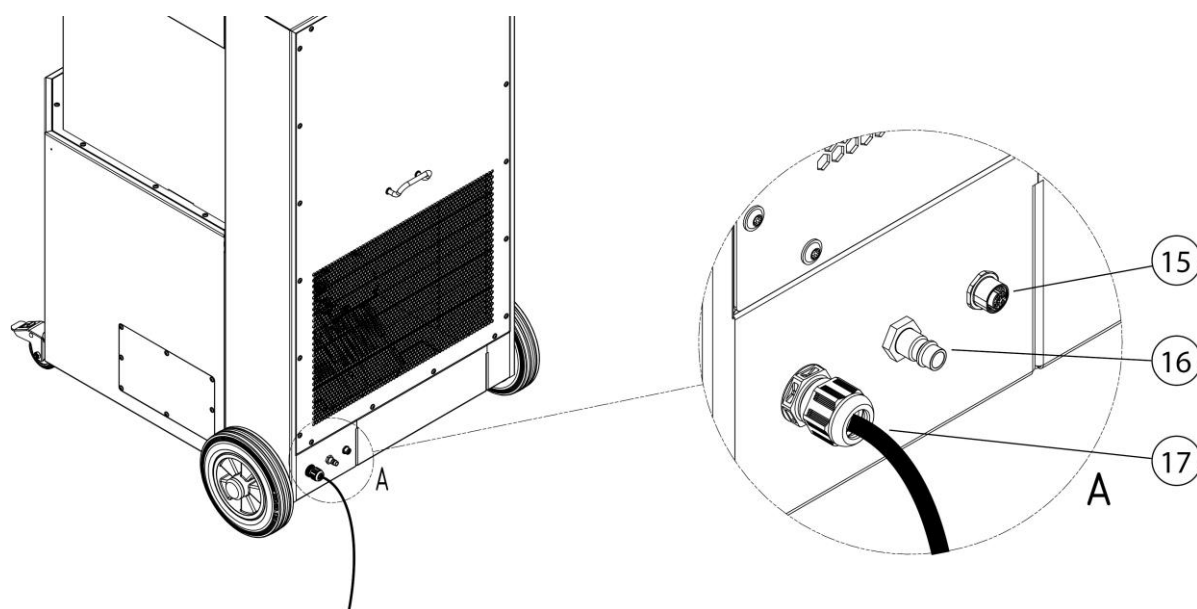
Produkten tillverkas i två olika versioner:

- **Utförande - ej IFA-kontrollerad**
- **Utförande - IFA-kontrollerad**

Se kapitlet Tekniska data: Svetsröklass och IFA-typkontroll.

Standardutförandet av produkten är IFA-kontrollerat.

Detta betyder att produkten uppfyller kraven i avskiljningsklassen W3 för svetsrök/IFA-certifierat. IFA (Institut für Arbeitsschutz der Deutschen Gesetzlichen Unfallversicherung, Institutet för arbetarskydd inom tyska allmänna olycksfallsförsäkringen) har kontrollerat överensstämmelsen med denna standard.

För enkelhetens skull indikeras detta med en IFA-symbol i denna bruksanvisning.

IFA-symbolen hänvisar till viktiga anvisningar och information som är relevanta för IFA-produkten.

| Märkningar på produkten | Betydelse/förklaring | Informationssymbol |
|-------------------------|---|---|
| IFA | Typ IFA-certifierad enl. typkontroll - se kapitel Tekniska data |  |

Tab. 23: IFA-märkning

IFA-utförandet markeras på produkten med en DGUV-testmärkning samt W3/IFA-certifierad (märkning av svetsröklass) i form av en dekal.

3.3 Avsedd användning

Produkten har koncepterats för att suga upp svetsrök som uppstår vid bågsvetsning direkt vid platsen där den uppstår, för att sedan filtrera ut denna rök. Principiellt kan produkten användas vid alla arbetsprocesser där svetsrök uppstår. Samtidigt måste man se till att inget "gnistregn", till exempel från slipning, sugas in i produkten.

I tekniska data anges måtten och ytterligare information om produkten som måste beaktas.

HÄNVISNING



HÄNVISNING

Om legerat eller höglegerat stål svetsas med tillsatsmaterial över 5 % krom / nickel kommer cancerframkallande CMR-ämnen (eng. carcinogenic, mutagenic, reprotoxic) att avges. I enlighet med myndigheternas föreskrifter får dessa hälsofarliga rökpartiklar i Tyskland endast sugas upp med kontrollerade och härför godkända produkter med en så kallad cirkulationsmetod.

Endast produkter som uppfyller kraven som ställs i avskiljningsklassen W3 för svetsrök / IFA-certifierat får tillämpas för ovanstående svetsningar i en cirkulationsmetod.

När svetsrök som innehåller cancerframkallande beståndsdelar som t.ex. kromater eller nickeloxider sugas upp, ska kraven som ställs i TRGS 560 (Tekniska regler för farliga ämnen) och TRGS 528 (Svetstekniska arbeten) uppfyllas.

HÄNVISNING

Beakta uppgifterna i kapitel "Tekniska data" och iaktta dem tvunget.

Avsedd användning omfattar även att följande anvisningar beaktas

- kring säkerhet
- kring manövrering och styrning
- kring tillsyn och underhåll

som beskrivs i denna bruksanvisning.

En användning som avviker från detta, eller som sträcker sig därutöver, definieras som ej avsedd användning. Driftansvarig för produkten är ensamt ansvarig för skador som resulterar från sådan användning. Detta gäller även för egenmäktiga ändringar på produkten.

3.4 Allmänna krav enligt DIN EN ISO 21904

HÄNVISNING

Anslutning av rörledningar, sugarmar och slangar.

Rörledningar, sugarmar och slangar som har anslutits till produkten kan leda till ett tryckfall och måste därför beaktas av anläggningsplaneraren eller användaren.

Anslutna komponenter måste vara lämpliga för produkten och garantera erforderligt minsta volymflöde (sugprestanda).

Kontakta tillverkaren för information om dimensionering av kanalsystemet.

Kontrollera anslutna komponenter regelbundet på föreskriven montering, otätheter och blockeringar.

Kontrollera erforderlig sugprestanda vid upptagningselementet.

HÄNVISNING

Återföring av luft till arbetsplatsens atmosfär

I vissa stater är en återföring av luft till arbetsplatsens atmosfär inte rekommenderad eller till och med förbjuden. Det kan vara nödvändigt att frånluften först leds ut via en kanal.

3.5 Rimligen förutsebar felaktig användning

Under förutsättning att den avsedda användningen beaktas är inga rimligen förutsebara felaktiga användningar möjliga med produkten, som kan leda till farliga situationer med personskador.

Det är inte tillåtet att använda produkten i industriell miljö där krav på explosionsskydd måste uppfyllas.

Dessutom är drift förbjuden i följande fall:

1. Metoder som inte ingår i avsedd användning och som innebär att den insugna luften:
 - är uppblandad med gnistor till exempel från slipprocesser, som på grund av sin storlek och sitt antal kan leda till skador på filtermediet eller brand.
 - är uppblandad med vätskor och resulterande föroreningar av aerosol- och oljehaltiga ångor i luftflödet.

- är uppblandad med mycket brandfarligt, brännbart stoft och/eller med ämnen som kan bilda explosiva blandningar eller atmosfärer.
 - är uppblandad med andra aggressiva eller abrasivt verkande stoft som skadar produkten och tillämpade filterelement.
 - är uppblandad med organiska, toxiska ämnen/ämnesandelar som frigörs när materialet delas upp.
2. Platser utomhus där produkten är utsatt för väderpåverkan eftersom produkten endast får installeras i slutna byggnader.
Om en utomhusvariant av produkten är förhanden, får denna installeras utomhus. Beakta att ytterligare tillbehör ev. krävs för installation utomhus.

3.6 Märkningarna och skyltar på produkten

Olika märkningarna och skyltar finns på produkten. Om dessa är skadade eller saknas måste de omgående ersättas med nya märkningarna och skyltar vid samma position.

Driftansvarig är skyldig att vid behov sätta upp ytterligare märkningarna och skyltar på produkten och i dess omgivning.

Sådana märkningarna och skyltar kan till exempel hänvisa till föreskriften att bära personlig skyddsutrustning.

I det aktuella användarlandet kan ytterligare erforderliga säkerhetsanvisningar och symboler enligt gällande lagstiftning beställas från tillverkaren.

3.7 Kvarstående risk

Även om alla säkerhetsbestämmelser beaktas återstår ändå en kvarstående risk när produkten är i drift, vilket beskrivs nedan.

Alla personer som arbetar vid eller med produkten måste känna till denna kvarstående risk och följa anvisningarna som förhindrar att kvarstående risker leder till olyckor eller skador.

⚠ VARNING

Risk för allvarliga hälsoskador på andningsorgan och luftvägar – Använd användningsskydd av klass FFP2 eller högvärdigare.

Hudkontakt med partiklar i svetsrök kan leda till hudirritationer hos känsliga personer – Använd skyddskläder.

Kontrollera före svetsningen att produkten har ställts in rätt och är i drift. Filterelementen måste vara fullständiga och befinna sig i oskadat skick.

Det anslutna upptagningselementet måste ta upp svetsrök säkert. Rätt positionering anges i dokumentationen för upptagningselementet.

När filterinsatser byts ut finns det risk för hudkontakt med avskilda stoftpartiklar. Under arbetets gång är det dessutom möjligt att delar av stoftpartiklarna virvlas upp. Av denna anledning måste andningsskydd och skyddskläder användas.

Glödande material i filterelement kan möjligtvis leda till en kryptbrand – Koppla ifrån produkten, om en strypventil finns i upptagningselementet ska den stängas och låt sedan produkten svalna kontrollerat.

4 Transport och lagring

4.1 Transport

⚠ FARA

Risk för livsfarliga klämskador vid lastning och transport av produkten.

Vid felaktig lyftning och transport finns det risk för att en ev. befintliga lastpall med produkten välter och faller ned.

- Vistas aldrig under hängande last!
- Beakta tillåtna bärlaster vid transport- och lyftanordningar!
- Beakta gällande arbetsmiljöregler och arbets säkerhetsföreskrifter.

Använd låglyftande truck eller gaffeltruck för att transportera produkter med lastpall.

Produktens vikt anges på dess typskylt.

4.2 Lagring

Produkten bör lagras i sin originalförpackning vid en omgivningstemperatur mellan -20 °C och +50 °C på en torr och ren plats. Förpackningen får inte belastas av andra föremål.

Vid alla produkter är tidslängden för lagringen inte kritisk.

4.3 Säkerhetsanvisningar för transport av produkten

⚠ FARA

- Risk för livsfarliga klämskador vid lyftning och transport av enstaka komponent av produkten. Vid felaktig montering finns det risk för att komponenter faller ned.
- Vid felaktig lyftning och transport finns det risk för att komponenter av produkten välter och faller ned.
- Komponenterna av produkten får endast lyftas och transporteras med lämpligt lyftdon.
- Vistas aldrig under hängande last samt under komponenter som inte har monterats enligt föreskrift.
- Enstaka komponenter av produkten får endast lyftas och transporteras med en enstaka gaffeltruck. Gaffeltruckens högsta tillåtna lastförmåga får inte överskridas.
- Använd lämplig, standardiserad uppstigningshjälp och se till att du står stabilt.
- Beakta gällande arbetsmiljöregler och arbets säkerhetsföreskrifter.
- Beakta anvisningar och föreskrifter från fraktföraren.

Följande säkerhetsanvisningar ska beaktas när produkten transporteras med kran:

- Kontrollera att lyftdonen har förankrats säkert vid lyftpunkterna och vid lyftkroken.
- Fäst transportlinorna vid lyftkroken så att de inte rör vid maskindelarna ovanför lyftpunkterna när de är spända.
- Använd lyftstativ vid behov.
- Anpassa lyftlinornas längd så att komponenterna av produkten hänger vågrätt. Häng in lyftlinorna med schacklar vid alla ögleskruvar/kranöglor. Lyftlinornas vinkel mot vertikallinjen får inte vara större än 30° och ögleskruvar/ kranöglor får inte belastas i sidled. Ögleskruvar/ kranöglor får inte uppvisa deformation och ska, på grund av att de kan förväxlas, inte markeras i efterhand (särskilt röd).



Bild 20: Anvisningar för lyftning

- När schacklar väljs ska man tvunget beakta tillräcklig bärförmåga i varje schackel.

Transportera produkten med kran.

Vid behov kan produkten lyftas med en kran. För detta ändamål finns en kranögla i produkten.

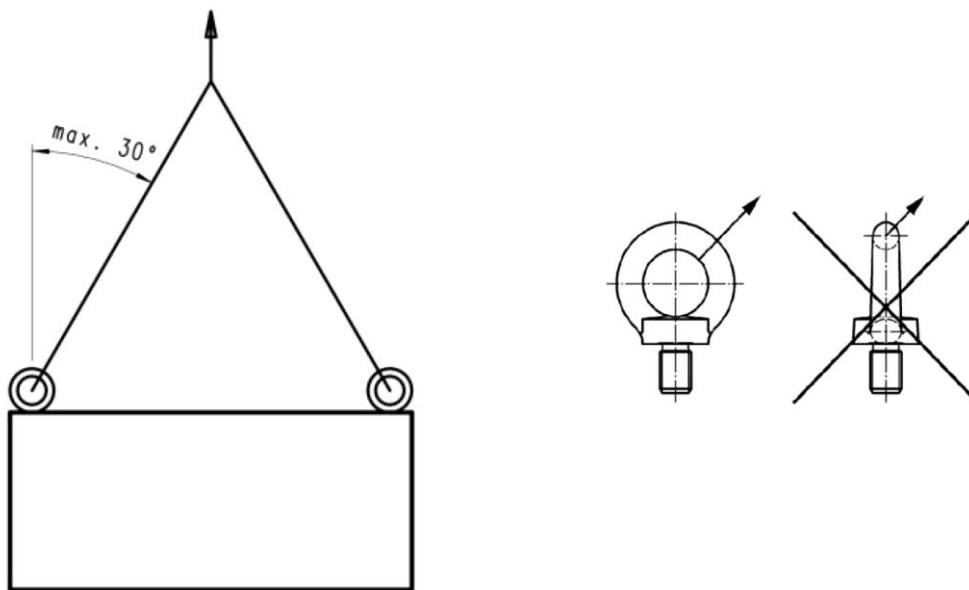
För att komma åt kranöglan måste filterkassetten tas ut ur produkten. Gör på följande sätt:



Bild 21: Transportera produkten

| Pos. | Beteckning | Pos. | Beteckning |
|------|----------------|------|---------------|
| 1 | Underhållslock | 3 | Filterkassett |
| 2 | Fyrkantnyckel | 4 | Kranögla |

Tab. 24: Transportera produkten

1. Öppna underhållslocket (pos. 1) med fyrkantnyckeln (pos. 2) enligt beskrivningen i bilden.
2. Dra ut filterkassetten (pos. 3) ur produkten för att komma åt kranögla (pos. 4).

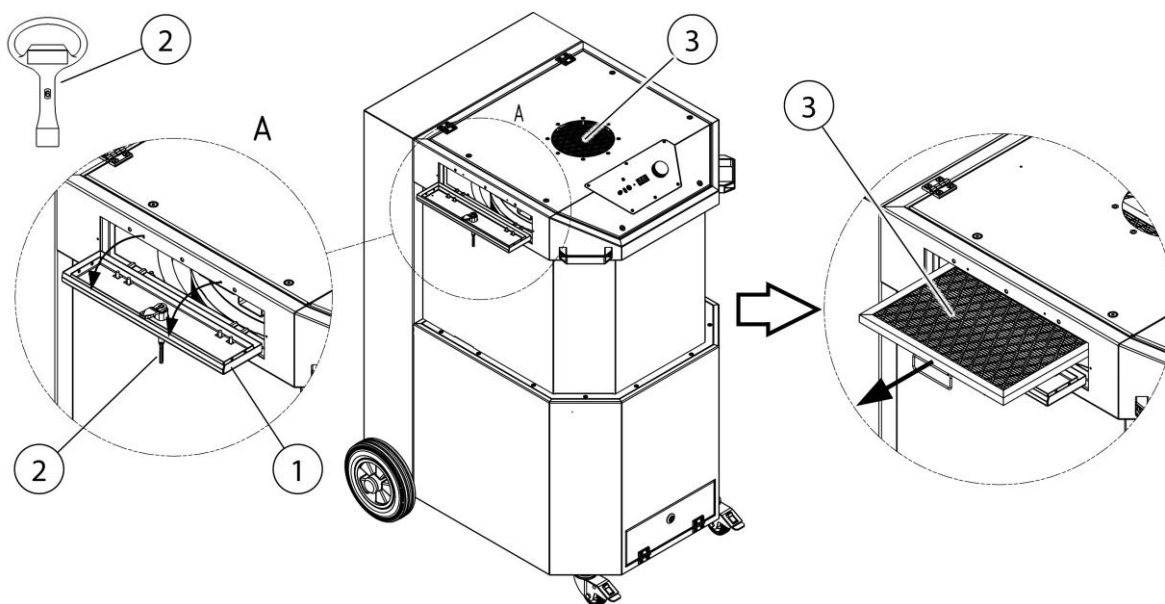

Bild 22: Transportera produkten

3. Montera lämpligt lyftdon vid kranögla (pos. 4) enligt beskrivningen i bilden och lyft sedan produkten.

5 Montering

Anvisningar för säker montering av produkten.

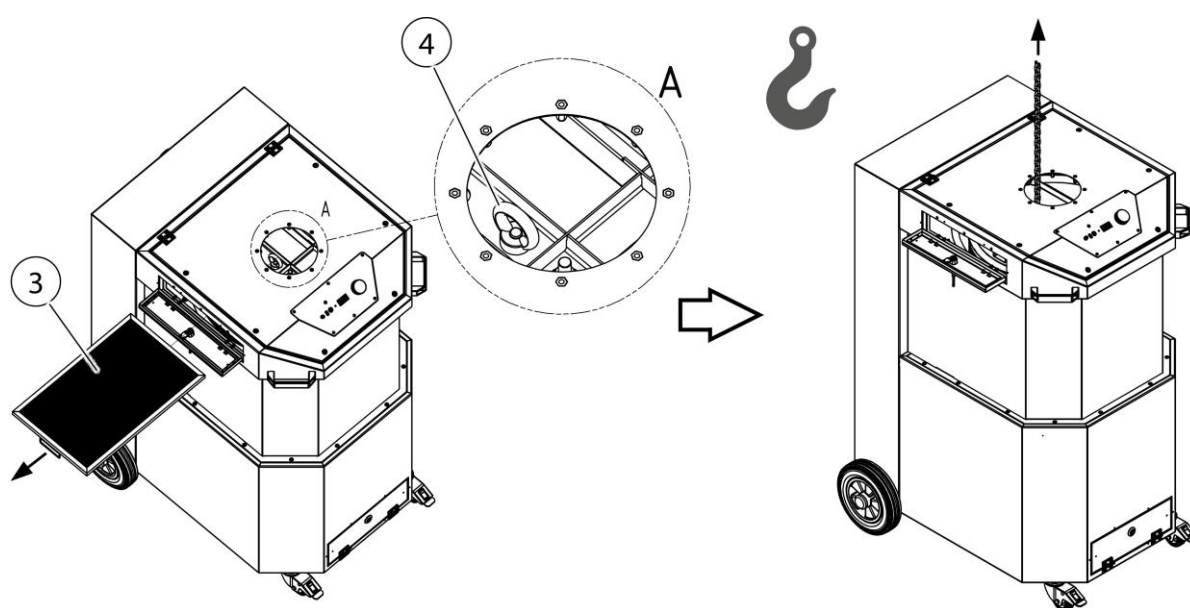
HÄNVISNING

Driftansvarig för produkten får endast låta utbildad specialiserad personal genomföra monteringen självständigt.

- Minst två medarbetare krävs för att montera produkten.
 - Det måste garanteras att monterings- och användningsplatsen för produkten uppvisar tillräcklig bärförmåga och fullgod stabilitet.
-

⚠ FARA

Risk för livsfarliga personskador om produkten välter eller om delar faller ned!

Laster som välter eller faller ner kan orsaka allvarliga till dödliga personskador.

- Beakta lastens totala vikt, lyftpunkter och tyngdpunkt.
 - Beakta transportanvisningar och symboler på transportgodset.
-

⚠ VARNING

Risk för allvarliga personskador vid felaktig anslutning!

Beakta nödvändiga säkringar och låt endast utbildad specialiserad personal ansluta produkten.

OBSERVERA

Driftansvarig för produkten får endast anvisa sådana personer med självständig montering av produkten som känner till denna arbetsuppgift.

Två medarbetare krävs för att montera produkten.

Se till att återledaren för svetsström mellan arbetsstycke och svetsaggregat uppvisar ett lågt motstånd och att anslutningar mellan arbetsstycket och svetsaggregatet undviks. Detta krävs för att hindra svetsströmmen från att ledas tillbaka till svetsaggregatet via produktens skyddsledare.

OBSERVERA

När ev. tillsatsprodukter monteras ska bifogade anvisningar följas.

Genomför monteringen på följande sätt:

1. Ta bort spännbanden och förpackningsmaterialet från produkten.



Bild 23: Montering - hjulsats

| Pos. | Beteckning | Pos. | Beteckning |
|------|--------------------------|------|------------------|
| 1 | Svängbart hjul med broms | 4 | Sexkantskruv M12 |
| 2 | Bakhjul | 5 | Distansbricka |
| 3 | Stålhylsa | 6 | Täcklock |

Tab. 25: Positioner på produkten

2. Skruva fast de två svängbara hjulen med broms (pos. 1) vid produkten enligt beskrivningen i bilden.
3. Skruva fast de två bakhjulen (pos. 2) vid produkten enligt beskrivningen i bilden.

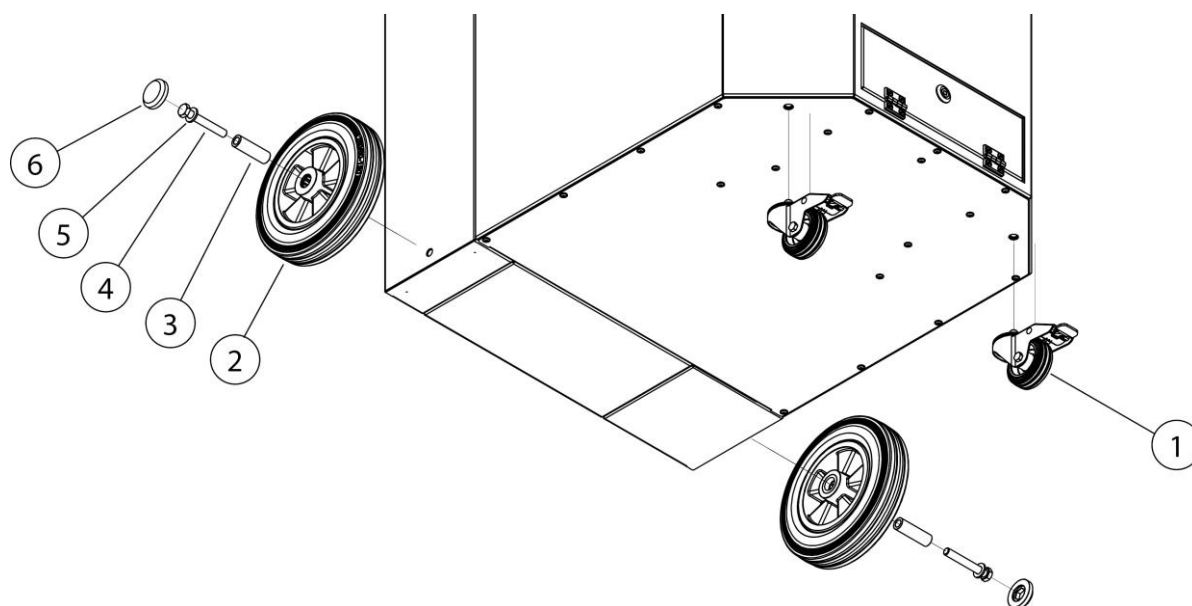

Bild 24: Montering – sugarm

| Pos. | Beteckning | Pos. | Beteckning |
|------|------------|------|--------------|
| 7 | Sugarm | 9 | Flänstätning |
| 8 | Vridkrans | | |

Tab. 26: Positioner på produkten

4. Skruva fast sugarmen (pos. 7) vid produkten enligt beskrivningen i bilden. Beakta då även arbetsstegen i bifogad anvisning.

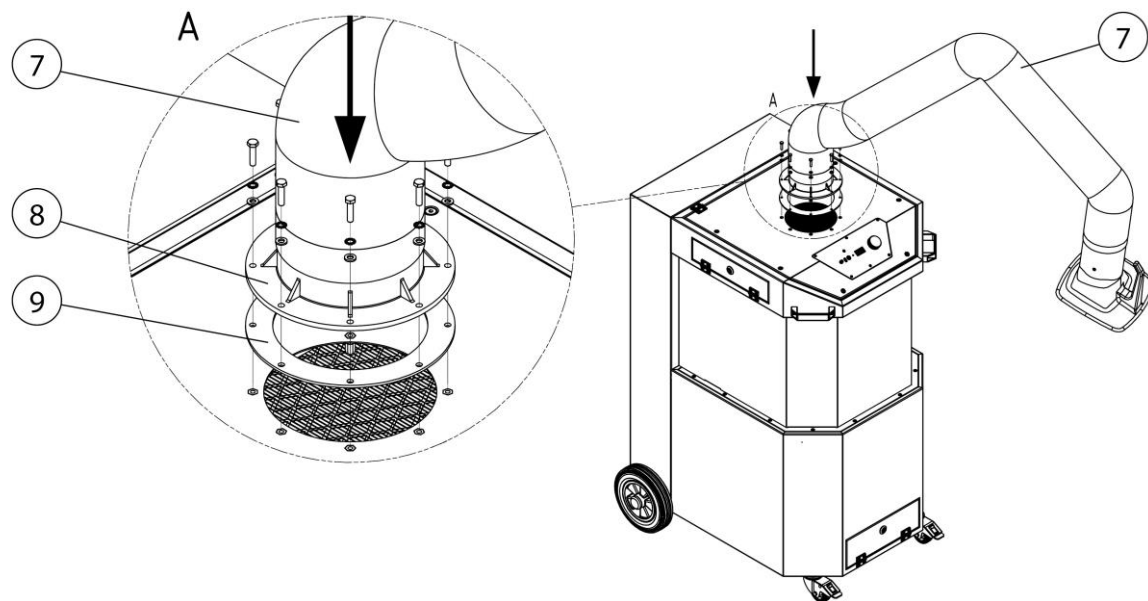
6 Användning

Alla personer som är sysselsatta med användning, underhåll eller reparation av produkten måste noggrant läsa igenom denna bruksanvisning samt anvisningar för ev. tillsats- och tillbehörsprodukter, och ha förstått all information som ges.

6.1 Driftspersonalens kvalifikation

Driftansvarig för produkten får endast anvisa sådana personer med självständig användning av produkten som känner till denna arbetsuppgift.

Personer som känner till denna uppgift har instruerats inför aktuell arbetsuppgift och känner till bruksanvisningen och relevanta företagsinterna anvisningar.

Produkten bör endast användas av utbildad och instruerad driftspersonal. Detta krävs för att samtliga medarbetare ska kunna utföra sina uppgifter på ett säkerhets- och faromedvetet arbets sätt.

6.2 Manöverdon

På framsidan av produkten finns manöverdon och anslutningsmöjligheter:





Bild 25: Manöverdon

| Pos. | Beteckning | Hänvisning |
|------|---|---|
| 1 | Kommunikationsgränssnitt | För service och kompletterande utökningar |
| 2 | Usb-laddningsuttag | För uppladdning av konventionella usb-verktyg |
| 3 | Anslutningsuttag för start-stopp-sensor | Tillval Start- stopp-automatik. Se kapitel "Reservdelar och tillbehör" |
| 4 | Signalhorn | Se även kapitel "Störningsåtgärder" |
| | |  |
| 5 | LED - signallampa | Signalerar aktuell driftstatus |
| 6 | Digital LED-display | Signalerar inställningar, parametrar, prestandavärden, anvisningar och störningar |
| 7 | Vridbrytare | Kopplar in/ifrån produkten |
| | | Vrid och tryck för att göra inställningar och avläsningar |

Tab. 27: Manöverdon

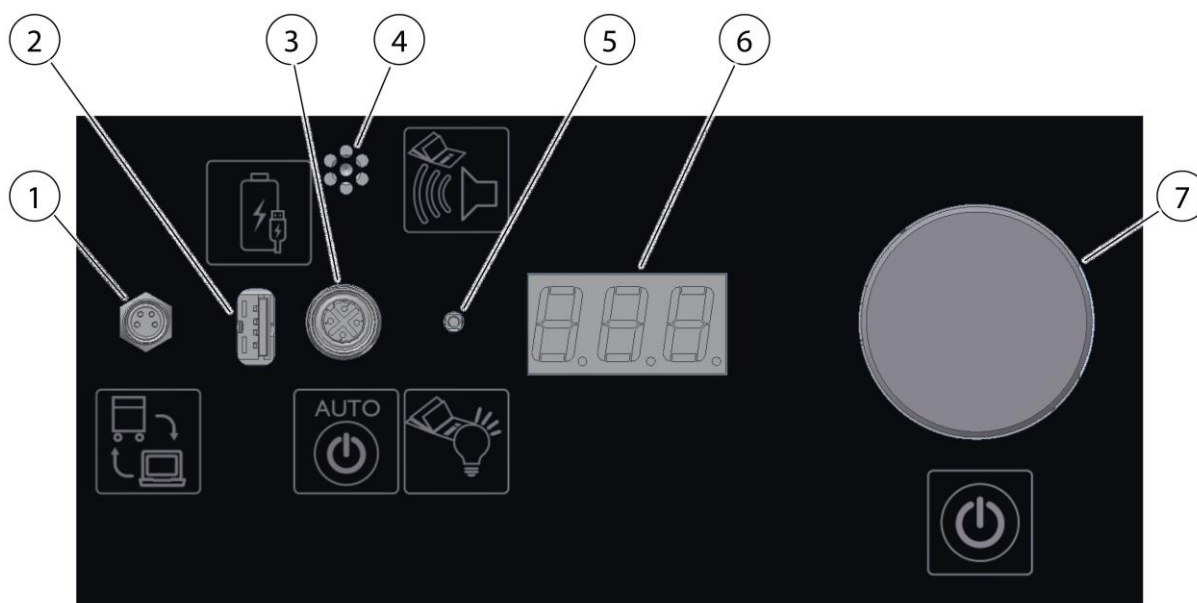
Signalhorn (pos. 4)

OBSERVERA



En säker upptagning av svetsrök är endast möjlig med tillräcklig sugprestanda. Med tilltagande stoftbelastning i filtren stiger deras flödesmotstånd, samtidigt som sugprestandan avtar.

Om ett minimivärde underskrids ljuder signalhornet.

Om den integrerade reningen inte längre är tillräcklig, måste filtret bytas ut eller, som tillvalsfunktion, en rening startas.

Detsamma inträffar om sugprestandan reduceras för mycket efter att sugslangen har stängts till.

Kontrollera avseende blockeringar för att åtgärda detta.

LED – signallampa (pos. 5)

Följande signalfärger finns:

Grön – signalerar störningsfri drift

Vit – menyavläsningar och inställningar

Magenta - signalerar en eller fler varningar (se kapitel "Störningsåtgärder")

Röd – signalerar en störning (se kapitel "Störningsåtgärder")

Digital LED-display (pos. 6)

Den digitala LED-displayen visar samtliga parametrar, inställnings- och prestandavärden samt möjliga störningar och information.

När den digitala LED-displayen är frånkopplad visar den [O F F].

Vridbrytare – Koppla in/ifrån produkten (pos. 7)

Använd vridbrytaren till att läsa av alla menyer och göra alla inställningar.

- Vrida = välja, ange
- Trycka = bekräfta, kvittera/ koppla in/ifrån produkt
- Koppla in produkten: När vridbrytaren (pos. 7) trycks in kort startar produkten. [O N]
- Koppla ifrån produkten: Om vridbrytaren (pos. 7) trycks igen kommer produkten att kopplas ifrån. [O F F]

6.2.1 Meny – Avläsningar och inställningar

Om vridbrytaren (pos. 7) hålls intryckt ca 3 sekunder öppnas inställnings- och avläsningsmenyn. LED-signallampan (pos. 5) lyser vitt.

Skifta mellan menypunkterna i menyn genom att vrida på vridbrytaren (pos. 7). Tryck kort för att visa värdet som hör till varje menypunkt.

| Display | Beteckning 1 | Beteckning 2 | In-ställningsvärde |
|---------|--------------------------|--|--------------------|
| DEL | Delay | Efterkörningstid Start- stopp-automatik | ja |
| OPH | Operating hours | Drifttimmar | |
| HUS | Hours Until Service | Timmar tills underhåll | |
| dP | delta P | Differenstryck filter (kPA) | |
| dPA | Delta P Airflow | Tryck volymflödesmätning (kPA) | |
| tP | total Pressure | Undertryck sugrörsledning (kPA) | |
| CLE | Cleanings | Antal reningar | |
| US | 1 = US, 0 = Metr. | Visade enheter, metriskt eller USA | |
| PFC | Pressure Filter Cleaning | Visar filtertrycket i Pa/ kPa där automatisk rening utförs | |
| SEC | Servicekod | Servicekod | ja |

Tab. 28: Meny

OBSERVERA

Tryckdata under 1000 Pa visas i **Pa**.

Tryckdata över 1000 Pa visas i **kPa**.

6.2.2 Frikopplingskoder

Utökade funktioner kan aktiveras efter att frikopplingskoder har angetts.

Frikopplingskoder kan anges maximalt fem gånger efter varandra. En rätt kod indikeras med grönt blinkljus från signallampan, en fel kod med rött blinkljus (pos. 5). Om fel kod har angetts fem gånger efter varandra är inmatningen av koder därefter spärrad i 60 sekunder. Menypunkten "SEC" kan då inte aktiveras. Alla efterföljande felaktiga inmatningar spärrar då utrustningen igen i 60 sekunder.

6.2.3 Visa produkt-ID

Håll vridbrytaren (pos. 7) intryckt längre än 5 sekunder för att visa det treställiga produkt-ID-numret.

ID-numret behövs om till exempel frikopplingskoderna ska anges.

Om vridbrytaren (pos. 7) trycks in längre än 10 sekunder, visas följande i den digitala LED-displayen (pos. 6): [PROGRAMVERSION_ENHETSTYP]. Om till exempel [1_20] visas = programversion 1 _ enhetstyp 20

6.2.4 Start-stopp-automatik/ extern Till/Från

Start-stopp-automatik

När start/stopp-modulen (tillval) ansluts till anslutningsuttaget (pos. 3), kopplas produkten ifrån och skiftar automatiskt till start/stopp-läge. I start/stopp-läge blinkar LED-signallampan (pos. 5) grönt.

Produkten startar om start/stopp-modulen aktiveras av en svetsning. Efter avslutad svetsning kopplas produkten ifrån efter en inställbar efterkörningstid. (Förinställd efterkörningstid 30 sekunder)

I löpande drift kan produkten alltid kopplas ifrån om vridbrytaren (pos. 7) trycks in.

Till/Från med sugkåpa

Vid anslutningsstosen för sugkåpan finns ett uttag så att produkten kan kopplas in och ifrån med en brytare på sugkåpan. Denna signal är likaberättigad med Till-/Från-funktionen för vridbrytaren (pos. 7).

Till/Från med 4-poligt anslutningsuttag

Vid det 4-poliga anslutningsuttaget på baksidan av produkten kan antingen en start/stopp-sensor eller en potentialfri kontakt anslutas. Detta uttag är parallellkopplat till anslutningsuttaget för att ansluta sugkåpan.

6.2.5 Varningsmeddelande – För låg sugprestanda

Om erforderlig sugprestanda inte uppnås ljuder en varningssignal efter 5 minuter. Dessutom visas [A 0 5] i den digitala displayen (pos. 6). LED – signallampan (pos. 5) blinkar i magenta medan detta meddelande föreligger.

6.2.6 Rening av filterpatronen

En förorenad filterpatron leder till högre differenstryck.

Om ett differenstryck över 1500 Pa uppstår vid filterpatronen kommer en rening av filterpatronen att utlösas automatiskt.

OBSERVERA

För en föreskriven rening måste produkten vara ansluten till tryckluftsnätet.

Tryckluftsförsörjningen övervakas inte av produkten.

6.3 Positionera sugkåpan

Sugarmen resp. sugkåpan är konstruerad så att den lätt kan ställas in och flyttas med en hand. När sugkåpan har ställts in på en position stannar den kvar i detta läge. Dessutom kan såväl sugkåpa som sugarmen svängas med 360°, så att nästintill varje position kan ställas in. För att svetsröken ska tas upp i tillräcklig mån är det viktigt att sugkåpan alltid har positionerats rätt. Rätt position beskrivs i nedanstående bild.



Bild 26: Positionering av sugkåpan

- Positionera sugarmen så att sugkåpan befinner sig ca 25 cm snett ovanför svetsstället.
- Sugkåpan måste positioneras så att en tar upp svetsröken säkert med hänsyn till såväl rökens termiskt beroende rörelser som sugräckvidden.
- Flytta alltid sugkåpan till det nya svetsstället.

⚠ VARNING

Om sugkåpa har positionerats felaktigt eller om sugprestandan är för svag kan det inte längre garanteras att sugkåpan kan ta upp luften som innehåller farliga ämnen. Därmed finns det risk för att farliga ämnen leds till driftspersonalens andningsområde, vilket kan leda till hälsoskador!

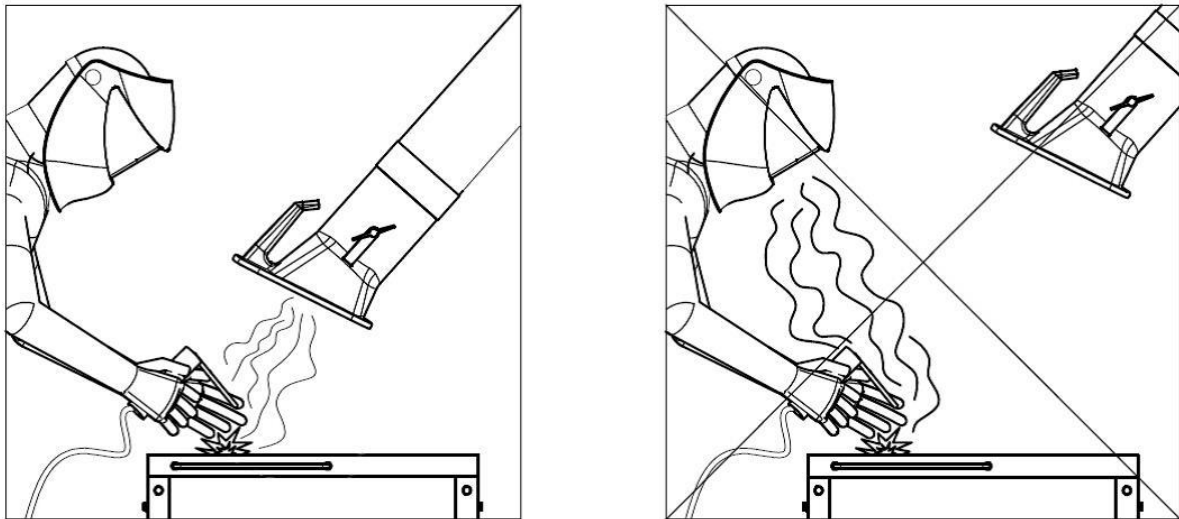
6.4 Idrifttagning

⚠ VARNING

Fara om produkten befinner sig i felaktigt skick.

Inför idrifttagning måste produkten ha monterats komplett. Samtliga dörrar måste ha stängts och alla nödvändiga anslutning ha anslutits.

1. Anslut produktens anslutningskabel för elnätet till elnätet vid användningsplatsen.
2. Koppla in produkten genom att trycka på strömbrytaren.
3. Fläkten startar och den gröna signallampan för strömbrytaren signalerar störningsfri drift.

Om en störning har uppstått, se kapitel "Störningsåtgärder".

7 Tillsyn

De anvisningar som anges i detta kapitel ska uppfattas som minimikrav. Beroende på rådande driftvillkor kan ytterligare anvisningar vara nödvändiga för att hålla produkten i ett optimalt skick.

De underhålls- och reparationsarbeten som beskrivs i detta kapitel får endast utföras av driftansvarigs särskilt utbildade reparationspersonal.

Erforderliga reservdelar måste uppfylla de tekniska krav som har fastlagts av tillverkaren.

Detta kan alltid garanteras vid originalreservdelar.

Vidtag åtgärder för en säker och miljövänlig avfallshantering av driftvätskor och utbytesdelar.

Vid tillsynsarbeten ska de säkerhetsanvisningar som anges i denna bruksanvisning beaktas.

7.1 Skötsel

Skötseln av produkten begränsas i väsentlig mån till rengöring av produktens alla ytor samt, om förhanden, kontroll av filterinsatserna.

Beakta varningsanvisningarna som anges i kapitel "Säkerhetsanvisningar för tillsyn och störningsåtgärder".

HÄNVISNING

Rengör inte produkten med tryckluft. Detta kan leda till att stoftpartiklar eller smutspartiklar hamnar i omgivningsluften.

En lämplig skötsel bidrar till att hålla produkten i funktionsdugligt skick under längre tid.

Beakta följande för en optimal skötsel och rengöring av pulverlackerade ytor:

- Rengör produkten noggrant varje månad eller vid behov.
- Rengör produktens yttre ytor med en lämplig industridammsugare av stoftklass H eller torka av med en fuktig duk/industrivadd.
- Vid svår smuts kan normalt hushållsrengöringsmedel användas. Undvik att gnida kraftigt.
- Använd inga repande, abrasiva medel.
- Använd inga sura eller starkt alkaliska rengöringsmedel.
- Använd inga organiska lösningsmedel som innehåller ester, keton, alkohol, kolväten eller liknande.

7.2 Underhåll

En säker funktion av produkten påverkas positivt om kontroll och underhåll genomförs regelbundet, dvs. minst en gång om året.

Bortsett från att filtret måste bytas ut vid behov, kräver produkten inget underhåll.

Beakta de varningsanvisningar för tillsyn och störningsåtgärder som anges i kapitel "Säkerhet".

7.2.1 Filterbyte - Säkerhetsanvisningar

Livslängden för filterinsatserna riktar sig efter typ och mängd av partiklar som ska avskiljas.

Med tilltagande stoftbelastning i filtren stiger deras flödesmotstånd, samtidigt som sugprestandan avtar.

Även vid produkter som vid behov är utrustade med en automatisk filterrening kan vidhäftande avlagringar leda till reducerad sugprestanda.

Filtret måste då bytas ut.

▲ VARNING

Hälsofara av partiklar i svetsrök

Andas inte in svetsdamm/-rök! Risk för allvarliga hälsoskador på andningsorgan och luftvägar.

Svetsrök innehåller ämnen som kan utlösa cancer!

Hudkontakt med partiklar i svetsrök kan leda till hudirritationer hos känsliga personer.

För att undvika kontakt och inandning av stoftpartiklar, bär en engångsoverall, skyddsglasögon, handskar och ett lämpligt andningsskyddsfilter av klass FFP2 enligt EN 149.

⚠ VARNING

Det är inte tillåtet att rengöra filterinsatserna. Vid sådan rengöring är det ofrånkomligt att filterelementet skadas, vilket innebär att filtret inte längre fungerar och farliga ämnen hamnar i andningsluften.

Var särskilt uppmärksam på tätningen vid huvudfiltret vid de arbetsuppgifter som beskrivs nedan. Endast en oskadad tätning kan garantera en hög avskiljningsgrad i produkten. Huvudfilter med skadad tätning ska alltid bytas ut.

HÄNVISNING

Produkter med IFA-godkännande enligt krav på avskiljningsklassen W3 för svetsrök/IFA-certifierade. (se kapitel Tekniska data)

IFA-certifieringen upphör att gälla vid:

- Ej avsedd användning samt vid konstruktiva ändringar på produkten.
- Vid användning av icke-originalreservdelar enligt reservdelslistan.

- Använd endast original-reservfilter. Dessa garanterar erforderlig avskiljningsgrad och är avstämda till produkt och prestandadata.
- Koppla ifrån produkten med strömbrytaren.
- Säkra produkten mot oavsiktlig återinkoppling. Om sådan finns, dra ut nätstickkontakten eller vrid huvudströmbrytaren till 0-läge. Lås därefter med hänglås.
- Koppla loss tryckförsörjningen om sådan finns och låt den resterande tryckluften i produkten avgå genom kondensavtappningsventilen.

7.2.2 Filterbyte**⚠ VARNING**

Arbeten på tryckluftsackumulatorn samt på tryckluftsledningar och komponenter får endast utföras av personer som har specialkunskap inom pneumatik.

Pneumatiksystemet måste kopplas loss från den externa tryckluftsförsörjningen och tryckavlastas innan underhåll och reparation utförs, se även kapitel Säkerhet

Byt ut filtret på följande sätt:



Bild 27: Filterbyte – Åtkomst till filterpatronen

| Pos. | Beteckning | Pos. | Beteckning |
|------|------------|------|------------|
| 1 | Lockplåt | 2 | Filterlock |

Tab. 29: Filterbyte – Åtkomst till filterpatronen

1. Ta fram en ny filterpatron.
2. Koppla ifrån produkten med vridbrytaren
3. Koppla loss produkten från elnätet genom att dra ut nätstickkontakten.
4. Öppna lockplåten (pos. 1) enligt beskrivningen i bilden. För detta ändamål ska de 6 skruvarna demonteras med ett lämpligt verktyg.

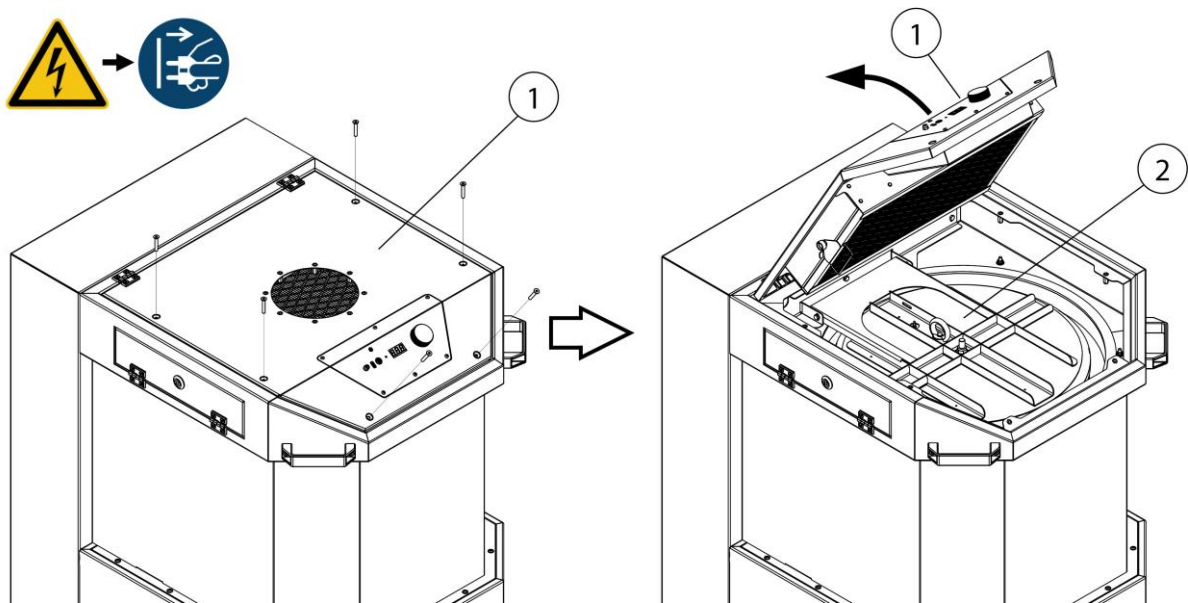

Bild 28: Filterbyte – Demontera filterlocket

| Pos. | Beteckning | Pos. | Beteckning |
|------|--------------|------|--------------------|
| 2 | Filterlock | 4 | Rotationsmunstycke |
| 3 | Filterpatron | | |

Tab. 30: Filterbyte – Demontera filterlocket

5. Demontera filterlocket (pos. 2) enligt beskrivningen i bilden. För detta ändamål ska sexkantmuttern (A) och de två sexkantskruvarna (B) demonteras.
6. Dra av mätslangen från filterlocket (pos. 2), lyft av filterlocket (pos. 2) och lägg det åt sidan.

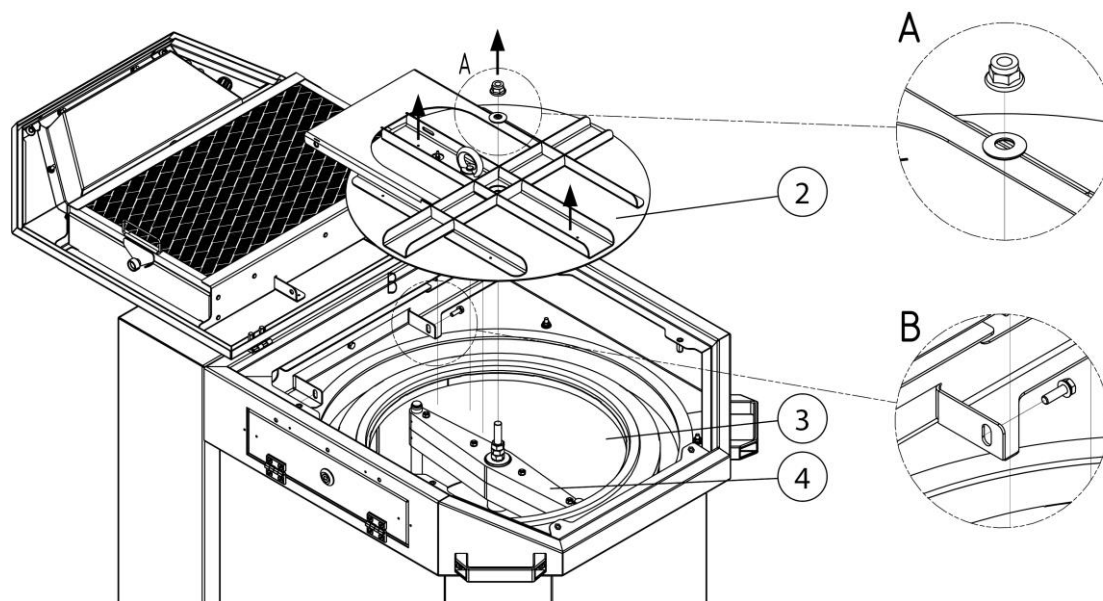

Bild 29: Filterbyte– Avfallshantera filterpatronen

| Pos. | Beteckning | Pos. | Beteckning |
|------|--------------|------|-------------|
| 3 | Filterpatron | 5 | Avfallspåse |

Tab. 31: Filterbyte– Avfallshantera filterpatronen

7. Ta försiktigt ut den förorenade filterpatronen (pos. 3) ur produkten utan att virvla upp stoft. Lägga patronen i avfallspåsen (pos. 5).
8. Stäng till avfallspåsen (pos. 5) lufttätt och avfallshantera enligt gällande föreskrifter.
9. En ny filterpatron (pos. 3) monteras in i omvänd följd. Se till att tätningarna sitter rätt.
10. Efter att den nya filterpatronen har monterats ska produkten anslutas till elnätet igen och sedan tas i drift. Se även kapitel "Idrifttagning".

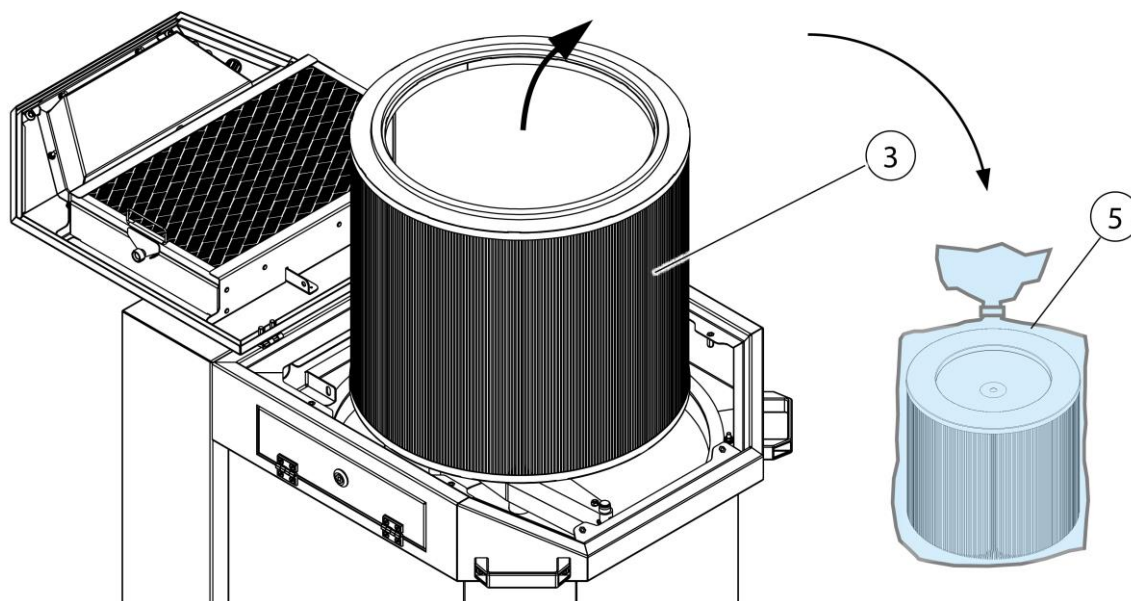
7.3 Underhåll

En säker funktion av produkten påverkas positivt om kontroll och underhåll genomförs regelbundet.

Beakta de varningsanvisningar för tillsyn och störningsåtgärder som anges i kapitel "Säkerhet".

Skötsel/underhåll av produkten begränsas i största mån till avtappning av kondens ur tryckluftsbehållaren, kontroll av inställningsvärden, visuell kontroll på skador och otätheter samt rengöring av utsidorna.

▲ VARNING

Hudkontakt med stoftpartiklar osv kan leda till hudirritationer hos känsliga personer.

Risk för allvarliga hälsoskador på andningsorgan och luftvägar.

För att undvika kontakt med och inandning av stoftpartiklar, bör engångshandskar och engångsmunskydd av klass FFP2 eller bättre användas.

Undvik att farliga stoftpartiklar släpps ut vid rengöring så att personer i omgivningen inte löper risk att skadas.

OBSERVERA

Rengör inte produkten med tryckluft. Detta kan leda till att stoftpartiklar hamnar i omgivningsluften.

Sörj alltid för tillräcklig belysning och ventilation vid tillsynsarbeten!

7.3.1 Kontrollera / byta ut stoftsamlingsbehållare

Beroende på aktuell användning, men senast 1 gång/månad, ska fyllnivån i stoftsamlingsbehållaren kontrolleras och vid behov tömmas (ca 2/3 fylld).

Tidsintervallet tills stoftsamlingsbehållaren ska tömmas riktar sig efter typ och mängd av avskilda stoftpartiklar. Av denna anledning ska driftansvarig manuellt kontrollera fyllnivån regelbundet för att undvika att stoftsamlingsbehållaren överfylls.

Stoftsamlingsbehållaren måste alltid tömmas i tid för att undvika att omgivningen förorenas.

Koppla ifrån produkten innan stoftsamlingsbehållaren töms eller fyllnivån kontrolleras.



Bild 30: Underhåll – Åtkomst till stoftsamlingsbehållaren

| Pos. | Beteckning | Pos. | Beteckning |
|------|----------------|------|------------------------|
| 1 | Underhållslock | 3 | Stoftsamlingsbehållare |
| 2 | Fyrkantnyckel | | |

Tab. 32: Underhåll – Åtkomst till stoftsamlingsbehållaren

Töm stoftsamlingsbehållaren på följande sätt:

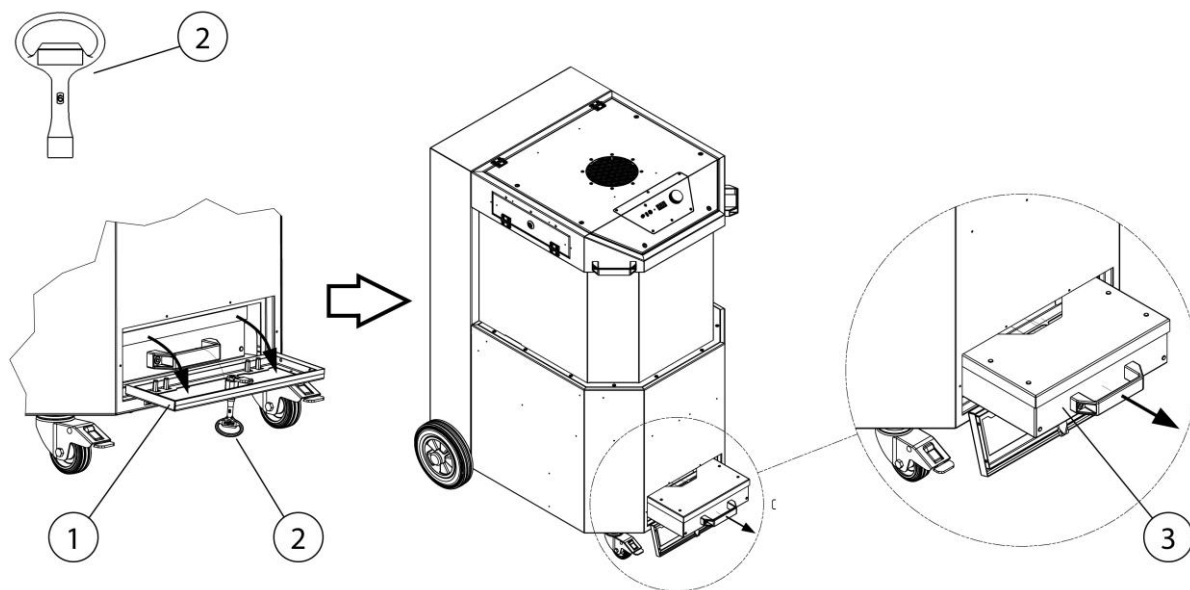
1. Koppla ifrån produkten med vridbrytaren.
2. Koppla loss produkten från elnätet genom att dra ut nätstickkontakten.
3. Öppna underhållslocket (pos. 1) med fyrkantnyckeln (pos. 2) enligt beskrivningen i bilden.
4. Dra försiktigt ut stoftsamlingsbehållaren (pos. 3) ur produkten.



Bild 31: Underhåll – Tömma stoftsamlingsbehållaren

| Pos. | Beteckning | Pos. | Beteckning |
|------|------------------------|------|-------------|
| 3 | Stoftsamlingsbehållare | 5 | Avfallspåse |
| 4 | Lock med nedhållare | | |

Tab. 33: Underhåll – Tömma stoftsamlingsbehållaren

5. Ta försiktigt av locket inkl. nedhållare (pos. 4) från stoftsamlingsbehållaren enligt beskrivningen i bilden utan att stoft virvlas upp.
6. Förslut avfallspåsen med stoftpartiklar lufttätt och avfallshantera enligt gällande föreskrifter.
7. Lägg in en ny avfallspåse i stoftsamlingsbehållaren.
8. Sätt locket inkl. nedhållare på stoftsamlingsbehållaren.
9. Skjut in stoftsamlingsbehållaren (pos. 3) i produkten och stäng till underhållslocket (pos. 1) igen med fyrkantnyckeln (pos. 3).
10. Ta produkten i drift igen. Se kapitel "Idrifttagning"

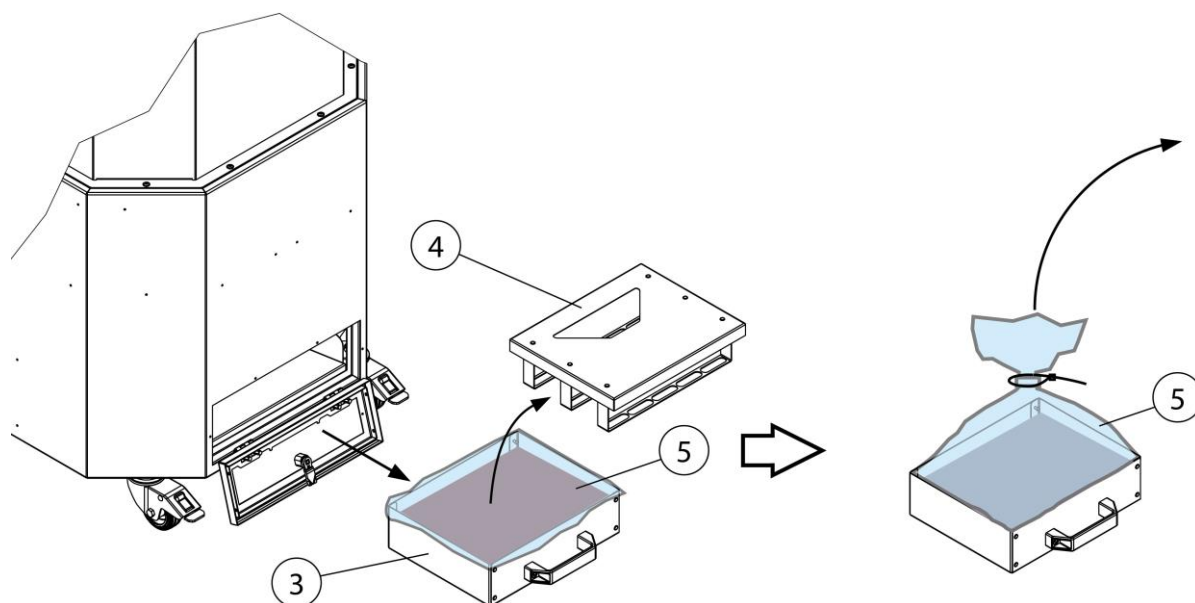
7.3.2 Kontrollera / byta ut förfilterkassett

Beroende på aktuell användning, men senast 1 gång/månad, måste förfilterkassetten kontrolleras och, vid stark nedsmutsning, bytas ut.



Bild 32: Underhåll – Kontrollera / byta ut förfilterkassetten

| Pos. | Beteckning | Pos. | Beteckning |
|------|----------------|------|---------------|
| 1 | Underhållslock | 3 | Spärr |
| 2 | Fyrkantnyckel | 4 | Filterkassett |

Tab. 34: Underhåll – Kontrollera / byta ut förfilterkassetten

Kontrollera/ byt ut filterkassetten på följande sätt:

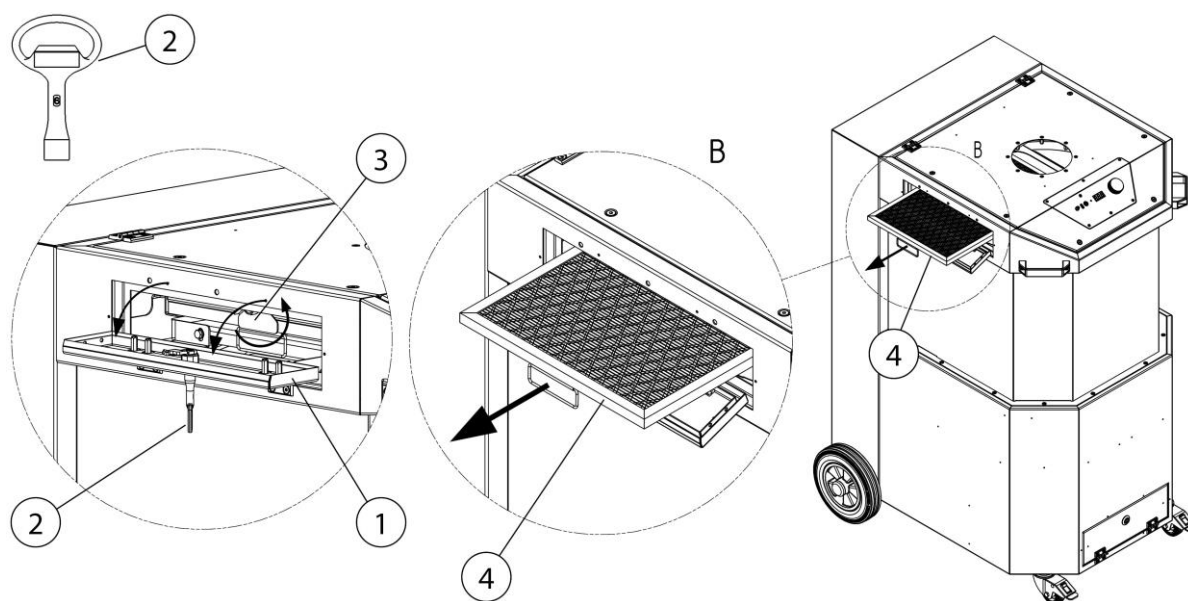
1. Koppla ifrån produkten med vridbrytaren.
2. Koppla loss produkten från elnätet genom att dra ut nätstickkontakten.
3. Öppna underhållslocket (pos. 1) med fyrkantnyckeln (pos. 2) enligt beskrivningen i bilden.
4. Lossa på spärren (pos. 3) och dra ut filterkassetten (pos. 4) ur produkten.
5. Vid stark nedsmutsning ska filterkassetten (pos. 4) avfallshanteras enligt gällande föreskrifter.
6. Skjut in en ny filterkassett (pos. 4) i produkten och fixera med spärren (pos. 3).
7. Förslut underhållslocket (pos. 1) och ta produkten i drift igen. Se kapitel "Idrifttagning"

7.3.3 Kontrollera tryckluftsbehållaren med tryckluftssäkerhetsventil

HÄNVISNING

Produkten har en eller flera tryckluftsbehållare med tryckluftssäkerhetsventil.

Produkter med tryckluftsbehållare och säkerhetsventil måste underhållas/kontrolleras enligt de föreskrifter som gäller i användarlandet.

⚠ VARNING

Arbeten på tryckluftsackumulatort samt på tryckluftsledningar och komponenter får endast utföras av personer som har specialkunskap inom pneumatik.

Pneumatiksystemet måste kopplas loss från den externa tryckluftsförsörjningen och tryckavlastas innan underhåll och reparation utförs.

7.3.4 Kontrollera tryckluftssäkerhetsventilen

I den bakre delen av produkten finns tryckluftssäkerhetsventilen.



Bild 33: Underhåll - Kontrollera tryckluftssäkerhetsventilen

| Pos. | Beteckning | Pos. | Beteckning |
|------|---------------------------|------|---------------|
| 1 | Underhållslock | 3 | Lettrad skruv |
| 2 | Tryckluftssäkerhetsventil | | |

Tab. 35: Underhåll - Kontrollera tryckluftssäkerhetsventilen

Gör på följande sätt för att komma åt tryckluftsbehållaren/säkerhetsventilen (pos. 2).

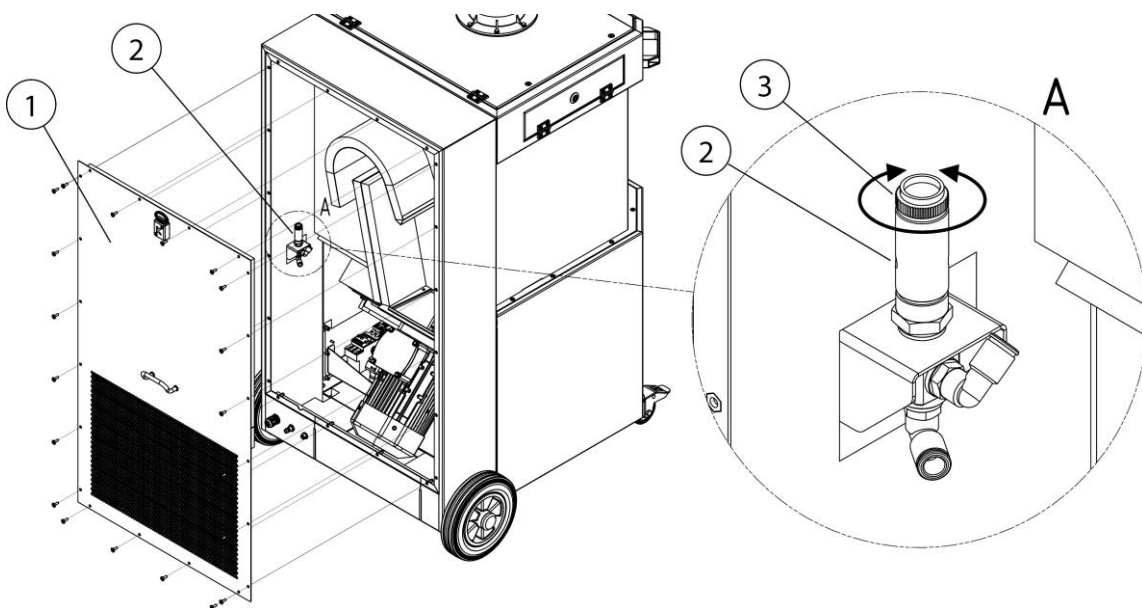
1. Demontera underhållslocket (pos. 1) på baksidan av produkten enligt beskrivningen i bilden.
2. Lossa på den lettrade skruven (pos. 3) på tryckluftssäkerhetsventilen (pos. 2) genom att vrida den motsols. Öppna den med ca 3 – 4 varv tills luftningen börjar (tryckluft som strömmar ut hörs).
3. Låt tryckluftssäkerhetsventilen blåsa ut ett kort ögonblick.
4. Skruva in den lettrade skruven (pos. 3) tills det tar emot och dra åt handfast.
5. Förslut underhållslocket (pos. 1) och ta produkten i drift igen. Se kapitel "Idrifttagning."

7.4 Störningsåtgärder

| Störning | Möjlig orsak | Hänvisning |
|--|---|--|
| Samtliga stoftpartiklar kan inte sugas upp | Avståndet mellan sugkåpan och svetsstället är för stort | Flytta sugkåpan närmare |
| | Utblåsningsöppningen för renluft är förtäckt | Håll utblåsningsöppningen för renluft i fritt skick |
| Signalhornet ljuder | Inställd minsta sugprestanda har underskridits. Filterinsatserna är mättade, rörlednings-/ uppsugningssystemet blockerat | Filtret måste bytas ut, kontroller rörlednings-/ uppsugningssystemet, kontakta service |
| | |  Kraven uppfylls inte längre! |
| Sugprestanda för svag / saknas | Filterinsatserna är mättade | Byt ut filterinsatserna |
| | Fasfel / fas saknas Fläkten roterar i fel riktning | Låt en behörig elinstallatör skifta på två faser i CEE-kontakten |
| Stoftpartiklar tränger ut på renluftssidan | Filterinsatserna har skadats | Byt ut filterinsatserna |
| Motorskyddet löser ut | Motorn blockerar | Låt behörig elinstallatör kontrollera |
| Produkten startar inte upp | Nätspänning saknas | Låt behörig elinstallatör kontrollera |
| | Start-stopp-sensor (tillvalsutrustning) ansluten, men ingen ström föreligger Svetsningen har ännu inte startats | Starta svetsningen |

Tab. 36: Störningsåtgärder

HÄNVISNING

Kontakta tillverkarens serviceavdelning om störningen inte kan åtgärdas av kunden.

7.5 Nödfallsåtgärder

Om brand uppstår i produkten eller i ett av upptagningselementen krävs följande åtgärder:

1. Koppla loss produkten från elnätet! Om sådan finns, dra ut nätstickkontakten; ställ huvudströmbrytaren på 0-läge; bryt tilledningssäkringarna.
2. Koppla loss tryckluftsförsörjningen om sådan finns.
3. Bekämpa brandhärden med en konventionell pulversläckare.
4. Informera den lokala räddningstjänsten vid behov.

▲ VARNING

Öppna inte produkter med underhållsdörr. Risk för stickflamma!

Vid brand får produkten endast vidröras med lämpliga skyddshandskar.
Risk för brännskador!

8 Avfallshantering

▲ VARNING

Hudkontakt med svetsrök osv kan leda till hudirritationer hos känsliga personer.

Demonteringsarbeten på produkten får endast utföras av utbildad och behörig specialiserad personal med hänsyn till gällande säkerhetsanvisningar och gällande arbetsmiljöregler.

Risk för allvarliga hälsoskador på andningsorgan och luftvägar.

Använd skyddskläder, handskar och ett andningsskyddssystem med fläkt för att undvika kontakt med och inandning av stoftpartiklar.

Undvik att farliga stoftpartiklar släpps ut vid demonteringsarbeten så att personer i omgivningen inte löper risk att skadas.

▲ FÖRSIKTIG

Vid alla arbeten vid och med produkten måste lagstadgade skyldigheter för att undvika avfall samt för föreskriven återanvändning/bortskaffning iakttas.

8.1 Plaster

Ev. plastmaterial som kommer till användning ska sorteras i största möjliga mån. Plastmaterial ska sorteras med hänsyn till lagstadgade krav.

8.2 Metaller

Ev. metaller som kommer till användning ska källsorteras och avfallshandteras.

Avfallshandteringen ska genomföras av ett härför auktoriserat bolag.

8.3 Filterelement

Filterelement som kommer till användning ska sorteras med hänsyn till lagstadgade krav.

9 Bilaga

9.1 EG-försäkran om överensstämmelse

Beteckning: Svetsrökfilter
Serie: MaxiFil Clean
Typ: **67250** (ev. avvikande artikelnummer vid annan produktvariant)
Maskin-ID: Se typskylt i den främre delen av denna bruksanvisning.
Produkten har utvecklats, konstruerats och tillverkats i överensstämmelse med tillämpliga EG-direktiv.
2006/42/EG – Maskindirektiv

Produkten uppfyller därutöver bestämmelserna i
2014/30/EU - EMC-direktivet
2014/29/EU - Tryckkärlsdirektivet
2014/35/EU - Lågspänningsdirektivet

Firma: På eget ansvar av
KEMPER GmbH
Von-Siemens-Str. 20, D-48691 Vreden

Följande harmoniserade standarder har tillämpats:
EN ISO 12100:2010 Maskinsäkerhet - Allmänna konstruktionsprinciper
EN ISO 13857:2019 Maskinsäkerhet - Säkerhetsavstånd
EN ISO 13854:2019 Maskinsäkerhet - Minimiutrymmen
EN ISO 21904-1:2020 Hälsa och säkerhet vid svetsning
EN ISO 4414:2010 Säkerhet vid pneumatikanläggningar
EN IEC 61000-6-2:2019 Elektromagnetisk kompatibilitet - Immunitet
EN IEC 61000-6-4:2019 Elektromagnetisk kompatibilitet - Emission
EN 60204-1:2018 Maskinsäkerhet - Maskiners elutrustning
EN ISO 13849-1:2015 Maskinsäkerhet - Styrssystem

En komplett lista över tillämpade standarder, direktiv och specifikationer finns hos tillverkaren. Bruksanvisningen som hör till produkten är förhanden.

Ytterligare information:

Försäkran om överensstämmelse upphör att gälla vid ej avsedd användning samt vid konstruktiva ändringar som inte har bekräftats i skriftlig form av oss som tillverkare.

Marcel Kusche är behörig att sammanställa den tekniska dokumentationen. Kemper GmbH, Von-Siemens-Str. 20, 48691 Vreden, Tyskland

Vreden, 01.12.2023

Ort, datum



B. Kemper

VD

Information om undertecknad

9.2 UKCA Declaration of Conformity

Designation: Welding fume filter unit
Series: MaxiFil Clean
Type: **67250** (possibly different article numbers for other product variants)
Machine ID: See name plate in front section of this operating manual
This product is developed, designed and manufactured in accordance with the UKCA directives
Supply of Machinery (safety) Regulations 2008

The product continues to comply with the provisions of the
Electromagnetic Compatibility Regulations 2016
Electrical Equipment (Safety) Regulations 2016
Pressure Equipment Regulations 2016

At the sole responsibility of
Company: **KEMPER GmbH**
Von-Siemens-Str. 20, D-48691 Vreden

The following designated standards and technical specifications have been applied:

BS EN ISO 12100:2010 Safety of machinery - General principles for design
BS EN ISO 13857:2019 Safety of machinery - Safety distances
BS EN ISO 13854:2019 Safety of machinery
BS EN ISO 21904-1:2020 Health and safety in welding and allied processes
BS EN ISO 4414:2010 fluid power - General rules and safety requirements for systems and their components
BS EN IEC 61000-6-2:2019 Electromagnetic compatibility (EMC) - Part 6-2: Generic standards - Immunity standard for industrial environments
BS EN IEC 61000-6-4:2019 Electromagnetic compatibility (EMC) - Part 6-4: Generic standards - Emission standard for industrial environments
BS EN 60204-1:2018 Safety of machinery - Electrical equipment of machines
BS EN ISO 13849-1:2016 Safety of machinery - Safety-related parts of control systems
BS EN IEC 63000:2018 Technical documentation for the assessment of electrical and electronic products with respect to the restriction of hazardous substances

A complete list of standards, directives and specifications applied is available from the manufacturer. The operating manual belonging to the product is available.

Additional information:

If it is not used for as intended or the design is altered, the Declaration of Conformity expires, unless confirmed in writing by us as manufacturers.

UK Authorised Representative (for authorities only): Mr. Marc Crawford
United Kingdom KEMPER (U.K.) Ltd.
Venture Court, 2 Debdale Road, Wellingborough, Northamptonshire NN8 5AA

Vreden, 01.12.2023

Place, date

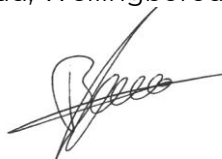

B. Kemper

CEO

Identification of the signatory

9.3 Tekniska data

| Benämning | Typ |
|--|---|
| Filter | 67250 |
| Filtersteg | 2 |
| Filtrering | Reningsfilter |
| Reningsmetod | Rotationsmunstycke |
| Filteryta m ² [inch ²] | 15 [23250] |
| Antal filterelement | 2 |
| Filteryta totalt m ² [inch ²] | 15 [23250] |
| Filtertyp | Filterpatron + stickat aluminiumfilter |
| Filtermaterial huvudfilter + förfilter | ePTFE-membran + stickat aluminiumfilter |
| Avskiljningsgrad ≥ % | 99,9 |
| Svetsrökklass | -- |
| IFA-typkontroll | -- |
| Filterklass / stoftklass | M |
| Grunddata | |
| Sugprestanda m ³ /h [cfm] | 1 450 [853,4] |
| Undertryck Pa [inch wc] | 3 300 [13,26] |
| Motoreffekt kW [hk] | 2,2 [2,95] |
| Anslutningsspänning/nom. ström/kapslingsklass/ ISO-klass | Se typskylt |
| Tillåten omgivningstemperatur °C [°F] | -10 + 40 [14 – 104] |
| Inkopplingstid % | 100 |
| Ljudtrycksnivå dB(A) | 73 |
| Tryckluftsförsörjning bar [psi] | 5 – 6 [72 – 87] |
| Tryckluftsbhov/ tryckluftsklass | 240 NI/min/ 2:4:2 ISO 8573-1 |
| Mått basprodukt B x H x D | Se måttblad |
| Vikt basprodukt kg [lbs] | 197,0 [434,3] |
| Tillsatsinformation | |
| Fläkttyp | Radialfläkt |

Tab. 37: Tekniska data

9.4 Måttblad



Bild 34: Måttblad

| Symbol | Mått | Symbol | Mått |
|---------------|----------------------|---------------|---------------------|
| A | 1350 mm [53,15 inch] | E | 890 mm [35,04 inch] |
| B | 834 mm [32,83 inch] | F | 150 mm [5,91 inch] |
| C | 973 mm [38,31 inch] | G | 360 mm [14,17 inch] |
| D | 680 mm [26,77 inch] | H | 295 mm [11,61 inch] |

Tab. 38: Mått-tabell

9.5 Reservdelar och tillbehör

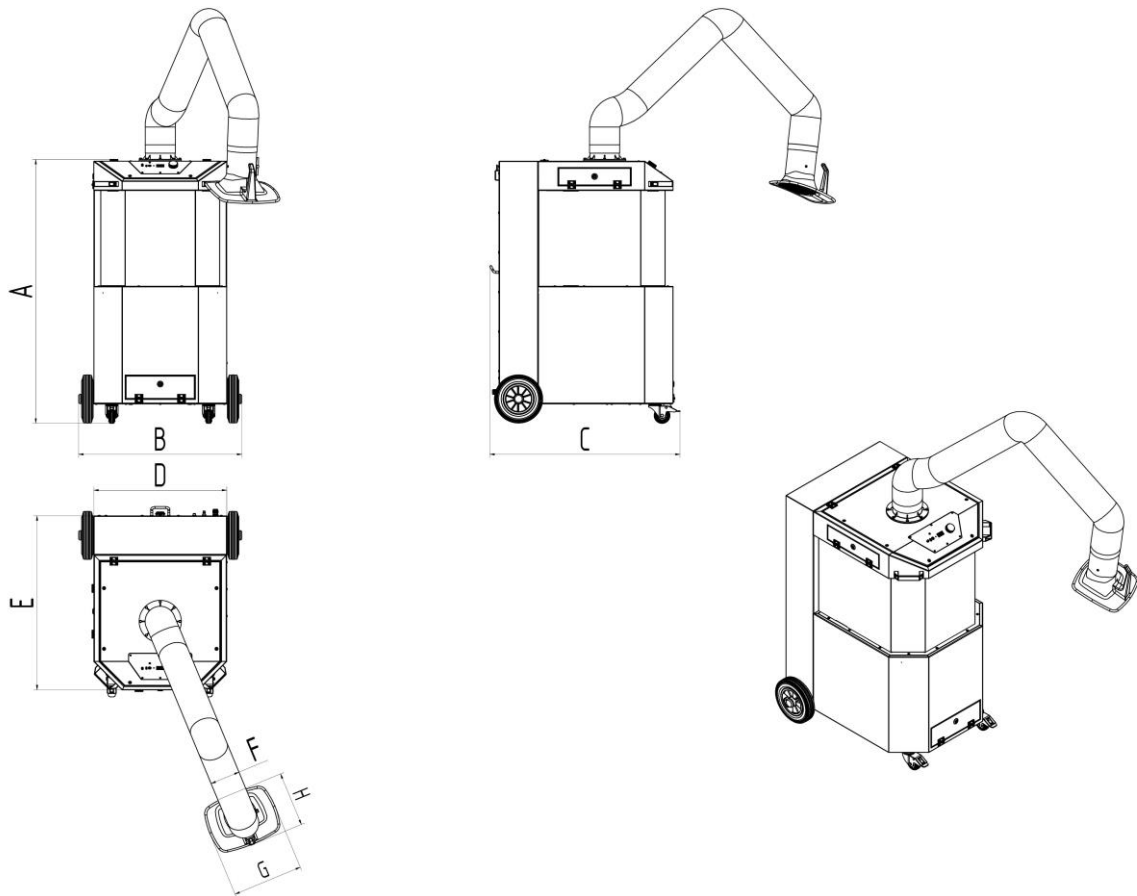
| Löp-nr. | Beteckning | Art.-nr. |
|---------|---------------------------------------|----------|
| 1 | Huvudfilter | 1090469 |
| 2 | Förfilterfack stickat aluminiumfilter | 1090732 |
| 3 | Sugkåpa | 7910300 |
| 4 | Sugkåpa med LED-lampor och brytare | 79103040 |
| 5 | Slang för sugarm 2 m Ø 150 mm | 1140348 |
| 6 | Slang för sugarm 3 m Ø 150 mm | 1140349 |
| 7 | Slang för sugarm 4 m Ø 150 mm | 1140350 |
| 8 | Galler för sugkåpa | 1270091 |
| 9 | Stoftsamlingspåse, 5-pack | 1191142 |
| 10 | Hjulsats | 6430015 |

Tab. 39: Reservdelar

Tillbehör

| Löp-nr. | Beteckning | Art.-nr. |
|---------|--|----------|
| 1 | Start-/stopp-automatik som sensor, 5 m anslutningskabel, anslutningsmodul för 1-armiga produkter | 94102781 |

Tab. 40: Tillbehör

| | |
|---|----------------|
| 1 Yleistä..... | - 108 - |
| 1.1 Johdanto | - 108 - |
| 1.2 Tekijänoikeuksia ja teollisoikeuksia koskevat ohjeet..... | - 108 - |
| 1.3 Ohjeita käyttäjäyritykselle | - 108 - |
| 2 Turvallisuus..... | - 110 - |
| 2.1 Yleistä..... | - 110 - |
| 2.2 Merkkejä ja symboleja koskevat ohjeet..... | - 110 - |
| 2.3 Käyttäjäyrityksen kiinnitettävät merkinnät/kilvet..... | - 111 - |
| 2.4 Turvaohjeet käyttöhenkilöstölle..... | - 111 - |
| 2.5 Turvaohjeet kunnossapitoon/häiriönpoistoon | - 112 - |
| 2.6 Ohjeita erityisistä vaaratyypeistä | - 112 - |
| 3 Tuotetiedot | - 116 - |
| 3.1 Toimintakuvaus..... | - 116 - |
| 3.2 Erottavat tekijät – W3/IFA-tarkastettu..... | - 118 - |
| 3.3 Määräystenmukainen käyttö | - 118 - |
| 3.4 Yleiset vaatimukset standardin DIN EN ISO 21904 mukaisesti .- | - 120 - |
| 3.5 Kohtuudella ennakoitavissa oleva virhekäyttö | - 120 - |
| 3.6 Tuotteessa olevat merkinnät ja kilvet..... | - 121 - |
| 3.7 Jäämävaara | - 121 - |
| 4 Kuljetus ja varastointi | - 123 - |
| 4.1 Kuljetus | - 123 - |
| 4.2 Varastointi | - 123 - |
| 4.3 Turvallisuusohjeet tuotteen kuljetukseen | - 124 - |
| 5 Asennus | - 127 - |
| 6 Käyttö | - 130 - |
| 6.1 Käyttöhenkilöstön pätevyys..... | - 130 - |
| 6.2 Käyttöelementit..... | - 130 - |
| 6.2.1 Valikko – Kyselyt ja asetukset | - 132 - |
| 6.2.2 Vapautuskoodit..... | - 133 - |
| 6.2.3 Tuote-ID:n näyttö..... | - 133 - |
| 6.2.4 Start-Stop-automatiikka/ Ulkoinen päälle/pois..... | - 134 - |
| 6.2.5 Varoitus – Liian vähän poistoimutehoa | - 134 - |
| 6.2.6 Suodatinpatruunan puhdistus | - 134 - |

| | | |
|----------|---|----------------|
| 6.3 | Poistoimukuvun asemointi | - 135 - |
| 6.4 | Käyttöönotto | - 136 - |
| 7 | Kunnossapito | - 137 - |
| 7.1 | Hoito | - 137 - |
| 7.2 | Huolto | - 138 - |
| 7.2.1 | Suodattimen vaihto – Turvaohjeet..... | - 138 - |
| 7.2.2 | Suodattimen vaihto | - 140 - |
| 7.3 | Huolto | - 142 - |
| 7.3.1 | Pölynkeruusäiliön tarkastus/vaihto | - 143 - |
| 7.3.2 | Esisuodatinkasetin tarkastus/vaihto..... | - 145 - |
| 7.3.3 | Paineilman varoventtiilillä varustetun paineilmasäiliön tarkastaminen | - 147 - |
| 7.3.4 | Paineilman varoventtiilin tarkastus | - 147 - |
| 7.4 | Häiriönpoisto | - 149 - |
| 7.5 | Toimenpiteet hätätapauksessa | - 150 - |
| 8 | Hävittäminen | - 151 - |
| 8.1 | Muovit | - 151 - |
| 8.2 | Metallit | - 151 - |
| 8.3 | Suodatinelementit..... | - 151 - |
| 9 | Liite..... | - 152 - |
| 9.1 | EY-vaatimustenmukaisuusvakuutus | - 152 - |
| 9.2 | UKCA Declaration of Conformity | - 153 - |
| 9.3 | Tekniset tiedot | - 154 - |
| 9.4 | Mittalehti..... | - 155 - |
| 9.5 | Varaosat ja tarvikkeet | - 156 - |

1 Yleistä

1.1 Johdanto

Tämä käyttöohje on huomattava apu tuotteen oikeaan ja vaarattomaan käyttöön.

Käyttöohje sisältää tärkeitä ohjeita tuotteen turvallista, asianmukaista ja taloudellista käyttöä varten. Sen noudattaminen auttaa välttämään vaaroja, vähentämään korjauskustannuksia ja seisokkeja sekä lisäämään tuotteen luotettavuutta ja käyttöikää. Käyttöohjeen on oltava jatkuvasti käytettävissä ja jokaisen tuotteen parissa tehtäviin töihin valtuutetun henkilön on luettava ja sovellettava sitä.

Siihen kuuluvat muun muassa:

- käyttö ja häiriönpoisto käytössä,
- kunnossapito (hoito, huolto),
- kuljetus,
- asennus,
- hävittäminen.

Tekniset muutokset ja virheet mahdollisia.

1.2 Tekijänoikeuksia ja teollisoikeuksia koskevat ohjeet

Tätä käyttöohjetta on käsiteltävä luottamuksellisesti. Se tulee antaa vain oikeutettujen henkilöiden saataville. Sen saa luovuttaa kolmannelle osapuolelle vain KEMPER GmbH:n, jatkossa valmistajan, kirjallisella suostumuksella.

Kaikki asiakirjat on suojattu tekijänoikeuden tarkoittamalla tavalla. Asiakirjojen edelleen luovuttaminen ja monistaminen sekä niiden sisällön käyttö ja tiedottaminen on kiellettyä. Mikäli tätä ei selkeästi kirjallisesti luvata.

Rikkomukset ovat rangaistava teko ja velvoittavat vahingonkorvaukseen. Kaikki oikeudet kaupallisiin suoja-oikeuksiin omistaa valmistaja.

1.3 Ohjeita käyttäjäryitykselle

Käyttöohje on tärkeä osa tuotetta.

Käyttäjäryitys vastaa siitä, että käyttöhenkilöstö saa/ottaa ohjeen tiedoksi.

Käyttäjäryityksen on täydennettävä käyttöohjetta toimintaohjeilla kansallisten tapaturmanehkäisy- ja ympäristönsuojelumääräysten perusteella, mukaan lukien valvonta- ja ilmoitusvelvollisuudet yrityksen omat erityisyydet huomioiden, esimerkiksi työorganisaation, työnkulkujen

ja käytetyn käyttöhenkilöstön suhteen. Käyttöohjeen ja käyttömaassa sekä käyttöpaikalla voimassa olevien sitovien tapaturmanehkäisyä koskevien määräysten lisäksi on myös huomioitava voimassa olevat ammattitekniset määräykset turvallisesta ja ammattimaisesta työskentelystä.

Käyttäjäyritys ei saa suorittaa tuotteeseen ilman valmistajan lupaa minkäänlaisia muutoksia, lisä- tai muutostöitä, jotka saattavat vaikuttaa turvallisuuteen! Käyttöön tulevien varaosien on vastattava valmistajan määrittämiä teknisiä vaatimuksia. Tämä on aina taattua alkuperäisillä varaosilla.

Tuotteen käyttöön, huoltoon ja kuljetukseen tulee käyttää vain koulutettua tai opastettua käyttöhenkilöstöä. Käyttöhenkilöstön vastuualueet käyttöä, huoltoa ja kuljetusta varten on määritettävä selkeästi.

2 Turvallisuus

2.1 Yleistä

Tuote on kehitetty ja rakennettu tekniikan tasoa vastaavasti ja hyväksytyjen turvallisuusteknisten määräysten mukaisesti. Tuotteen käytössä voi käyttökäyttäjälle aiheutua teknisiä vaaroja tai tuotetta tai muuta aineellista omaisuutta koskevia haittoja, jos:

- käyttö tapahtuu muun kuin koulutetun tai opastetun käyttökäyttäjän toimesta,
- tuotetta ei käytetä määräystenmukaisesti ja/tai
- tuotetta ei kunnossapidetä asianmukaisesti.

2.2 Merkkejä ja symboleja koskevat ohjeet

▲ VAARA

Tämä symboli yhdessä merkkisanan "Vaara" kanssa ilmoittaa välittömästi uhkaavasta vaarasta. Turvaohjeen noudattamatta jättäminen johtaa kuolemaan tai erittäin vakaviin vammoihin.

▲ VAROITUS

Tämä symboli yhdessä merkkisanan "Varoitus" kanssa ilmoittaa mahdollisesti vaarallisesta tilanteesta. Turvaohjeen noudattamatta jättäminen voi johtaa kuolemaan tai erittäin vakaviin vammoihin.

▲ HUOMIO

Tämä symboli yhdessä merkkisanan "Huomio" kanssa ilmoittaa mahdollisesti vaarallisesta tilanteesta. Turvaohjeen noudattamatta jättäminen voi johtaa lieviin tai vähäisiin vammoihin.

Tätä symbolia käytetään myös varoituksena aineellisista vahingoista.

HUOMAUTUS

Yleiset ohjeet ovat yksinkertaisia edelleen johtavia tietoja, jotka eivät varoita henkilövahingoista tai aineellisista vahingoista.

1. Käsittelyvaiheiden luettelot on merkitty pisteellisinä numeroina, joissa järjestys on tärkeää.

- Huomiopisteellä merkitään osien luettelot selityksessä tai ohjeissa, joissa järjestys ei ole tärkeää.

2.3 Käyttäjyrytyksen kiinnitettävät merkinnät/kilvet

Käyttäjyrytyksellä on velvollisuus kiinnittää tuotteeseen ja sitä ympäröivään ympäristöön tarvittaessa lisää merkintöjä ja kilpiä.

Tällaiset merkinnät ja kilvet voivat koskea esimerkiksi määräyksiä henkilökohtaisen suojarustuksen käyttöön.

2.4 Turvaohjeet käyttöhenkilöstölle

Ennen käyttöä tuotteen käyttäjä on opastettava tuotteen käsittelyyn sekä käytettävistä materiaaleista ja apuvälineistä tiedoin, ohjein ja koulutuksin.

Tuotetta saa käyttää vain teknisesti moitteettomassa kunnossa sekä määräystenmukaisesti, turvallisuus- ja vaaranäkökohdat huomioiden tätä käyttöohjetta noudattaen! Kaikki häiriöt, ja erityisesti sellaiset, jotka saattavat häiritä turvallisuutta, on korjattava välittömästi!

Jokaisen käyttöönottoon, käyttöön tai kunnossapitoon valtuutetun henkilön on oltava lukenut ja ymmärtänyt tämä käyttöohje kokonaan. Työkäytön aikana on liian myöhäistä. Tämä koskee erityisesti vain satunnaisesti tuotteella käytettävää käyttöhenkilöstöä.

Käyttöohjeen on oltava jatkuvasti käsillä tuotteen lähettyvillä.

Emme vastaa vahingoista tai onnettomuuksista, jotka aiheutuvat käyttöohjeen noudattamatta jättämisestä.

Voimassa olevia tapaturmanehkäisymääräyksiä sekä muita yleisesti hyväksytyjä, turvallisuusteknisiä ja työterveydellisiä määräyksiä on noudatettava.

Vastuualueet eri tehtäviin huollon ja kunnossapidon puitteissa on määritettävä selkeästi ja niitä on noudatettava. Vain näin virhetoiminta - erityisesti vaaratilanteissa - voidaan välttää.

Käyttäjyrytyksellä velvoitetaan käyttöhenkilöstön taikka huoltohenkilöstön käyttämään henkilökohtaista suojarustusta. Niihin kuuluvat erityisesti turvajalkineet, suojalasit ja käsineet.

Älä pidä pitkiä hiuksia avoimina, äläkä käytä löysää vaatetusta tai koruja! On olemassa lisäksi johonkin tarttumisen tai liikkuviin osiin sisään vedetyksi tai mukaan repäistyksi joutumisen vaara!

Jos tuotteessa havaitaan turvallisuuden kannalta oleellisia muutoksia, pysäytä työtapahtuma heti, varmista tuote ja ilmoita tapahtumasta vastaavalle taholle/henkilölle!

Tuotteelle suoritettavat työt saa antaa vain luotettavan, koulutetun käyttöhenkilöstön tehtäväksi. Noudata lakisääteistä sallittua vähimmäisikää!

Koulutettava, opetettava, opastettava tai yleisen koulutuksen puitteissa oleva käyttöhenkilöstö saa toimia tuotteella ainoastaan kokeneen henkilön jatkuvassa valvonnassa!

2.5 Turvaohjeet kunnossapitoon/häiriönpoistoon

Huolto- ja kunnossapito-oville on oltava jatkuvasti vapaa pääsy.

Varustus-, huolto- ja kunnostustyöt sekä häiriönpoiston saa suorittaa ainoastaan tuotteen ollessa sammutettuna.

Kiristä aina huolto- ja kunnostustyöissä avatut ruuviliitokset! Mikäli määrätty, kiristä siihen tarkoitetut ruuvit momenttiavaimella.

Suojele erityisesti liitäntöjä ja kierrelitoksia huollon/korjauksen/hoidon alussa liialta tai hoitoaineilta.

Määrättyjä tai käyttöohjeessa ilmoitettuja toistuvan tarkastuksen aikavälejä on noudatettava.

Merkitse osien yhteenkuuluvuus ennen purkamista.

2.6 Ohjeita erityisistä vaaratyypeistä

⚠ VAARA**Sähköiskun aiheuttama vaara!**

Tuotteen sähkövarusteille suoritettavat työt saa antaa ainoastaan sähköalan ammattilaisen tai opastetun käyttöhenkilöstön tehtäväksi sähköalan ammattilaisen ohjauksessa ja valvonnassa, sähkötekniisiä laitteita koskevien määräysten mukaisesti.

Keskeytä jännitesyöttö ennen tuotteen avaamista esimerkiksi irrottamalla verkkopistoke tuotteen varmistamiseksi tahatonta päällekytkentää vastaan.

Jos esiintyy häiriötä tuotteen sähköisessä energiansyötössä, sammuta tuote välittömästi virtakytkimestä ja – mikäli olemassa – irrota verkkopistoke!

Käytä vain alkuperäissulakkeita annetuilla virranvahvuuksilla!

Sähköiset rakenneosat, joille suoritetaan tarkastus-, huolto- ja korjaustöitä, on kytkettävä jännitteettömiksi. Varmista kytkentäelementit, joiden avulla jännitteettömyys on kytketty, tahatonta tai itsenäistä päällekytkentää vastaan.

Tarkasta ensin jännitteettömäksi kytketyt rakenneosat jännitteettömyyden suhteen, eristä sitten viereiset, jännitteen alaiset rakenneosat. Varmista korjauksissa, ettei rakenteellisia ominaisuuksia muuteta turvallisuutta vaarantavasti.

Tarkasta johto säännöllisesti vaurioiden varalta ja vaihda tarvittaessa.

**⚠ VAROITUS****Sähköisku maadoituksen puuttuessa!**

Jos laitteiden suojajohdinliitäntä puuttuu tai on toteutettu virheellisesti, saattaa paljaana olevissa osissa tai kotelonosissa olla korkeita jännitteitä, jotka voivat koskettaessa johtaa vakaviin vammoihin tai kuolemaan.

⚠ VAROITUS**Sähköisku sopimatonta virransyöttöä liitettäessä!**

Jos sopimaton virransyöttö liitetään, kosketettavissa olevat osat voivat olla vaarallisen jännitteen alaisia. Kosketus vaaralliseen jännitteeseen voi johtaa vakaviin vammoihin tai kuolemaan.

Katso sähköiset liitännätiedot tuotteen arvokilvestä

Verkkoliitäntä

Tuote on suunniteltu tyyppikilvessä ilmoitetulle verkkojännitteelle. Jos virtajohtoa tai virtapistoketta ei ole kiinnitetty tuotteeseen, ne on asennettava kansallisten normien mukaisesti.

⚠ HUOMIO**Riittämättömästi mitoitettu sähköasennus voi johtaa vakaviin aineellisiin vahinkoihin.**

Virtajohto sekä sen varmistukset on suunniteltava olemassa olevan virtalähteen mukaisesti. Voimassa ovat tyyppikilvessä olevat tekniset tiedot.

Verkkovarmistuksen on oltava varustettuna vähintään **kategorian C** johtosuojakytkimellä.

⚠ VAROITUS**Kaatumisen aiheuttama vaara kuljetuksessa!**

Tuote voi liikuttaessa jumittua ja kaatua. Suuri omapaino voi vahingoittaa henkilöitä.

- Avaa ohjauksellisten jarrut ennen liikuttamista.
- Liikuta ja pysäköi tuote vain tasaisille, sileille lattiapinnoille.
- Liikuta tuotetta vain työntökahvasta.
- Älä käytä työntökahvaa tuotteen nostamiseen.
- Älä istu tai kipeä tuotteen päälle.
- Ennen siirtämistä; taita ulosvetovarret sisään, jos niitä on, tai kelaata tai irrota ulosvetoletkut.

⚠ VAROITUS**Hitsaussavuhiukkasten aiheuttama vaara terveydelle!**

Älä hengitä hitsauspölyä/-savua! Hengityselinten ja -teiden vakavat terveydelliset vauriot mahdollisia!

Hitsaussavu sisältää aineita, jotka voivat aiheuttaa syöpää!

Ihokosketus leikkuu- ja hitsaussavun jne. kanssa voi herkillä henkilöillä johtaa ihoärsytyksiin!

Tuotteen korjaus- ja huoltotyöt saa suorittaa ainoastaan koulutettu ja valtuutettu ammattihenkilöstö turvaohjeet ja voimassa olevat tapaturmanehkäisymääräykset huomioiden!

Käytä kontaktin ja pölyhiukkasten sisäänhengityksen välttämiseksi kertakäyttöhaalaria, suojalaseja, käsineitä ja soveltuvaa luokan FFP2 hengityssuoja-suodatinmaskia standardin EN 149 mukaisesti.

Vaarallisten pölyhiukkasten vapautumista on vältettävä korjaus- ja huoltotöissä, jotta ketään tehtävään kuulumattomia henkilöitä vahingoiteta.

▲ VAROITUS

Varoitus paineilmasta!

Paineilma-akulle sekä paineilmajohdoille ja komponenteille suoritettavat työt voivat johtaa loukkaantumisiin.

Ainoastaan pneumatiikan ammattitietouden omaavat henkilöt saavat suorittaa työt.

Pneumatiikkajärjestelmä on erotettava ennen huolto- ja korjaustöitä ulkoisesta paineilmasyötöstä ja paine on poistettava!

▲ HUOMIO

Melun aiheuttama vaara terveydelle!

Tuote voi tuottaa melua, tarkat tiedot löytyvät teknisistä tiedoista. Yhdessä muiden koneiden kanssa ja/tai paikallisten olosuhteiden vuoksi saattaa tuotteen käyttöpaikalla syntyä suurempi äänenpaine- taso. Tässä tapauksessa käyttäjäryityksellä on velvollisuus varustaa käyttöhenkilöstö vastaavalla suojaruustuksella.

3 Tuotetiedot

3.1 Toimintakuvaus

Tuote on kompakti hisaussavun suodatuslaite, jonka avulla hitsauksessa syntyvät hitsaussavut imetään lähellä syntymispaikkaa ja poistetaan yli 99 %:n poistoasteella.

Tuote on varustettu joustavalla poistoimuvarellla, jonka imukupua on helppo liikuttaa ja joka säilyttää jokaisen asennon ilman tukea.

Imetty ilma puhdistetaan 2-tasoisessa suodatustapahtumassa ja syötetään sitten takaisin työskentelytilaan.

Suodatinpatruunaan poistetut hiukkaset poistetaan automaattisen paineilmapulssijärjestelmän kautta pyörivän erottimen avulla. Poistetut hiukkaset putoavat pölynkeruusäiliöön, joka voidaan poistaa hävittämistä varten.

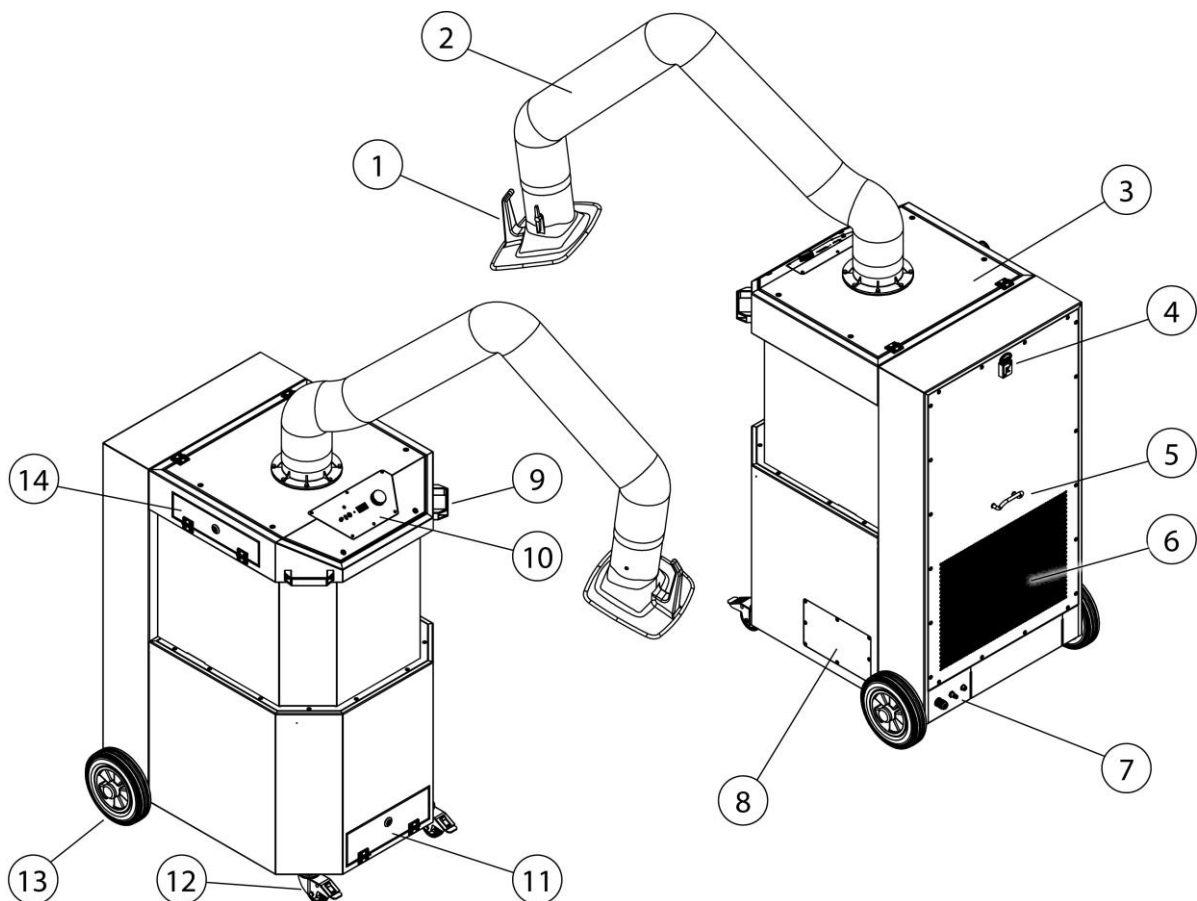

Kuva 35: Toimintakuvaus

| Pos. | Nimitys | Pos. | Nimitys |
|------|---------------------------|------|-------------------------------|
| 1 | Poistoimukupu | 8 | Huoltokansi, kytkentäkotelo |
| 2 | Poistoimuvarsi/kantorunko | 9 | Työntökahva |
| 3 | Kansilevy | 10 | Käyttöelementti |
| 4 | Pidike, nelikanta-avain | 11 | Huoltokansi, pölynkeruusäiliö |
| 5 | Johtopidike | 12 | Ohjausrulla, lukittava |
| 6 | Puhdasilman ulostulo | 13 | Takapyörä |
| 7 | Liitäntäpaneelit | 14 | Huoltokansi, esisuodatin |

Taul. 41: Toimintakuvaus – Sijainnit tuotteessa

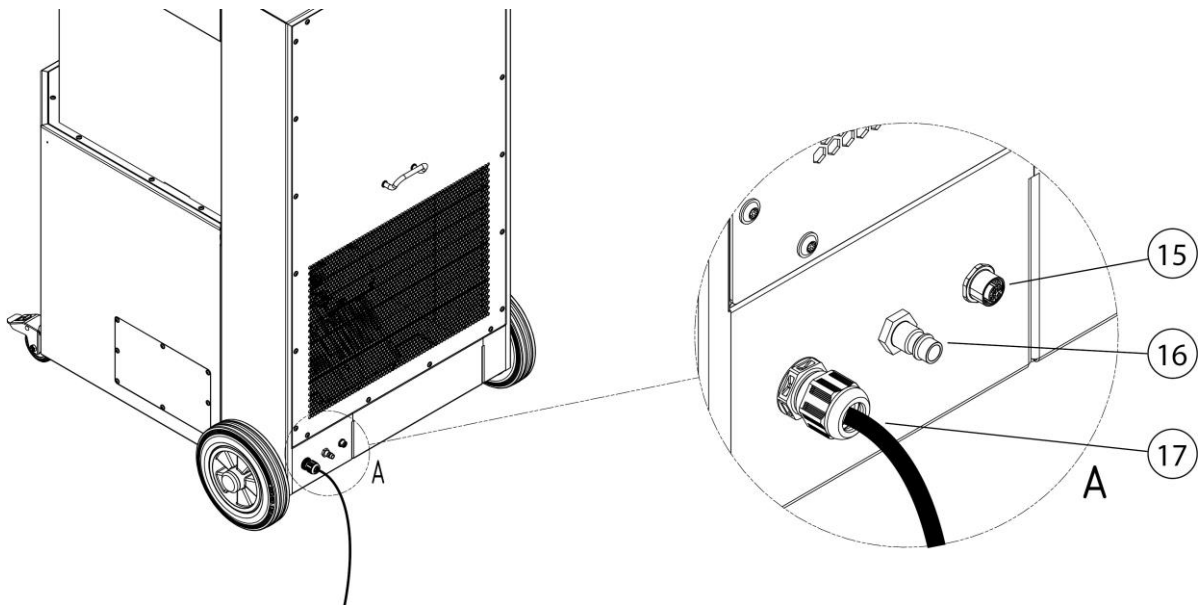

Kuva 36: Toimintakuvaus – Liitäntäpaneelit

| Pos. | Nimitys | Pos. | Nimitys |
|------|---|------|---------------------------|
| 15 | M12-liitäntäholkki toiminnolle ulkoinen päälle/pois | 17 | Sähköverkon liitäntäjohto |
| 16 | Paineilmaliitäntä | | |

Taul. 42: Toimintakuvaus – Liitäntäpaneelit

3.2 Erottavat tekijät – W3/IFA-tarkastettu

Tuote valmistetaan kahtena versiona:

- **Malli – ei IFA-tarkastettu**
- **Malli – IFA-tarkastettu**

Katso tästä luku Tekniset tiedot: hitsaussavuluokka ja IFA-tarkastusnormi.

Tuotteen vakiomalli on IFA-tarkastettu.

Se tarkoittaa, että tuote täyttää hitsaussavun W3/IFA-tarkastettu poistoluokan vaatimukset. IFA (Saksan lakisääteisen tapaturmavakuutuksen työsuojelulaitos) on tarkastanut tämän standardin yhdenmukaisuuden.

Yksinkertaisuuden vuoksi tämä merkitään tässä käyttöohjeessa jatkossa IFA-huomautuslogolla.

IFA-huomautuslogo viittaa IFA-tuotteeseen liittyviin tärkeisiin ohjeisiin ja tietoihin.

| Merkintä tuotteessa | Merkitys/selitys | Huomautuslogo |
|---------------------|--|--|
| IFA | Tyyppi IFA-tarkastettu tarkastusstandardin mukaisesti – katso luku Tekniset tiedot |  |

Taul. 43: IFA-merkintä

IFA-malli merkitään tuotteessa DGUV-testi-merkillä sekä merkinnällä W3/IFA-tarkastettu (hitsaussavuluokan tunnus) tarran muodossa.

3.3 Määräystenmukainen käyttö

Tuote on suunniteltu poistamaan puikkohitsauksessa syntyvät hitsaussavut niiden syntymäkohdassa ja suodattamaan ne. Lisäksi tuotetta voidaan käyttää kaikissa työskentelymenetelmissä, joissa hitsaussavuja syntyy. On kuitenkin varmistettava, ettei esimerkiksi hitsausprosessin "kipinäsadetta" imetä tuotteeseen.

Teknisissä tiedoissa on mitat ja tuotteen muita tietoja, jotka on otettava huomioon.

HUOMAUTUS



HUOMAUTUS

Hitsattaessa seosteräksiä tai runsasseosteisia teräksiä, joissa on yli 5 % kromia/ nikkeliä hitsauslisäaineina, vapautuu syöpää aiheuttavia CMR-aineita (engl. Carcinogenic, mutagenic, reprotoxic). Viranomaisten määräyksiä vastaavasti Saksassa saa käyttää näiden terveyttä vaarantavien savuhiukkasten poistomuun vain tarkastettuja ja tähän hyväksytyjä tuotteita niin kutsutussa kiertoilmamenetelmällä.

Vain tuotteita, jotka täyttävät hitsaussavun poistoluokan W3/IFA-tarkastettu vaatimukset, saa käyttää aikaisemmin mainittuun hitsaustapahtumaan kiertoilmamenetelmällä!

Imettäessä hitsaussavua, joka sisältää syöpää aiheuttavia ainesosia, esimerkiksi kromaatteja, nikkelioksiedeita ja muita, on noudatettava TRGS 560:n (Saksan vaarallisia aineita koskevien teknisten määräysten) ja TRGS 528:n (Hitsaustekniset työt) vaatimuksia.

HUOMAUTUS

Huomioi luvussa "Tekniset tiedot" annettuja tietoja ja noudata niitä ehdottomasti.

Määräystenmukaiseen käyttöön kuuluu myös noudattaa ohjeita

- turvallisuudesta,
- käytöstä ja ohjauksesta,
- kunnossapidosta ja huollosta,

joita kuvataan tässä käyttöohjeessa.

Muu tai tämän ylittävä käyttö katsotaan määräystenvastaiseksi. Siitä aiheutuvista vahingoista vastaa yksinomaan tuotteen käyttäjäyritys. Tämä koskee myös tuotteelle tehtyjä omatoimisia muutoksia.

3.4 Yleiset vaatimukset standardin DIN EN ISO 21904 mukaisesti

HUOMAUTUS

Putkistojen, poistoimuvarsien ja letkujen liitäntä.

Tuotteeseen liitetyt putkistot, poistoimubarret ja letkut voivat johtaa paineen laskuun ja laitteiston suunnittelijan tai käyttäjän on otettava ne huomioon.

Liitettyjen komponenttien on oltava tuotteelle sopivia ja taattava vaadittava vähimmäinen tilavuusvirtaus (imuteho).

Kanavoinnin mahdollisesta vetämisestä voidaan kysyä valmistajalta.

Liitetyt komponentit on tarkastettava säännöllisesti asianmukaisen paikoillaanolon, vuotojen ja tukosten varalta.

Vaadittava poistoimuteho on tarkastettava keruuelementin kohdalla.

HUOMAUTUS

Ilman takaisinohjaus työpaikan ilmapiiriin

Joissakin valtioissa palautusta työpaikan ilmaan ei suositella tai se on kiellettyä. Poistoilman johtaminen ulos kanavoinnin kautta saattaa olla tarpeen.

3.5 Kohtuudella ennakoitavissa oleva virhekäyttö

Määräystenmukaista käyttöä noudatettaessa ei tuotteella voi tapahtua kohtuudella ennakoitavissa virhekäyttöä, joka voisi johtaa vaarallisiin tilanteisiin ja henkilövahinkoihin.

Tuotteen käyttö teollisuusalueilla, joilla on täytettävä räjähdysuojan vaatimuksia, ei ole sallittu.

Lisäksi käyttö on kielletty seuraavissa tilanteissa:

1. menetelmät, joita ei ole lueteltu määräystenmukaisessa käytössä ja joissa poisimetty ilma:
 - sisältää esimerkiksi hitsausprosesseista syntyviä kipinöitä, jotka kokonsa ja määränsä vuoksi saattavat johtaa suodatinaineen vaurioihin tai jopa tulipaloon;
 - sisältää nesteitä ja niistä aiheutuva ilmavirtauksen epäpuhtaus sisältää aerosoli- ja öljypitoisia höyryjä;

- sisältää helposti syttyviä, palavia pölyjä ja/tai aineita, jotka voivat muodostaa räjähtäviä seoksia tai ympäristöjä;
 - sisältää muita aggressiivisia tai hankaavasti vaikuttavia pölyjä, jotka vahingoittavat tuotetta ja käytettyjä suodatinelementtejä;
 - sisältää orgaanisia, toksisia aineita/ainesosia, jotka vapautuvat työainesta eroteltaessa.
2. Ulkona olevat sijaintipaikat, joissa tuote altistuu sään vaikutuksille, koska tuotteen saa pystyttää vain suljettuihin rakennuksiin. Jos tuotteesta on mahdollisesti olemassa ulkoilmaversio, sen saa pystyttää ulos. Huomaa, että ulkopystytykseen saatetaan tarvita lisää tarvikkeita.

3.6 Tuotteessa olevat merkinnät ja kilvet

Tuotteeseen on kiinnitetty erilaisia merkintöjä ja kilpiä. Jos ne vahingoittuvat tai poistetaan, ne on korvattava välittömästi uudella samassa paikassa.

Käyttäjyrytyksellä on velvollisuus kiinnittää tuotteeseen ja sitä ympäröivään ympäristöön tarvittaessa lisää merkintöjä ja kilpiä.

Tällaiset merkinnät ja kilvet saattavat koskea esimerkiksi määräyksiä henkilökohtaisen suojaruustuksen käyttöön.

Käyttömaassa valmistaja voi lisäksi toimittaa käyttöön tarvittavat turvaohjeet ja kuvakkeet voimassa olevan lain mukaisesti.

3.7 Jäämävaara

Myös kaikkia turvamääräyksiä noudatettaessa jää tuotetta käytettäessä seuraavassa kuvattu jäämävaara.

Kaikkien tuotteella ja tuotteen parissa työskentelevien henkilöiden on tunnettava tämä jäämävaara ja noudatettava ohjeita, jotka estävät näiden jäämävaarojen johtamisen onnettomuuksiin tai vaurioihin.

▲ VAROITUS

Hengityselinten ja -teiden vakavat terveydelliset vauriot mahdollisia – käytä luokan FFP2 tai laadukkaampaa hengityssuojaa.

Ihokosketus hitsaussavuhiukkasten kanssa voi herkillä henkilöillä johtaa ihoärsytyksiin – käytä suojavaatetusta.

Varmista ennen hitsausprosessin alkua, että tuote on asetettu oikein ja että se on käytössä. Suodatinelementtien on oltava täydellisiä ja vahingoittumattomia.

Liitettävän keruelementin on kerättävä hitsaussavut varmasti. Oikea asemointi näkyy keruelementin dokumentaatiosta.

Suodatinsisäkkeitä vaihdettaessa saattaa tapahtua ihokosketusta erotettujen pölyhiukkasten kanssa, ja työt voivat myös sekoittaa pölyhiukkasten osia ilmaan. Siksi on käytettävä hengityssuojainta ja suojavaatetusta.

Suodatinelementtien hehkupesäkkeet saattavat johtaa kytevään tulipaloon – sammuta tuote, sulje keruelementin kuristusluukku, mikäli olemassa, ja anna tuotteen jäähtyä hallitusti.

4 Kuljetus ja varastointi

4.1 Kuljetus

VAARA

Hengenvaaralliset puristumiset mahdollisia tuotteen kuormauksen ja kuljetuksen aikana!

Virheellinen nostaminen ja kuljetus voi aiheuttaa mahdollisesti olemassa olevan kuormalavan ja sillä olevan tuotteen kaatumisen ja putoamisen!

- Älä koskaan oleskele riippuvien kuormien alla!
- Huomioi kuljetus- ja nostoapujen sallitut kantokuormat!
- Noudata voimassa olevia tapaturmanehkäisy- ja työsuojelumääräyksiä.

Käytä tuotteiden kuljetukseen kuormalavalla soveltuvaa nostovaunua tai haarukkatrukkia.

Tuotteen paino löytyy arvokilvestä.

4.2 Varastointi

Tuote tulisi varastoida alkuperäispakkauksessaan, -20 °C ... +50 °C:n ympäristölämpötilassa, kuivassa ja puhtaassa paikassa. Pakkausta ei saa tällöin kuormittaa muilla esineillä.

Kaikissa tuotteissa varastoinnin kestolla ei ole merkitystä.

4.3 Turvallisuusohjeet tuotteen kuljetukseen

⚠ VAARA

- Hengenvaaralliset puristumiset tuotteen yksittäisiä komponentteja nostettaessa ja kuljetettaessa! Virheellinen asennus voi aiheuttaa rakenneosien putoamisen.
- Virheellinen nostaminen ja kuljetus voivat aiheuttaa tuotteen komponenttien kaatumisen ja putoamisen.
- Tuotteen komponentteja saa nostaa ja kuljettaa ainoastaan soveltuvaa kiinnitysvälinettä käyttäen.
- Älä koskaan oleskele riippuvien kuormien tai epäasiallisesti asennettujen rakenneosien alapuolella.
- Nosta ja kuljeta tuotteen yksittäisiä komponentteja vain yhdellä ainoalla trukilla. Trukin sallittua kantokuormaa ei saa ylittää.
- Käytä soveltuvia norminmukaisia nousuapuja ja varmista turvallinen asento.
- Noudata voimassa olevia tapaturmanehkäisy- ja työsuojelumääräyksiä.
- Huomioi rahdinkuljettajan ohjeet ja määräykset.

Seuraavat turvaohjeet on huomioitava tuotetta nosturilla kuljetettaessa:

- Tarkasta kiinnitysvälineiden kiinteä paikoillaanolo kiinnityspisteissä ja nosturin kourussa.
- Kiinnitä kuljetusköydet nosturikoukkuun niin, että ne eivät kosketa kireällä ollessaan kiinnityskohtien yläpuolella oleviin koneen osiin.
- Käytä tarvittaessa kuormausvaljaita.
- Sovita kantoköysien pituudet niin, että tuotteen komponentit riippuvat vaakasuorassa. Ripusta kantoköydet sakkeleilla kaikkiin rengasruuveihin/nosturisilmukoihin. Kantoköysien kulma pystysuoraan nähden ei saa olla enempää kuin 30°, eikä rengasruveja/nosturisilmukoita saa kuormittaa sivusuunnassa. Rengasruuveissa/nosturisilmukoissa ei saa näkyä epämuodostumia ja niitä ei tulisi sekaantumisvaaran vuoksi merkitä jälkeinpäin väreillä (erityisesti punaisella).

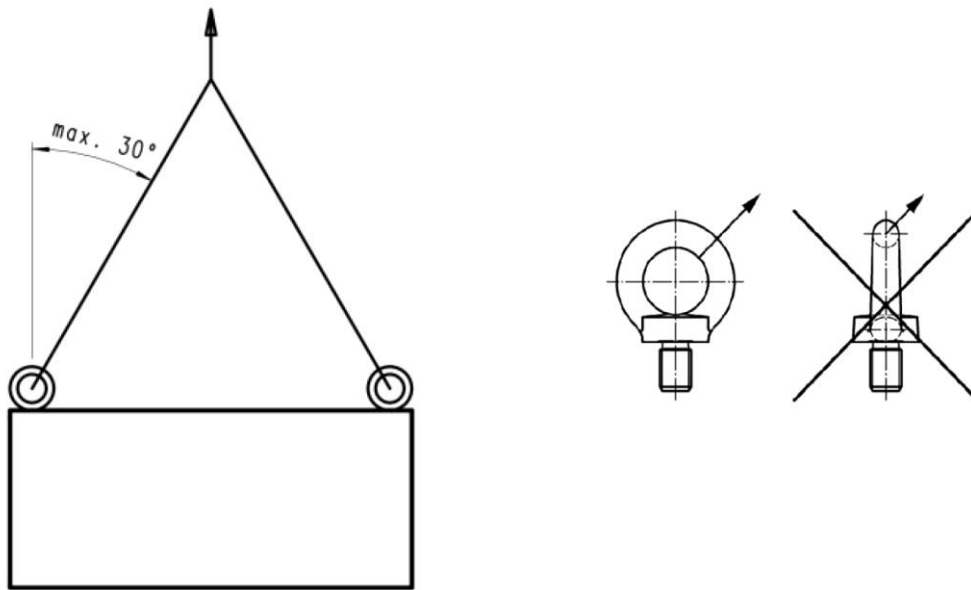

Kuva 37: Ohjeet nostotapahtumaan

- Huomioi sakkeleita valittaessa ehdottomasti kunkin yksittäisen sakkelin riittävä kantokyky!

Tuotteen kuljettaminen nosturilla.

Tarvittaessa tuote voidaan nostaa nosturilla, sitä varten tuotteessa on nosturisilmukka.

Nosturisilmukalle pääsyä varten on suodatinkasetti poistettava tuotteesta. Toimi sitä varten seuraavasti:

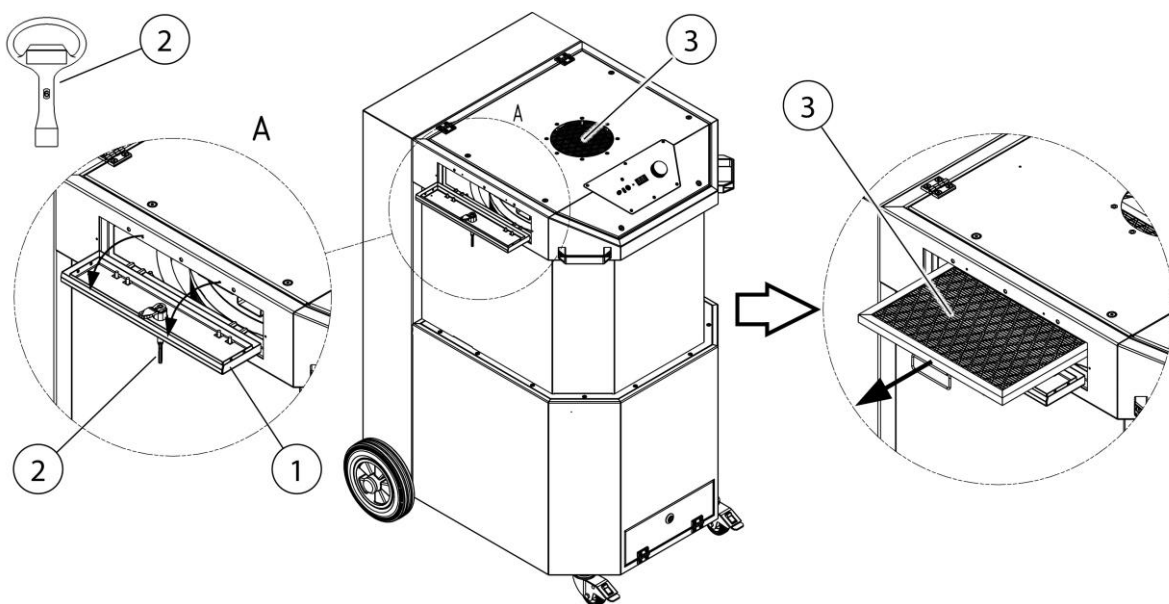

Kuva 38: Tuotteen kuljettaminen

| Pos. | Nimitys | Pos. | Nimitys |
|------|-----------------|------|-----------------|
| 1 | Huoltokansi | 3 | Suodatinkasetti |
| 2 | Nelikanta-avain | 4 | Nosturisilmukka |

Taul. 44: Tuotteen kuljettaminen

1. Avaa kuvan mukaisesti huoltokansi (pos. 1) nelikanta-avaimella (pos. 2).
2. Vedä suodatinkasetti (pos. 3) tuotteesta päästäksesi käsiksi nosturisilmukkaan (pos. 4).

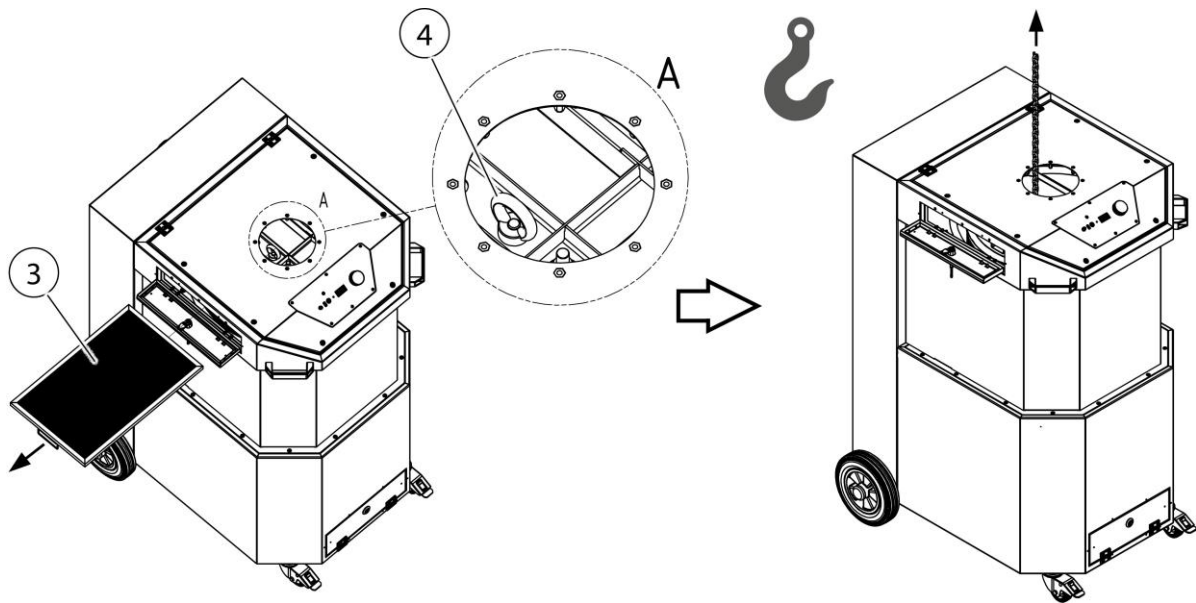

Kuva 39: Tuotteen kuljettaminen

3. Kiinnitä kuvan mukaisesti soveltuva nostotyökalu nosturisilmukkaan (pos. 4) ja nosta tuotetta.

5 Asennus

Ohjeita tuotteen turvalliseen asennukseen.

HUOMAUTUS

Tuotteen käyttäjäryitys saa antaa itsenäisen asennuksen ainoastaan opastetun ammattihenkilöstön tehtäväksi.

- Tuotteen asennukseen vaaditaan vähintään kaksi työntekijää.
 - On varmistettava, että tuotteen asennus- ja käyttöpaikan kantokyky on riittävä ja että se tarjoaa hyvän vakauden.
-

▲ VAARA

Kaatumien tai putoavien osien aiheuttamien hengenvaarallisten vammojen vaara!

Kaatumat tai putoavat kuormat johtavat vakavista vammoista kuolettaviin vammoihin.

- Huomioi kuorman kokonaispaino, kiinnityskohdat ja painopiste.
 - Huomioi kuljetusohjeet ja kuljetettavan tuotteen symbolit.
-

▲ VAROITUS

Virheellisen liittämisen aiheuttamat vakavat vammat mahdollisia!

Huomioi tarvittavat varmistukset ja anna ainoastaan liittämiseen koulutetun ammattihenkilöstön suorittaa tuotteen liitäntä.

HUOMAUTUS

Tuotteen käyttäjäryitys saa antaa tuotteen itsenäisen asennuksen tehtäväksi ainoastaan henkilöille, jotka tuntevat tämän tehtävän.

Tuotteen asennukseen vaaditaan kaksi työntekijää.

On varmistettava, että hitsausvirran paluujohdossa työkappaleen ja hitsauslaitteen välillä on vähäinen vastus ja yhteyksiä työkappaleen ja tuotteen välillä vältetään, jotta hitsausvirta ei mahdollisesti pääse virtaamaan tuotteen suojajohtimen kautta takaisin hitsauslaitteeseen.

HUOMAUTUS

Noudata mahdollisesti olemassa olevien lisätuotteiden asennuksessa mukana tulevaa käyttöohjetta.

Suorita asennus seuraavasti:

1. Poista kiinnityshihnat ja pakkausmateriaali tuotteesta.

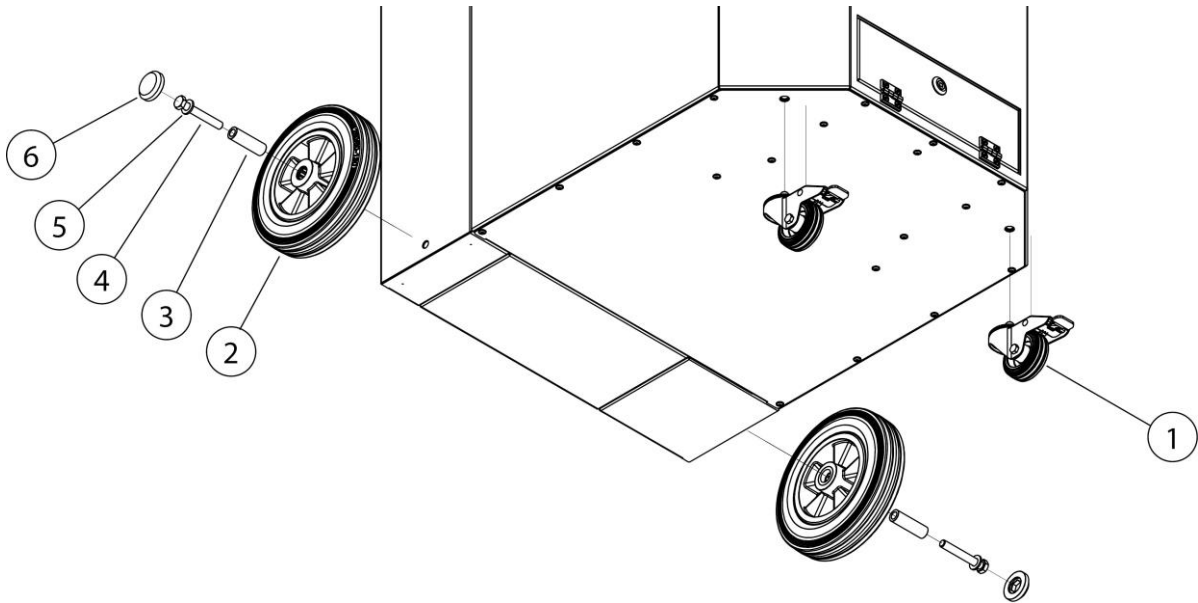

Kuva 40: Asennus – Pyöräsarja

| Pos. | Nimitys | Pos. | Nimitys |
|------|-------------------------|------|-----------------|
| 1 | Jarrullinen ohjausrulla | 4 | Kuusioruuvi M12 |
| 2 | Takapyörä | 5 | U-kiekko |
| 3 | Teräsholkki | 6 | Suojakorkki |

Taul. 45: Sijainnit tuotteessa

2. Ruuvaa kuvan mukaisesti kaksi jarrullista ohjausrullaa (pos. 1) tuotteeseen.
3. Ruuvaa kuvan mukaisesti kaksi takapyörää (pos. 2) tuotteeseen.

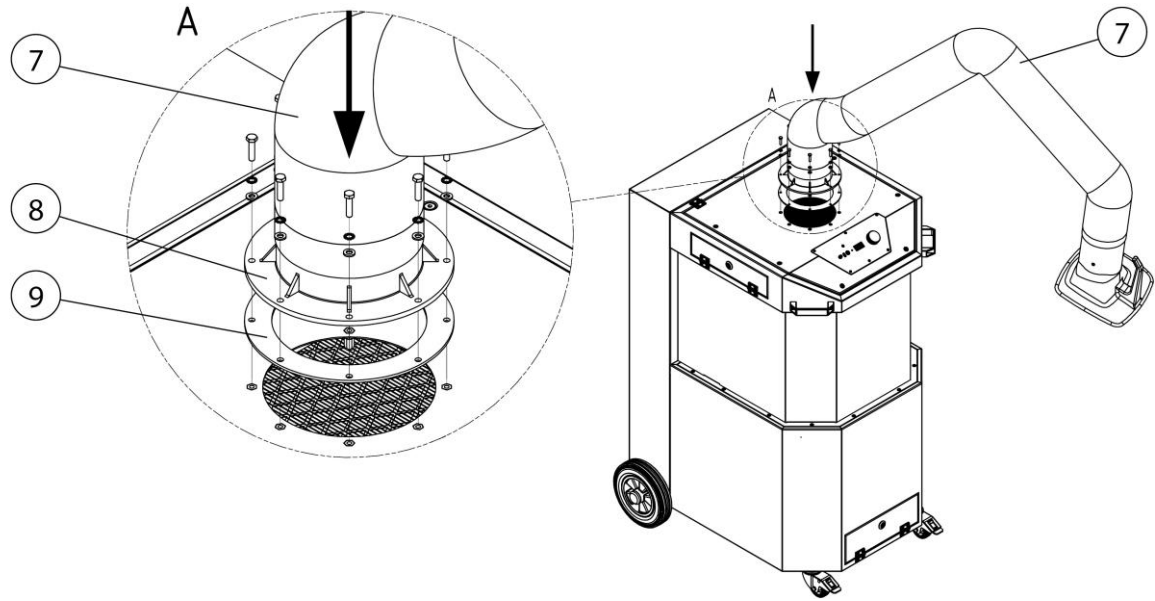

Kuva 41: Asennus – Poistoimuvarsi

| Pos. | Nimitys | Pos. | Nimitys |
|-------------|----------------|-------------|----------------|
| 7 | Poistoimuvarsi | 9 | Laippatiiviste |
| 8 | Kääntökehä | | |

Taul. 46: Sijainnit tuotteessa

4. Ruuvaa kuvan mukaisesti poistoimuvarsi (pos. 7) tuotteeseen. Huomioi tässä myös mukana tulevan ohjeen vaiheet.

6 Käyttö

Jokaisen tuotteen käytön, huollon ja korjauksen kanssa tekemisissä olevan henkilön on oltava lukenut tämän käyttöohjeen sekä kaikkien lisä- ja tarviketuotteiden ohjeet perusteellisesti ja ymmärrettävä ne.

6.1 Käyttöhenkilöstön pätevyys

Tuotteen käyttäjäyritys saa antaa tuotteen itsenäisen käytön tehtäväksi ainoastaan henkilöille, jotka tuntevat tämän tehtävän.

Tehtävän tuntemus käsittää myös sen, että kyseinen henkilö on opastettu tehtävänasetusta vastaavasti ja että hän tuntee käyttöohjeen sekä kyseiset yrityksen omat määräykset.

Tuotetta saa käyttää vain koulutettu tai opastettu käyttöhenkilöstö. Vain näin kaikkien työntekijöiden turvallisuus- ja vaaratietoinen työskentely on mahdollista.

6.2 Käyttöelementit

Tuotteen etupuolella on käyttöelementtejä sekä liitännämahdollisuudet:

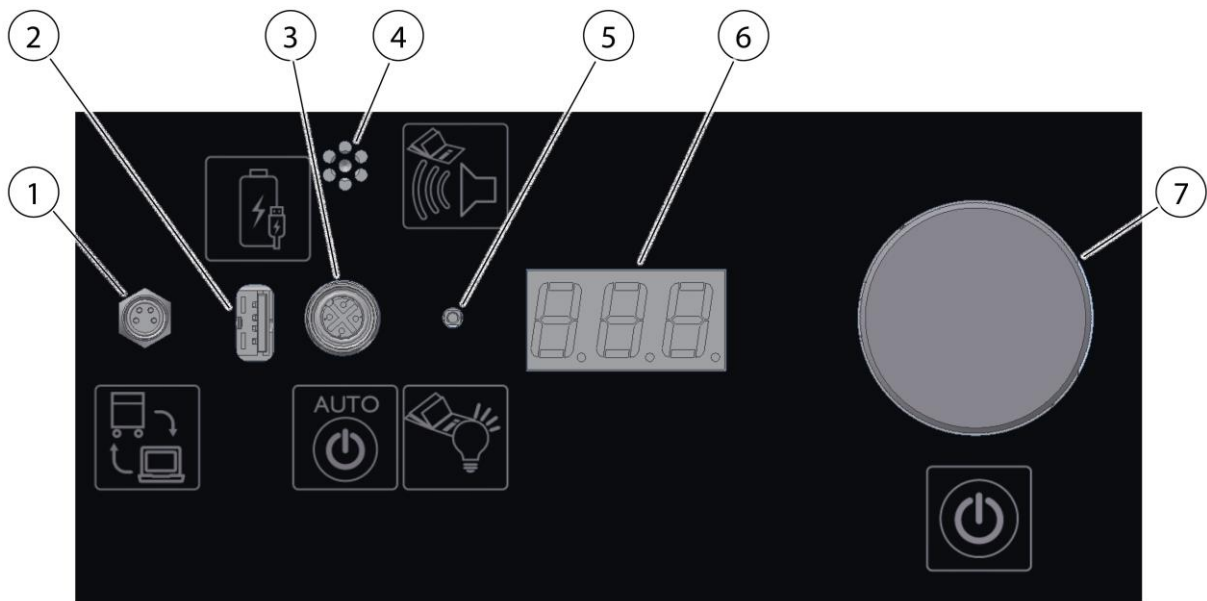

Kuva 42: Käyttöelementit

| Pos. | Nimitys | Huomautus |
|------|-------------------------------------|---|
| 1 | Viestintäliitäntä | Huollolle ja valinnaisille laajennuksille |
| 2 | USB-latausholkki | Tavanomaisten USB-laitteiden lataamiseen |
| 3 | Liitäntäholkki Start-Stop-anturille | Valinnainen Start-Stop-automatiikka. Katso luku "Varaosat ja tarvikkeet" |
| 4 | Merkinantotorvi | Katso myös luku "Häiriönpoisto" |
| | |  |
| 5 | LED-merkkivalo | Ilmaisee ajankohtaisen toiminnan statuksen |
| 6 | Digitaalinen LED-näyttö | Ilmoittaa asetukset, parametrit, tehoarvot, huomautukset ja häiriöt |
| 7 | Kiertopainike | Kytkee tuotteen päälle/pois |
| | | Kiertämällä ja painamalla voidaan suorittaa asetuksia ja kyselyitä |

Taul. 47: Käyttöelementit

Merkinantotorvi (pos. 4)

HUOMAUTUS



Hitsaussavun turvallinen kerääminen on mahdollista vain riittävällä poistoimuteholla. Suodattimen pölykuormituksen lisääntyessä sen virtausvastus nousee ja poistoimuteho laskee.

Heti kun vähimmäisarvo alittuu, merkinantotorvi soi.

Jos sisäänrakennettu puhdistus ei enää riitä, on suodatin vaihdettava, tai valinnainen puhdistus on käynnistettävä.

Sama tapahtuu, kun imuteho laskee liian voimakkaasti imuletkun kulumisen seurauksena.

Apua saadaan tarkastamalla tukkeumien varalta.

LED-merkkivalo (pos. 5)

Merkkivärit ovat:

Vihreä – ilmaisee häiriöttömän toiminnan

Valkoinen – valikko - kyselyt ja asetukset

Magenta – ilmaisee yhden tai useamman varoituksen (katso luku Häiriönpoisto)

Punainen – ilmaisee häiriön (katso luku Häiriönpoisto)

Digitaalinen LED-näyttö (pos. 6)

Digitaalinen LED-näyttö ilmaisee kaikki asetus-, parametri- ja tehoarvot sekä mahdolliset häiriöt ja ohjetiedot.

Digitaalinen LED-näyttö näyttää sammutetussa tilassa [O F F].

Kiertopainike – Tuotteen kytkeminen päälle/pois (pos. 7)

Kiertopainikkeella suoritetaan kaikki valikko-kyselyt ja asetukset.

- Kierto = valinta, syöttö
- Painallus = vahvistus, kuittaus / tuotteen kytkeminen päälle/pois
- Tuotteen kytkeminen päälle: Heti, kun kiertopainiketta (pos. 7) painetaan lyhyesti, tuote käynnistyy. [O N]
- Tuotteen kytkeminen pois päältä: Kiertopainikkeen (pos. 7) uusi painallus sammuttaa tuotteen jälleen. [O F F]

6.2.1 Valikko – Kyselyt ja asetukset

Heti, kun kiertopainiketta (pos. 7) painetaan noin 3 sekuntia, seuraa vaihto asetus- ja kyselyvalikkoon. LED-merkkivalo (pos. 5) palaa valkoisena.

Valikossa voidaan vaihtaa valikkokohtien välillä kiertopainiketta (pos. 7) kiertämällä. Lyhyesti painamalla näytetään vastaavan valikkokohdan arvo.

| Kuvaruudun näyttö | Nimitys 1 | Nimitys 2 | Asetusarvo |
|-------------------|--------------------------|--|------------|
| DEL | Delay | Start-Stop-automatiikan jälkikäyntiaika | kyllä |
| OPH | Operating hours | Käyttötunnit | |
| HUS | Hours Until Service | Tunnit huoltoon | |
| dP | delta P | Suodattimen paine-ero (kPa) | |
| dPA | Delta P Airflow | Tilavuusvirtamittauksen paine (kPa) | |
| tP | total Pressure | Imuputkijohdon alipaine (kPa) | |
| CLE | Cleanings | Puhdistusten lukumäärä | |
| US | 1 = US, 0 = Metr. | Näytetyt yksiköt metrisiä tai US | |
| PFC | Pressure Filter Cleaning | Näyttää yksikössä Pa/kPa suodatinpaineen, jossa puhdistus tapahtuu automaattisesti | |
| SEC | Servicecode | Huoltokoodi | kyllä |

Taul. 48: Valikko

HUOMAUTUS

Alle 1000 Pa:n painetiedot näytetään yksikössä **Pa**.

Yli 1000 Pa:n painetiedot näytetään yksikössä **kPa**.

6.2.2 Vapautuskoodit

Laajennetut toiminnot voidaan aktivoida syöttämällä vapautuskoodeja.

Vapautuskoodit voidaan syöttää korkeintaan 5 c peräkkäin. Oikea koodi ilmaistaan merkkivalon (pos. 5) vihreällä vilkunnalla, väärä koodi punaisella vilkunnalla. Jos on syötetty väärä koodi 5 x peräkkäin, koodinsyöttö on lukittu 60 sekunnin ajan. Valikkokohtaan "SEC" ei voida silloin aktivoida. Jokainen uusi virheellinen syöttö lukitsee silloin jälleen 60 sekunniksi.

6.2.3 Tuote-ID:n näyttö

Kolminumeroisen tuote-ID-numeron kysely tapahtuu painamalla kiertopainiketta (pos. 7) 5 sekuntia pidempään.

ID on tarpeen, kun esimerkiksi vapautuskoodeja halutaan syöttää.

Jos kiertopainiketta (pos. 7) painetaan yli 10 sekunnin ajan, digitaaliseen LED-näyttöön (pos. 6) tulee: [OHJELMISTOVERSIO_LAITETYYPPI]. Jos näytetään esimerkiksi [1_20] = ohjelmistoversio 1 _ laitetyyppi 20

6.2.4 Start-Stop-automatiikka/ Ulkoinen päälle/pois

Start-Stop-automatiikka

Heti kun Start-Stop-moduuli (lisävaruste) liitetään liitäntäholkkiin (pos. 3), tuote sammuu ja vaihtaa automaattisesti Start-Stop-tilaan. Start-Stop-tilassa LED-merkkivalo (pos. 5) vilkkuu vihreänä.

Jos Start-Stop-moduuli aktivoidaan hitsausprosessilla, tuote käynnistyy. Kun hitsausprosessi on päättynyt, tuote sammuu jälleen asetetun jälkikäyntiajan jälkeen. (Esiasetettu jälkikäyntiaika 30 sekuntia)

Käytön aikana voidaan tuote sammuttaa koska tahansa kiertopainiketta (pos. 7) painamalla.

Päälle/pois poistoimukuvun avulla

Poistoimukuvun liitäntätulkassa on holkki, jolla tuote kytketään poistoimukuvussa olevan kytkimen avulla päälle ja pois päältä. Tämä signaali on tasa-arvoinen kiertopainikkeen (pos. 7) päälle/pois-toiminnon kanssa.

Päälle/pois 4-nap. liitäntäholkin avulla

4-nap. liitäntäholkkiin tuotteen taustapuolella voidaan liittää valinnaisesti Start/Stop-anturi tai potentiaalivapaa kontakti. Tämä holkki on kytketty rinnakkain poistoimukuvun liitäntäholkin kanssa.

6.2.5 Varoitus – Liian vähän poistoimutehoa

Jos vaadittua poistoimutehoa ei saavuteta, kuuluu 5 minuutin kuluttua varoitussignaali ja digitaalisessa näytössä (pos. 6) näytetään [A 0 5]. LED-merkkivalo (pos. 5) vilkkuu tämän ilmoituksen aikana magentan värisenä.

6.2.6 Suodatinpatruunan puhdistus

Likaantunut suodatinpatruuna saa aikaan lisääntyneen paine-eron.

Jos suodatinpatruunassa esiintyy yli 1500 Pa:n paine-ero, suodatinpatruunan puhdistus laukaistaan automaattisesti.

HUOMAUTUS

Asianmukaista puhdistusta varten tuotteen on oltava liitettynä paineilmaverkkoon.

Tuote ei valvo paineilmasyöttöä.

6.3 Poistoimukuvun asemointi

Poistoimuvarsi tai poistoimukupu on suunniteltu niin, että sen asettaminen ja ohjaaminen käsin käy helposti. Tällöin poistoimukupu säilyttää kerran asetetun sijaintinsa ilman tukea. Lisäksi sekä poistoimukupua että myös poistoimuvartta voidaan kääntää 360° niin, että lähes jokaisen asennon asettaminen on mahdollista. Hitsaussavun riittävää keräystä varten on tärkeää, että poistoimukupu on aina asemoitu oikein. Oikea asento näkyy seuraavasta kuvasta.

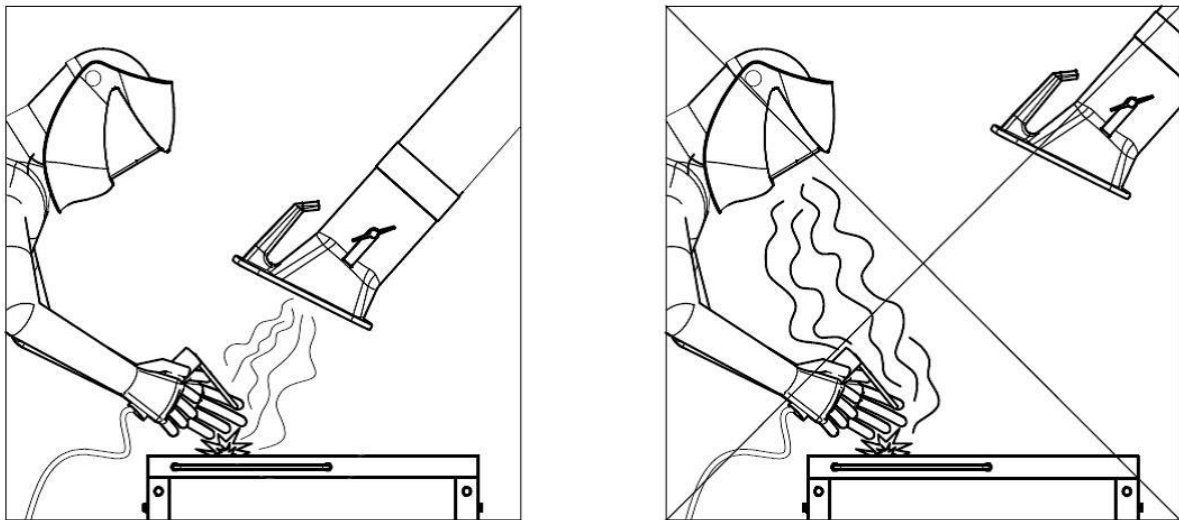

Kuva 43: Poistoimukuvun asemointi

- Asemoi poistoimuvarsi niin, että poistoimukupu on n. 25 cm vinosti hitsauspaikan yläpuolella.
- Poistoimukupu on sijoitettava niin, että se kerää hitsaussavun varmasti hitsaussavun lämmöstä johtuva liike ja imukantomatka huomioiden.
- Siirrä poistoimukupu aina vastaavaan hitsauskohtaan.

▲ VAROITUS

Jos poistoimukupu on asemoitu väärin tai poistoimateho on liian alhainen, ei poistoilmakuvun riittävä vaara-ainepitoisen ilman keruu ole taattua. Näin vaaralliset aineet voivat joutua käyttöhenkilöstön hengitysalueelle ja johtaa terveyshaittoihin!

6.4 Käyttöönotto**▲ VAROITUS**

Tuotteen virheellisen tilan aiheuttama vaara.

Ennen käyttöönottoa on tuotteen asennuksen oltava valmis. Kaikkien ovien on oltava suljettuna ja kaikkien tarvittavien liitännöiden liitettynä.

1. Liitä tuotteen sähköverkkoliitäntäjohto rakennuksen sähköverkkoon.
2. Kytke tuote päälle painamalla virtakytkintä.
3. Puhallin käynnistyy ja virtakytkimen vihreä merkkivalo ilmoittaa häiriöttömästä toiminnasta.

Katso häiriön sattuessa luku "Häiriönpoisto".

7 Kunnossapito

Tässä luvussa kuvatut ohjeet on ymmärrettävä vähimmäisvaatimuksiksi. Aina käyttöolosuhteista riippuen saatetaan vaatia lisäohjeita, jotta tuote pidettäisiin ihanteellisessa kunnossa.

Tässä luvussa kuvatut huolto- ja kunnostustyöt saa antaa vain käyttäjäyrityksen erityisesti koulutetun kunnostushenkilöstön tehtäväksi.

Käyttöön tarvittavien varaosien on vastattava valmistajan määrittämiä teknisiä vaatimuksia.

Tämä on yleensä taattua alkuperäisillä varaosilla.

Käyttöaineiden ja vaihto-osien turvallisesta ja ympäristöystävällisestä hävittämisestä on huolehdittava.

Kunnossapitotöissä on huomioitava tässä käyttöohjeessa annetut turvallisuusohjeet.

7.1 Hoito

Tuotteen hoito rajoittuu pääasiassa tuotteen kaikkien pintojen puhdistukseen sekä – mikäli olemassa – suodatinsisäkkeiden tarkastukseen.

Huomioi luvussa "Turvaohjeet kunnossapitoon/häiriönpoistoon" ilmoitetut varoitukset.

HUOMAUTUS

Älä puhdista tuotetta paineilmalla! Se saattaa levittää pölyhiukkasia tai likahiukkasia ympäristöilmaan.

Kohtuullinen hoito auttaa pitämään tuotteen pysyvästi toimintakunnossa.

Jauhemaalattujen pintojen optimaalista huoltoa ja puhdistusta varten on huomioitava seuraavaa:

- Puhdista tuote kuukausittain tai tarvittaessa perusteellisesti.
- Puhdista tuotteen ulommat pinnat soveltuvalla pölyluokan H teollisuuspölynimurilla tai kosteilla pehmeillä liinoilla/teollisuusvanulla.
- Käytä kovapintaisiin likoihin tavanomaista kotitalouspuhdistusainetta. Vältä kovaa hankausta.
- Älä käytä naarmuttavia, hankaavia aineita.
- Älä käytä happamia tai erittäin emäksisiä puhdistusaineita.
- Älä käytä mitään orgaanisia liuotinaaineita, estereitä, ketoneita, alkoholeja, hiilivetyjä tai vastaavia.

7.2 Huolto

Tuotteen varmaan toimintoon vaikutetaan positiivisesti säännöllisellä tarkastuksella ja huollolla, jotka suoritetaan vähintään kerran vuodessa.

Tarvittaessa tarpeellisen suodattimen vaihdon suorittamista lukuun ottamatta tuote toimii huoltovapaasti.

Huomioi luvussa "Turvallisuus" luetellut varoitukset kunnossapidosta ja häiriönpoistosta.

7.2.1 Suodattimen vaihto – Turvaohjeet

Suodatinsisäkkeiden käyttöikä riippuu poistettujen hiukkasten tyypistä ja määrästä.

Suodattimen pölykuormituksen lisääntyessä virtausvastus nousee ja tuotteen poistoimuteho laskee.

Myös tuotteissa, joissa on mahdollisesti automaattinen suodattimen puhdistus, saattavat tarttuneet kertymät aiheuttaa imutehon laskua.

Suodattimen vaihto on tarpeen!

▲ VAROITUS

Hitsaussavuhiukkasten aiheuttama vaara terveydelle

Älä hengitä hitsauspölyä/-savua! Hengityselinten ja -teiden vakavat terveydelliset vauriot mahdollisia!

Hitsaussavu sisältää aineita, jotka voivat aiheuttaa syöpää!

Ihokosketus hitsaussavuhiukkasten kanssa voi herkillä henkilöillä johtaa ihoärsytyksiin.

Käytä kontaktin ja pölyhiukkasten sisäänhengityksen välttämiseksi kertakäyttöhaalaria, suojalaseja, käsineitä ja soveltuvaa luokan FFP2 hengityssuoja-suodatinmaskia standardin EN 149 mukaisesti.

VAROITUS

Suodatinsisäkkeiden puhdistaminen ei ole sallittu. Tämä johtaa väistämättä suodatinelementin vaurioitumiseen, jolloin suodattimen toiminta ei ole enää olemassa ja vaaralliset aineet joutuvat hengitysilmaan.

Huomioi seuraavassa kuvatuissa töissä erityisesti pääsuodattimen tiiviste. Vain vahingoittumaton tiiviste mahdollistaa tuotteen suuren poistoasteen. Pääsuodattimet, joiden tiiviste on vahingoittunut, on siksi vaihdettava joka tapauksessa.

HUOMAUTUS

IFA-hyväksynnän omaavat tuotteet hitsaussavupoistoluokalle W3/IFA-tarkastettu asetettujen vaatimusten mukaisesti. (Katso tästä luku Tekniset tiedot)

IFA-hyväksyntä raukeaa seuraavissa tilanteissa:

- Muu kuin tarkoituksenmukainen käyttö sekä tuotteen rakenteelliset muutokset.
 - Muiden kuin alkuperäisten varaosien käyttö varaosaluettelo vastavasti.
-
- Käytä vain alkuperäisiä varaosasuodattimia, koska ne takaavat vaadittavan poistoasteen ja on sovitettu tuotteen ja tehotietojen mukaan.
 - Sammuta tuote virtakytkimestä.
 - Varmista tuote tahatonta päällekytkentää vastaan. Jos olemassa, irrota verkkopistoke tai varmista pääkytkin 0-asentoon riippulukolla!
 - Katkaise painesyöttö, mikäli olemassa, ja anna tuotteessa olemassa olevan paineilman virrata ulos tiivisteveden tyhjennysventtiilin kautta.

7.2.2 Suodattimen vaihto

VAROITUS

Paineilma-akulle sekä paineilmajohdoille ja komponenteille suoritettavat työt saavat tehdä vain henkilöt, joilla on ammattitietoutta pneumatiikan alalta.

Pneumatiikkajärjestelmä on erotettava ennen huolto- ja korjaustöitä ulkoisesta paineilmasyötöstä ja paine on poistettava! katso myös luku Turvallisuus

Suorita suodattimen vaihto seuraavasti:

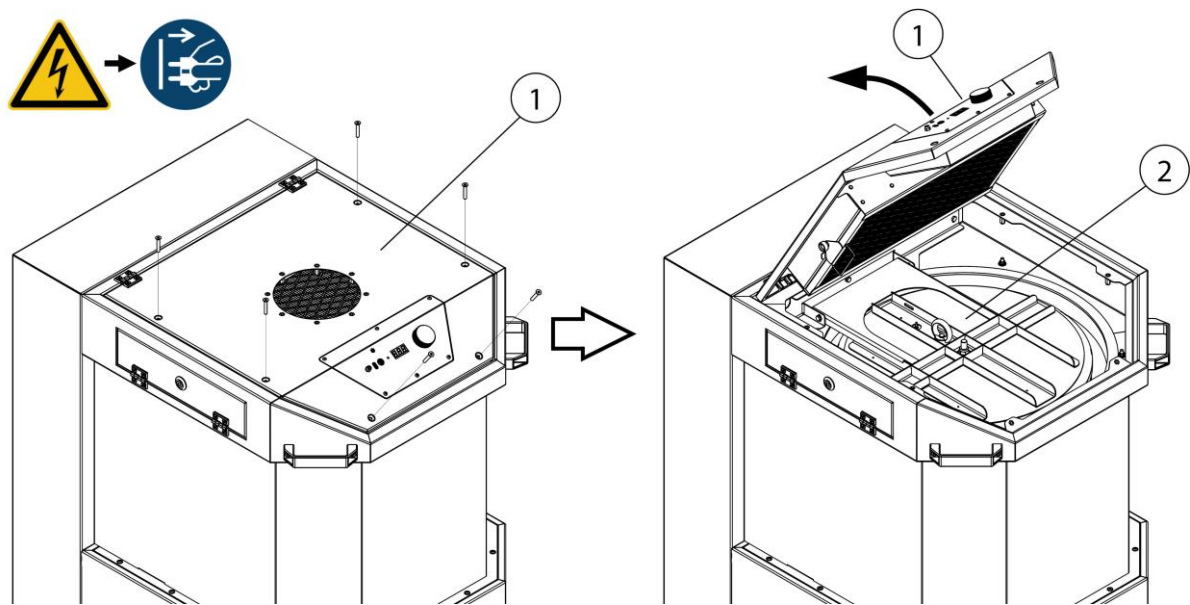

Kuva 44: Suodattimen vaihto – Pääsy suodatinpatruunalle

| Pos. | Nimitys | Pos. | Nimitys |
|------|-----------|------|-------------------|
| 1 | Kansilevy | 2 | Suodattimen kansi |

Taul. 49: Suodattimen vaihto – Pääsy suodatinpatruunalle

1. Aseta uusi suodatinpatruuna valmiiksi.
2. Sammuta tuote kiertopainikkeella
3. Irrota tuote sähköverkosta irrottamalla verkkopistoke.
4. Avaa kansilevy (pos. 1) kuvan mukaisesti. Irrota sitä varten 6 ruuvia soveltuvalla työkalulla.

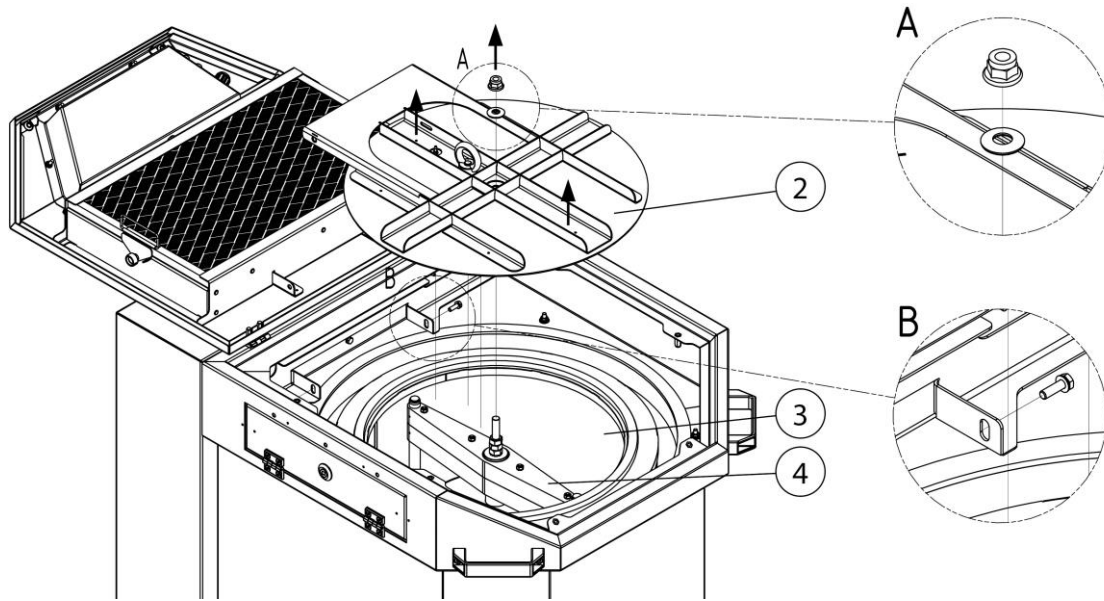

Kuva 45: Suodattimen vaihto – Suodatinkannen irrottaminen

| Pos. | Nimitys | Pos. | Nimitys |
|------|-------------------|------|----------------|
| 2 | Suodattimen kansi | 4 | Pyörivä suutin |
| 3 | Suodatinpatruuna | | |

Taul. 50: Suodattimen vaihto – Suodatinkannen irrottaminen

5. Irrota suodattimen kansi (pos. 2) kuvan mukaisesti. Irrota sitä varten kuusiomutteri (A) ja kaksi kuusioruuvia (B).
6. Vedä mittausletku irti suodattimen kannesta (pos. 2) ja nosta suodattimen kansi (pos. 2) pois.

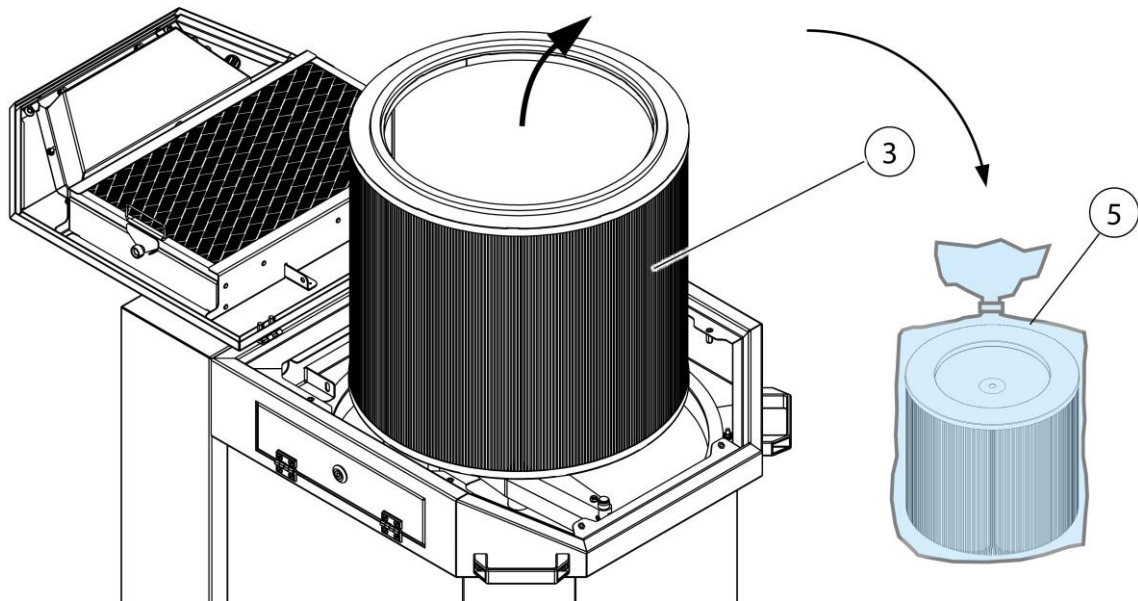

Kuva 46: Suodattimen vaihto – Suodatinpatruunoiden hävittäminen

| Pos. | Nimitys | Pos. | Nimitys |
|------|------------------|------|--------------|
| 3 | Suodatinpatruuna | 5 | Hävityspussi |

Taul. 51: Suodattimen vaihto – Suodatinpatruunoiden hävittäminen

7. Ota likainen suodatinpatruuna (pos. 3) varovasti pölyä lennättämättä tuotteesta ja aseta se hävityspussiin (pos. 5).
8. Sulje hävityspussi (pos. 5) ilmatiiviisti ja hävitä se määräysten mukaisesti.
9. Uuden suodatinpatruunan (pos. 3) asennus tapahtuu päinvastaisessa järjestyksessä. Varmista tällöin tiivisteiden oikea paikoillaanolo.
10. Liitä tuote jälleen sähköverkkoon uuden suodatinpatruunan asennuksen jälkeen ja ota se käyttöön. Katso myös luku Käyttöönotto.

7.3 Huolto

Tuotteen varmaan toimintoon vaikutetaan positiivisesti säännöllisellä tarkastuksella ja huollolla.

Huomioi luvussa "Turvallisuus" luetellut varoitukset kunnossapidosta ja häiriönpoistosta.

Tuotteen hoito/huolto rajoittuu pääasiassa tiivisteveden tyhjentämiseen paineilmasäiliöstä, asetusarvojen tarkastukseen, visuaalisiin tarkastuksiin vaurioiden ja vuotojen varalta sekä ulkoisten pintojen puhdistukseen.

▲ VAROITUS

Ihokosketus pölyhiukkasten jne. kanssa voi herkillä henkilöillä johtaa ihoärsytyksiin.

Hengityselinten ja -teiden vakavat terveydelliset vauriot mahdollisia!

Pölyhiukkasten koskettamisen ja sisäänhengityksen välttämiseksi tulisi käyttää kertakäyttökäsineitä ja luokan FFP2 tai laadukkaampia kertakäyttöpölynaamareita.

Vaarallisten pölyhiukkasten vapautumista on vältettävä puhdistuksessa, jotta ympäristössä olevia henkilöitä ei vahingoiteta.

HUOMAUTUS

Älä puhdista tuotetta paineilmalla. Se saattaa levittää pölyhiukkasia ympäristöilmaan.

Huolehdi aina riittävästä valaistuksesta ja tuuleutuksesta kunnossapitotöissä!

7.3.1 Pölynkeruusäiliön tarkastus/vaihto

Käyttöä vastaavasti, mutta kuitenkin 1 x kuukaudessa, on pölynkeruusäiliön täyttötaso tarkastettava ja säiliö on tarvittaessa (noin 2/3 täynnä) tyhjennettävä.

Aikaväli pölynkeruusäiliön tyhjennykseen riippuu syntyneiden pölyhiukkasten tyypistä ja määrästä. Siksi käyttäjäyrityksen on säännöllisesti tarkastettava täyttötaso manuaalisesti pölynkeruusäiliön ylitäytön välttämiseksi.

Pölynkeruusäiliö on aina tyhjennettävä ajoissa, jotta ympäristön kontaminoituminen vältettäisiin!

Tuote on sammutettava tyhjennyksessä tai täyttötason tarkastuksessa.

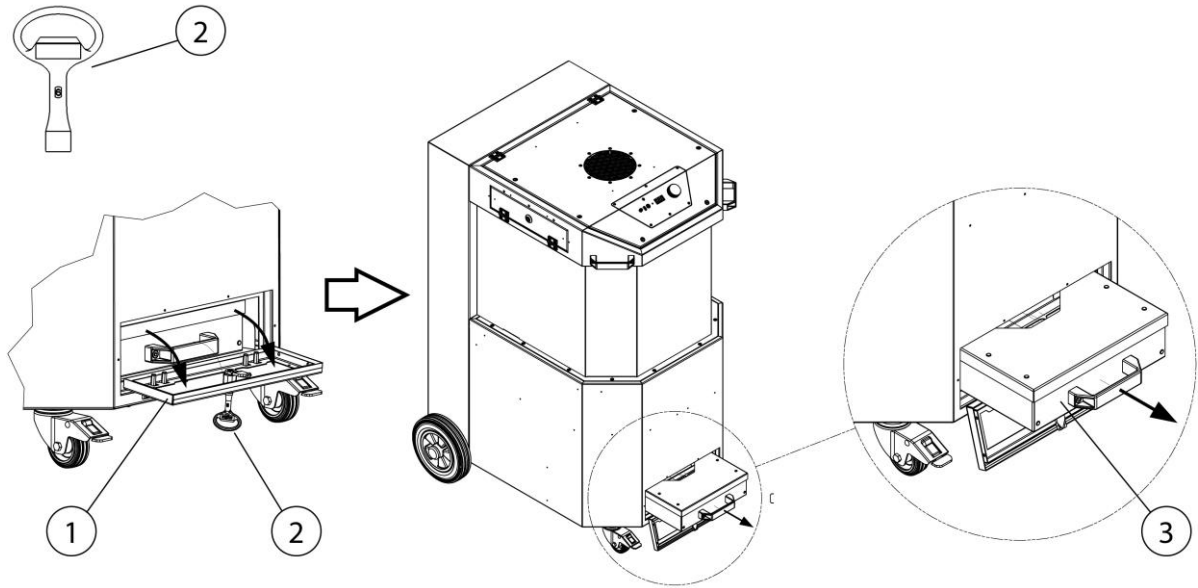

Kuva 47: Huolto – Pääsy pölynkeruusäiliölle

| Pos. | Nimitys | Pos. | Nimitys |
|------|-----------------|------|------------------|
| 1 | Huoltokansi | 3 | Pölynkeruusäiliö |
| 2 | Nelikanta-avain | | |

Taul. 52: Huolto – Pääsy pölynkeruusäiliölle

Suorita pölynkeruusäiliön tyhjentäminen seuraavasti:

1. Sammuta tuote kiertopainikkeella.
2. Irrota tuote sähköverkosta irrottamalla verkkopistoke.
3. Avaa kuvan mukaisesti huoltokansi (pos. 1) nelikanta-avaimella (pos. 2).
4. Vedä pölynkeruusäiliö (pos. 3) varovasti tuotteesta.

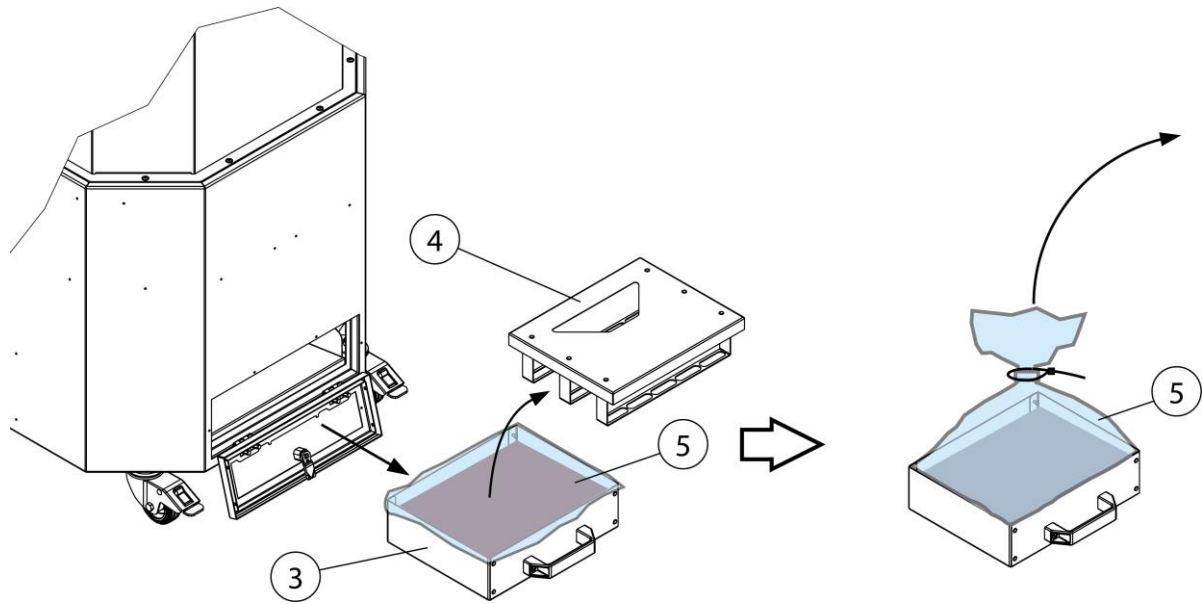

Kuva 48: Huolto – Pölynkeruusäiliön tyhjentäminen

| Pos. | Nimitys | Pos. | Nimitys |
|------|------------------|------|--------------|
| 3 | Pölynkeruusäiliö | 5 | Hävityspussi |
| 4 | Kansi ja pidätin | | |

Taul. 53: Huolto – Pölynkeruusäiliön tyhjentäminen

- Poista kansi ja pidätin (pos. 4) pölynkeruusäiliöltä kuvan mukaisesti pölyä lennättämättä.
- Sulje hävityspussi pölyhiukkasten kanssa ilmatiiviisti ja hävitä se määräysten mukaisesti.
- Aseta uusi hävityspussi pölynkeruusäiliöön.
- Aseta kansi ja pidätin pölynkeruusäiliölle.
- Työnnä pölynkeruusäiliö (pos. 3) tuotteeseen ja sulje huoltokansi (pos 1) uudelleen nelikanta-avaimella (pos. 3).
- Ota tuote jälleen käyttöön. Katso luku "Käyttöönotto"

7.3.2 Esisuodatinkasetin tarkastus/vaihto

Käyttöä vastaavasti, kuitenkin 1 x kuukaudessa, on esisuodatinkasetti tarkastettava ja vaihdettava, jos likaantuminen on voimakasta.

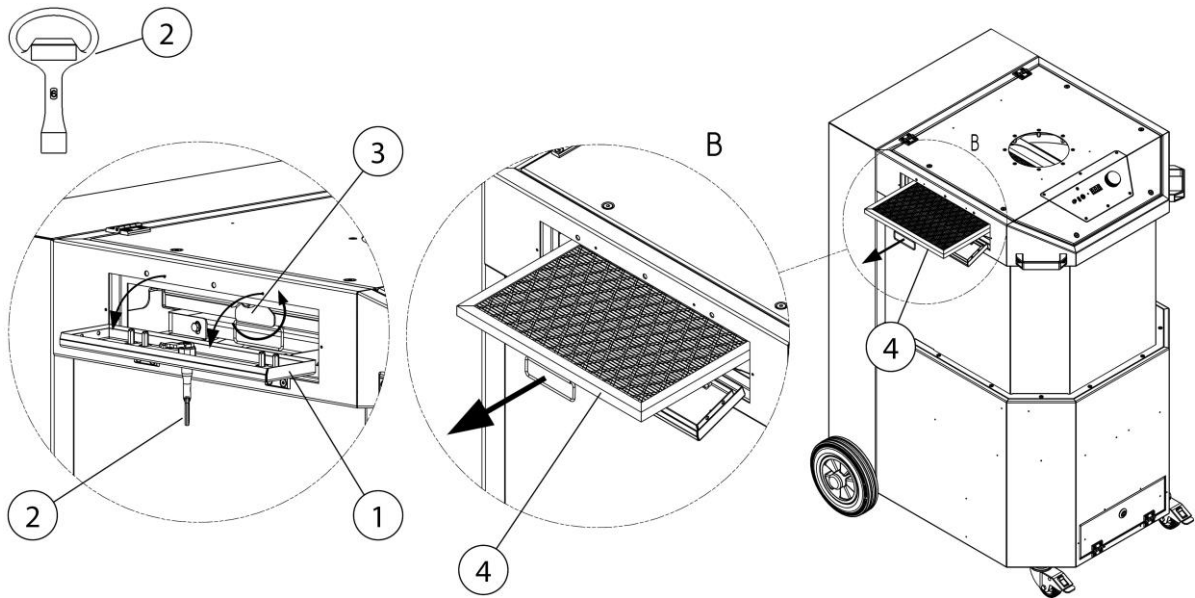

Kuva 49: Huolto – Esisuodatinkasetin tarkastus/vaihto

| Pos. | Nimitys | Pos. | Nimitys |
|------|-----------------|------|-----------------|
| 1 | Huoltokansi | 3 | Lukitus |
| 2 | Nelikanta-avain | 4 | Suodatinkasetti |

Taul. 54: Huolto – Esisuodatinkasetin tarkastus/vaihto

Suorita suodatinkasetin tarkastus/vaihto seuraavasti:

1. Sammuta tuote kiertopainikkeella.
2. Irrota tuote sähköverkosta irrottamalla verkkopistoke.
3. Avaa kuvan mukaisesti huoltokansi (pos. 1) nelikanta-avaimella (pos. 2).
4. Avaa lukitus (pos. 3) ja vedä suodatinkasetti (pos. 4) tuotteesta.
5. Jos likaantuminen on voimakasta, hävitä suodatinkasetti (pos. 4) määräysten mukaisesti.
6. Työnnä uusi suodatinkasetti (pos. 4) tuotteeseen ja kiinnitä se lukituksella (pos. 3).
7. Sulje huoltokansi (pos. 1) ja ota tuote jälleen käyttöön. Katso luku "Käyttöönotto"

7.3.3 Paineilman varoventtiilillä varustetun paineilmasäiliön tarkastaminen

HUOMAUTUS

Tuotteessa on yksi tai useampi paineilman varoventtiilillä varustettu paineilmasäiliö.

Paineilmasäiliöllä ja varoventtiilillä varustetut tuotteet on huollettava/tarkastettava kansallisesti voimassa olevien määräysten mukaisesti.

⚠ VAROITUS

Paineilma-akulle sekä paineilmajohdoille ja komponenteille suoritettavat työt saavat tehdä vain henkilöt, joilla on ammattitietoutta pneumatiikan alalta.

Pneumatiikkajärjestelmä on erotettava ennen huolto- ja korjaustöitä ulkoisesta paineilmasyötöstä ja paine on poistettava!

7.3.4 Paineilman varoventtiilin tarkastus

Tuotteen takaosassa sijaitsee paineilman varoventtiili.

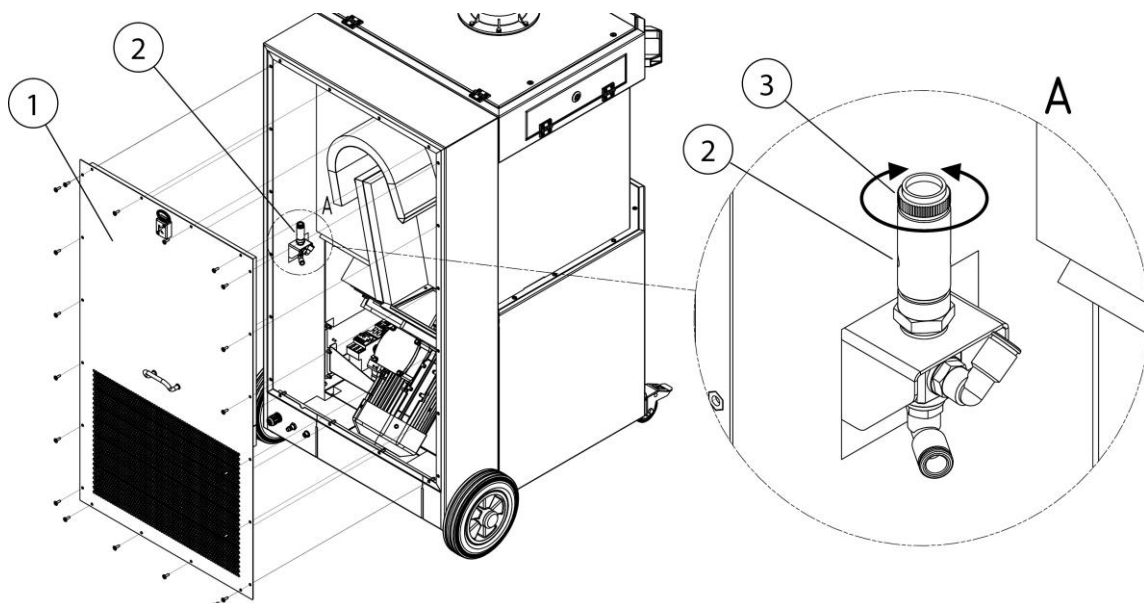

Kuva 50: Huolto – Paineilman varoventtiilin tarkastus

| Pos. | Nimitys | Pos. | Nimitys |
|------|--------------------------|------|-----------------|
| 1 | Huoltokansi | 3 | Pyälletty ruuvi |
| 2 | Paineilman varoventtiili | | |

Taul. 55: Huolto – Paineilman varoventtiilin tarkastus

Jotta pääset käsiksi paineilmasäiliöön/varoventtiiliin (pos. 2), toimi seuraavasti.

1. Irrota huoltokansi (pos. 1) tuotteen taustapuolelta kuvan mukaisesti.
2. Avaa paineilman varoventtiilissä (pos. 2) pyälletty ruuvi (pos. 3) vastapäivään kiertämällä ja avaa sitä noin 3–4 kierrosta, kunnes poistoilman poisto tapahtuu. (paineilman kuuluva ulosvirtaus)
3. Anna paineilman varoventtiilin puhaltaa ilmaa ulos lyhyesti.
4. Kierrä pyälletty ruuvi (pos. 3) sisään rajoittimeen asti ja kiristä se käsin tiukasti.
5. Sulje huoltokansi (pos. 1) ja ota tuote jälleen käyttöön. Katso luku "Käyttöönotto".

7.4 Häiriönpoisto

| Häiriö | Mahdollinen syy | Huomautus |
|---|--|---|
| Kaikkia pölyhiukkasia ei kerätä | Poistoimukuvun etäisyys hitsauskohdasta on liian suuri | Vie poistoimukupu lähemmäksi |
| | Puhdasilman puhallusaukko peitetty | Pidä puhdasilman puhallusaukko vapaana |
| Merkinantotorvi soi | Asetettu vähimmäinen poistoimuteho on alittunut. Suodatinsisäkkeet kylläisiä, putkisto-/keräysjärjestelmä suljettu | Suodattimen vaihto tarpeen, tarkasta putkisto-/keräysjärjestelmä, ota yhteyttä huoltoon |
| | |  <p>Vaatimukset eivät enää täyty!</p> |
| Poistoimuteho liian vähäinen / puuttuu | Suodatinsisäkkeet kyllästyneet | Vaihda suodatinsisäkkeet |
| | Vaihejärjestysvirhe / puuttuva vaihe. Puhallin pyörii väärään suuntaan | Sähköalan ammattilaisen suorittama kahden vaiheen vaihto CEE-pistorasiassa |
| Pölyhiukkaset tulevat ulos puhdasilmapuolelta | Suodatinsisäkkeet vaurioituneet | Vaihda suodatinsisäkkeet |
| Moottorin suojakytkin laukeaa | Moottori estynyt | anna sähköalan ammattilaisen tarkastaa |
| Tuote ei käynnisty | Puuttuva verkkojännite | anna sähköalan ammattilaisen tarkastaa |
| | Start-Stop-anturi (valinnainen varuste) liitetty, mutta virtaa ei kuitenkaan tunnisteta Hitsausprosessia ei vielä käynnistetty | Käynnistä hitsausprosessi |

Taul. 56: Häiriönpoisto

HUOMAUTUS

Jos häiriötä ei voi korjata asiakkaan toimesta, on otettava yhteyttä valmistajan huoltoon.

7.5 Toimenpiteet hätätapauksessa

Tuotteen tai sen mahdollisten keruelementtien tulipalon sattuessa on ryhdyttävä seuraaviin vaiheisiin:

1. Irrota tuote sähköverkosta! Mikäli olemassa; Irrota verkkopistoke; Aseta pääkytkin 0-asentoon; Katkaise tulojohdon sulakkeet.
2. Irrota paineilmasyöttö, mikäli olemassa.
3. Sammuta palopesäke tavanomaisella jauhesammuttimella.
4. Ilmoita tarvittaessa paikalliselle palokunnalle.

▲ VAROITUS

Älä avaa huolto-ovella varustettuja tuotteita. Pistoliekin muodostuminen!

Älä missään tapauksessa koske tuotteeseen ilman soveltuvia suojakäsineitä tulipalon sattuessa. Palovammojen vaara!

8 Hävittäminen

▲ VAROITUS

Ihokosketus hitsaussavun jne. kanssa voi herkillä henkilöillä johtaa ihoärsytyksiin!

Tuotteen purkutyöt saa suorittaa ainoastaan koulutettu ja valtuutettu ammattihenkilöstö turvaohjeet ja voimassa olevat tapaturmanehkäisymääräykset huomioiden!

Hengityselinten ja -teiden vakavat terveydelliset vauriot mahdollisia!

Käytä suojavaatetusta, käsineitä ja puhallushengityssuojajärjestelmää kosketuksen ja pölyhiukkasten sisäänhengityksen välttämiseksi!

Vaarallisten pölyhiukkasten vapautumista on vältettävä purkutöissä, jotta ympäristössä olevia henkilöitä ei vahingoiteta.

▲ HUOMIO

Kaikissa tuotteen parissa ja tuotteella suoritettavissa töissä on noudatettava lakisääteisiä velvollisuuksia jätteiden syntymisen välttämiseksi ja asianmukaisen kierrätyksen/hävittämisen suhteen.

8.1 Muovit

Mahdollisesti käytetyt muovit on lajiteltava mahdollisimman pitkälti. Muovit on hävitettävä lakisääteisten määräysten mukaisesti.

8.2 Metallit

Mahdollisesti käytetyt metallit on lajiteltava ja hävitettävä. Hävitys on tapahduttava valtuutetun yrityksen toimesta.

8.3 Suodatinelementit

Mahdollisesti käytetyt suodatinelementit on hävitettävä lakisääteisten määräysten mukaisesti.

9 Liite

9.1 EY-vaatimustenmukaisuusvakuutus

| | |
|-----------------|--|
| Nimitys: | Hitsaussavun suodatuslaite |
| Valmistussarja: | MaxiFil Clean |
| Tyyppi: | 67250 (mahdollisesti poikkeavat tuotenumerot toisilla tuoteversioilla) |
| Kone-ID: | Katso arvokilpi tämän käyttöohjeen etummaisella alueella Tuote on kehitetty, suunniteltu ja valmistettu seuraavien EY-direktiivien mukaisesti 2006/42/EY – konedirektiivi Tuote vastaa edelleen direktiivien 2014/30/EU - EMC-direktiivi 2014/29/EU - painelaitedirektiivi 2014/35/EU - pienjännitedirektiivi määräyksiä |
| Yritys: | Yksinomaisena vastuullisena toimii KEMPER GmbH Von-Siemens-Str. 20, D-48691 Vreden |

Seuraavia yhdenmukaistettuja standardeja on sovellettu:
EN ISO 12100:2010 Koneturvallisuus – Yleiset suunnitteluperiaatteet
EN ISO 13857:2019 Koneturvallisuus – Turvaetäisyydet
EN ISO 13854:2019 Koneturvallisuus – Vähimmäisetäisyydet
EN ISO 21904-1:2020 Työ- ja terveyssuojelu hitsattaessa
EN ISO 4414:2010 Paineilmalaitteistojen turvallisuus
EN IEC 61000-6-2:2019 Sähkömagneettinen yhteensopivuus – Häiriönsieto
EN IEC 61000-6-4:2019 Sähkömagneettinen yhteensopivuus – Häiriönpäästö
EN 60204-1:2018 Koneturvallisuus – Koneiden sähkölaitteisto
EN ISO 13849- 1:2015 Koneturvallisuus – Ohjaukset

Täydellinen luettelo sovelletuista standardeista, direktiiveistä ja määrittelyistä löytyy valmistajalta. Tuotteeseen kuuluva käyttöohje on olemassa.

Lisätietoja:

Vaatimustenmukaisuusvakuutus sammuu määräystenvastaisessa käytössä sekä rakenteellisissa muutoksissa, joita me valmistajana emme ole kirjallisesti vahvistaneet.

Marcel Kusche on valtuutettu laatimaan tekniset asiakirjat. Kemper GmbH, Von-Siemens-Str. 20, 48691 Vreden, Saksa.

Vreden, 01.12.2023

Paikka, päiväys

B. Kemper



Toimitusjohtaja

Allekirjoittajan tiedot

9.2 UKCA Declaration of Conformity

| | |
|--------------|---|
| Designation: | Welding fume filter unit |
| Series: | MaxiFil Clean |
| Type: | 67250 (possibly different article numbers for other product variants) |
| Machine ID: | See name plate in front section of this operating manual This product is developed, designed and manufactured in accordance with the UKCA directives Supply of Machinery (safety) Regulations 2008 The product continues to comply with the provisions of the Electromagnetic Compatibility Regulations 2016 Electrical Equipment (Safety) Regulations 2016 Pressure Equipment Regulations 2016 |
| Company: | At the sole responsibility of KEMPER GmbH Von-Siemens-Str. 20, D-48691 Vreden |

The following designated standards and technical specifications have been applied:

BS EN ISO 12100:2010 Safety of machinery - General principles for design
BS EN ISO 13857:2019 Safety of machinery - Safety distances
BS EN ISO 13854:2019 Safety of machinery
BS EN ISO 21904-1:2020 Health and safety in welding and allied processes
BS EN ISO 4414:2010 fluid power - General rules and safety requirements for systems and their components
BS EN IEC 61000-6-2:2019 Electromagnetic compatibility (EMC) - Part 6-2: Generic standards - Immunity standard for industrial environments
BS EN IEC 61000-6-4:2019 Electromagnetic compatibility (EMC) - Part 6-4: Generic standards - Emission standard for industrial environments
BS EN 60204-1:2018 Safety of machinery - Electrical equipment of machines
BS EN ISO 13849-1:2016 Safety of machinery - Safety-related parts of control systems
BS EN IEC 63000:2018 Technical documentation for the assessment of electrical and electronic products with respect to the restriction of hazardous substances

A complete list of standards, directives and specifications applied is available from the manufacturer. The operating manual belonging to the product is available.

Additional information:

If it is not used for as intended or the design is altered, the Declaration of Conformity expires, unless confirmed in writing by us as manufacturers.

UK Authorised Representative (for authorities only): Mr. Marc Crawford
United Kingdom KEMPER (U.K.) Ltd.
Venture Court, 2 Debdale Road, Wellingborough, Northamptonshire NN8 5AA

Vreden, 01.12.2023

Place, date

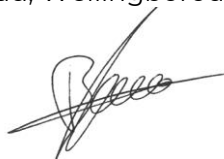

B. Kemper

CEO

Identification of the signatory

9.3 Tekniset tiedot

| Nimitys | Tyyppi |
|--|-----------------------------------|
| Suodatin | 67250 |
| Suodatintasot | 2 |
| Suodatusmenetelmä | Puhdistussuodatin |
| Puhdistusmenetelmä | Pyörintäsuutin |
| Suodatinala m ² [inch ²] | 15 [23250] |
| Suodatinelementtien lukumäärä | 2 |
| Suodatinala yhteensä m ² [inch ²] | 15 [23250] |
| Suodatintyyppi | Suodatinpatruuna + alumiinineulos |
| Suodatinmateriaali pääsuodatin + esisuodatin | ePTFE-kalvo + alumiinineulos |
| Poistoaste ≥ % | 99,9 |
| Hitsaussavuluokka | -- |
| IFA-tarkastusnormi | -- |
| Suodatinluokka/ pölyluokka | M |
| Perustiedot | |
| Poistoimuteho m ³ /h [cfm] | 1 450 [853,4] |
| Alipaine Pa [inch wc] | 3 300 [13,26] |
| Moottoriteho kW [hp] | 2,2 [2,95] |
| Liitäntäjännite/nimellisvirta/suojausluokka/ISO-luokka | Katso arvokilpi |
| Sallittu ympäristölämpötila °C [°F] | -10 ... + 40 [14–104] |
| Päällekytkennän kesto % | 100 |
| Äänenpainetaso dB(A) | 73 |
| Paineilmasyöttö bar [psi] | 5–6 [72–87] |
| Paineilman tarve / paineilmaluokka | 240 NI/min/ 2:4:2 ISO 8573-1 |
| Perustuotteen mitta L x K x S | Katso mittalehti |
| Perustuotteen paino kg [lbs] | 197,0 [434,3] |
| Lisätietoja | |
| Puhallintyyppi | Radiaalipuhallin |

Taul. 57: Tekniset tiedot

9.4 Mittalehti

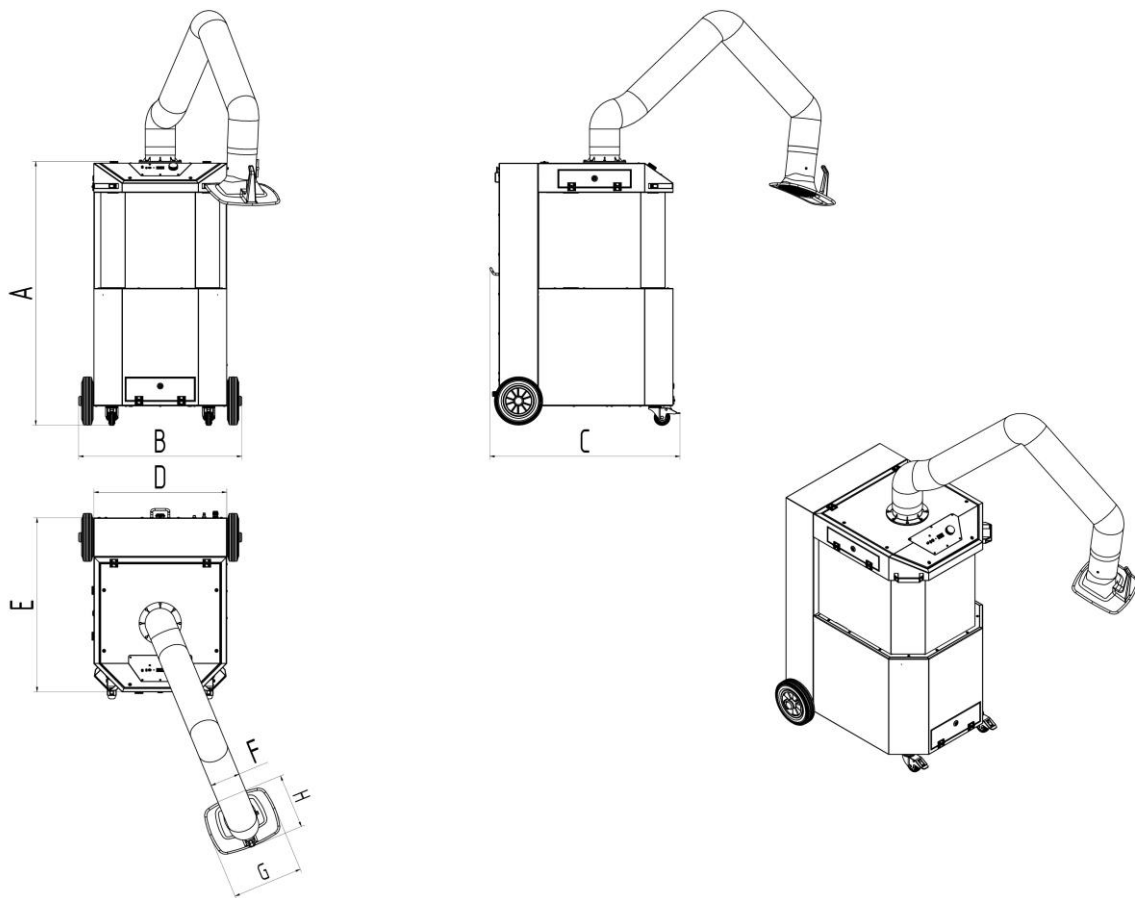

Kuva 51: Mittalehti

| Symboli | Mitat | Symboli | Mitat |
|----------------|----------------------|----------------|---------------------|
| A | 1350 mm [53,15 inch] | E | 890 mm [35,04 inch] |
| B | 834 mm [32,83 inch] | F | 150 mm [5,91 inch] |
| C | 973 mm [38,31 inch] | G | 360 mm [14,17 inch] |
| D | 680 mm [26,77 inch] | H | 295 mm [11,61 inch] |

Taul. 58: Mittataulukko

9.5 Varaosat ja tarvikkeet

| Juoks.nro | Nimitys | Tuotenro |
|-----------|--|----------|
| 1 | Pääsuodatin | 1090469 |
| 2 | Esisuodattimen sisääntyöntö alumiinineulos | 1090732 |
| 3 | Poistoimukupu | 7910300 |
| 4 | Poistoimukupu, jossa LED-lamput ja kytkin | 79103040 |
| 5 | Letku poistoimugarrelle 2 m Ø 150 mm | 1140348 |
| 6 | Letku poistoimugarrelle 3 m Ø 150 mm | 1140349 |
| 7 | Letku poistoimugarrelle 4 m Ø 150 mm | 1140350 |
| 8 | Ristikko poistoilmakuvulle | 1270091 |
| 9 | Pölynkeruupussi, 5 kpl:n sarja | 1191142 |
| 10 | Pyöräsarja | 6430015 |

Taul. 59: Varaosat

Tarvikkeet

| Juoks.nro | Nimitys | Tuotenro |
|-----------|--|----------|
| 1 | Start-Stop-automatiikka anturina, 5 m:n liitäntäjohto, liitäntämoduuli 1-vartisille tuotteille | 94102781 |

Taul. 60: Tarvikkeet

Deutschland (HQ)**KEMPER GmbH**

Von-Siemens-Str. 20
D-48691 Vreden
Tel. +49 2564 68-0
Fax +49 2564 68-120
mail@kemper.eu
www.kemper.eu

United Kingdom**KEMPER (U.K.) Ltd.**

Venture Court
2 Debdale Road
Wellingborough
Northamptonshire NN8 5AA
Tel. +44 1327 872 909
Fax +44 1327 872 181
mail@kemper.co.uk
www.kemper.co.uk

France**KEMPER sàrl**

7 Avenue de l'Europe
F-67300 Schiltigheim
Si vous appelez de France
Tél. +33 800 91 18 32
Fax +33 800 91 90 89
De Belgique ou de l'étranger
Tél. +492564 68-135
Fax +492564 68-40135
mail@kemper.fr
www.kemper.fr

China**KEMPER China**

Floor 2, Building 6
No. 500 Huapu Road
Shanghai 201799
P.R. of China
Tel. +86 (21) 5924-0978
Fax +86 1852-1069-401
info@kemper-china.com.cn
www.kemper.cn.com

Česká Republika**KEMPER spol. s r.o.**

Pyšelská 393
CZ-257 21 Poříčí nad Sázavou
Tel. +420 317 798-000
Fax +420 317 798-888
mail@kemper.cz
www.kemper.cz

United States**KEMPER America, Inc.**

2460 Industrial Park BLVD.
Cumming, GA 30041
Tel. +1 770 416 7070
Fax +1 770 828 0643
info@kemperamerica.com
www.kemperamerica.com

Nederland**KEMPER B.V.**

Demmersweg 92
Begane grond
7556 BN Hengelo
Tel. +492564 68-137
Fax +492564 68-120
mail@kemper.eu
www.kemper.eu

España**KEMPER IBÉRICA, S.L.**

Avda Diagonal, 421 3º
E-08008 Barcelona
Tel. +34 902 109-454
Fax +34 902 109-456
mail@kemper.es
www.kemper.es

India**KEMPER India**

55, Ground Floor, MP Mall
MP Block, Pitam Pura
New Delhi -110034
Tel. +91.11.42651472
mail@kemper-india.com
www.kemper-india.com

Polska**Kemper Sp. z o.o.**

ul. Grzybowska 87
00-844 Warszawa
Tel. +48 22 5310 681
Faks +48 22 5310 682
info@kemper.pl
www.kemper.pl

