

FilterTable

DE – Betriebsanleitung (Original)

EN – Operating Manual

FR – Notice d´utilisation

NL – Handleiding

ES – Instrucciones de servicio

PT – Manual de operação

IT – Manuale d´uso

CS – Návod k použití

PL – Instrukcja obsługi

РУ – Руководство по эксплуатации

HU – Üzemeltetési útmutató

SL – Navodila za uporabo

Typenschild einkleben

DE – Betriebsanleitung (Original)	- 4 -
EN – Operating Manual	- 45 -
FR – Notice d´utilisation.....	- 84 -
NL – Handleiding	- 125 -
ES – Instrucciones de servicio	- 167 -
PT – Manual de operação	- 208 -
IT – Manuale d´uso	- 249 -
CS – Návod k použití	- 290 -
PL – Instrukcja obsługi.....	- 329 -
РУ – Руководство по эксплуатации	- 371 -
HU – Üzemeltetési útmutató	- 414 -
SL – Navodila za uporabo	- 455 -

1 Allgemeines.....	- 6 -
1.1 Einleitung	- 6 -
1.2 Hinweise auf Urheber- und Schutzrechte	- 6 -
1.3 Hinweise für den Betreiber	- 6 -
2 Sicherheit	- 8 -
2.1 Allgemeines	- 8 -
2.2 Hinweise zu Zeichen und Symbolen.....	- 8 -
2.3 Vom Betreiber anzubringende Kennzeichnungen/ Schilder	- 9 -
2.4 Sicherheitshinweise für das Bedienpersonal.....	- 9 -
2.5 Sicherheitshinweise zur Instandhaltung/ Störungsbeseitigung	- 10 -
2.6 Hinweise auf besondere Gefahrenarten	- 10 -
3 Produktangaben.....	- 14 -
3.1 Funktionsbeschreibung	- 14 -
3.2 Bestimmungsgemäße Verwendung	- 15 -
3.3 Vernünftigerweise vorhersehbare Fehlanwendung	- 16 -
3.4 Kennzeichnungen und Schilder am Produkt.....	- 17 -
3.5 Restrisiko.....	- 17 -
4 Transport und Lagerung.....	- 19 -
4.1 Transport	- 19 -
4.2 Lagerung	- 19 -
5 Montage	- 20 -
6 Benutzung	- 28 -
6.1 Qualifikation des Bedienpersonals	- 28 -
6.2 Bedienelemente	- 28 -
6.3 Inbetriebnahme.....	- 29 -
7 Instandhaltung.....	- 30 -
7.1 Pflege	- 30 -
7.2 Wartung	- 31 -
7.2.1 Filterwechsel - Sicherheitshinweise.....	- 31 -
7.2.2 Filterwechsel	- 33 -
7.3 Störungsbeseitigung	- 36 -
7.4 Notfallmaßnahmen.....	- 36 -
8 Entsorgung.....	- 38 -

8.1 Kunststoffe.....	- 38 -
8.2 Metalle.....	- 38 -
8.3 Filterelemente.....	- 38 -
9 Anhang.....	- 39 -
9.1 EG-Konformitätserklärung.....	- 39 -
9.2 UKCA Declaration of Conformity.....	- 40 -
9.3 Technische Daten	- 41 -
9.4 Maßblatt.....	- 42 -
9.5 Ersatzteile und Zubehör	- 43 -
9.6 Tisch-Zubehör GWT	- 44 -

1 Allgemeines

1.1 Einleitung

Diese Betriebsanleitung ist eine wesentliche Hilfe für den richtigen und gefahrlosen Betrieb des Produkts.

Die Betriebsanleitung enthält wichtige Hinweise um das Produkt sicher, sachgerecht und wirtschaftlich zu betreiben. Ihre Beachtung hilft Gefahren zu vermeiden, Reparaturkosten und Ausfallzeiten zu vermindern und die Zuverlässigkeit und Lebensdauer des Produkts zu erhöhen. Die Betriebsanleitung muss ständig verfügbar sein und ist von jeder Person zu lesen und anzuwenden, die mit Arbeiten an oder mit dem Produkt beauftragt ist.

Dazu gehören unter anderem:

- die Bedienung und Störungsbeseitigung im Betrieb,
- die Instandhaltung (Pflege, Wartung),
- der Transport,
- die Montage,
- die Entsorgung.

Technische Änderungen und Irrtümer vorbehalten.

1.2 Hinweise auf Urheber- und Schutzrechte

Diese Betriebsanleitung ist vertraulich zu behandeln. Sie soll nur befugten Personen zugänglich gemacht werden. Sie darf Dritten nur mit schriftlicher Zustimmung der KEMPER GmbH, im Folgenden Hersteller genannt, überlassen werden.

Alle Unterlagen sind im Sinne des Urheberrechtsgesetzes geschützt. Die Weitergabe und Vervielfältigung von Unterlagen, auch auszugsweise, sowie eine Verwendung und Mitteilung ihres Inhaltes sind nicht gestattet. Soweit dies nicht ausdrücklich schriftlich zugestanden wird.

Zuwiderhandlungen sind strafbar und verpflichten zu Schadensersatz. Alle Rechte zur Ausübung von gewerblichen Schutzrechten sind dem Hersteller vorbehalten.

1.3 Hinweise für den Betreiber

Die Betriebsanleitung ist ein wesentlicher Bestandteil des Produkts. Der Betreiber trägt dafür Sorge, dass das Bedienpersonal diese Anleitung zur Kenntnis nimmt.

Die Betriebsanleitung ist vom Betreiber, um Betriebsanweisungen aufgrund nationaler Vorschriften zur Unfallverhütung und zum Umweltschutz zu ergänzen, einschließlich der Informationen zu Aufsichts- und Meldepflichten zur Berücksichtigung betrieblicher Besonderheiten, zum Beispiel bezüglich Arbeitsorganisation, Arbeitsabläufen und eingesetztem Bedienerpersonal. Neben der Betriebsanleitung und den im Nutzungsland sowie an der Einsatzstelle geltenden verbindlichen Regelungen zur Unfallverhütung sind auch die anerkannten fachtechnischen Richtlinien für sicherheits- und fachgerechtes Arbeiten zu beachten.

Der Betreiber darf ohne Genehmigung des Herstellers keine Veränderungen sowie An- und Umbauten am Produkt vornehmen, die die Sicherheit beeinträchtigen können! Zur Verwendung kommende Ersatzteile müssen den vom Hersteller festgelegten technischen Anforderungen entsprechen. Dies ist bei Originalersatzteilen immer gewährleistet.

Es ist nur geschultes oder unterwiesenes Bedienpersonal für die Bedienung, Wartung und den Transport des Produkts einzusetzen. Die Zuständigkeiten des Bedienpersonals für die Bedienung, Wartung und den Transport sind klar festzulegen.

2 Sicherheit

2.1 Allgemeines

Das Produkt ist nach dem Stand der Technik und den anerkannten sicherheitstechnischen Vorschriften entwickelt und gebaut. Beim Betrieb des Produkts können technische Gefahren für das Bedienpersonal beziehungsweise Beeinträchtigungen des Produkts sowie anderer Sachwerte entstehen, wenn es:

- von nicht geschultem oder unterwiesenem Bedienpersonal bedient,
- nicht bestimmungsgemäß eingesetzt und/oder
- unsachgemäß instandgehalten wird.

2.2 Hinweise zu Zeichen und Symbolen

⚠ GEFAHR

Dieses Symbol in Verbindung mit dem Signalwort „Gefahr“ kennzeichnet eine unmittelbar drohende Gefahr. Die Nichtbeachtung des Sicherheitshinweises führt zu Tod oder schwersten Verletzungen.

⚠ WARNUNG

Das Symbol in Verbindung mit dem Signalwort „Warnung“ kennzeichnet eine möglicherweise gefährliche Situation. Die Nichtbeachtung des Sicherheitshinweises kann zu Tod oder schwersten Verletzungen führen.

⚠ VORSICHT

Das Symbol in Verbindung mit dem Signalwort „Vorsicht“ kennzeichnet eine möglicherweise gefährliche Situation. Die Nichtbeachtung des Sicherheitshinweises kann zu leichten oder geringfügigen Verletzungen führen.

Dieses Symbol wird auch für Warnhinweise vor Sachschäden verwendet.

HINWEIS

Die allgemeinen Hinweise sind einfache weiterführende Informationen, die nicht vor Personen- oder Sachschäden warnen.

1. Aufzählungen von Handlungsschritten sind als Zahlen mit Punkt gekennzeichnet, bei denen die Reihenfolge wichtig ist.

- Mit dem Blickfangpunkt werden Auflistungen von Teilen in einer Legende oder für Anweisungen gekennzeichnet, bei denen die Reihenfolge unwichtig ist.

2.3 Vom Betreiber anzubringende Kennzeichnungen/ Schilder

Der Betreiber ist verpflichtet, gegebenenfalls weitere Kennzeichnungen und Schilder am Produkt und in seinem Umfeld herum anzubringen.

Solche Kennzeichnungen und Schilder können sich zum Beispiel auf die Vorschrift zum Tragen von persönlicher Schutzausrüstung beziehen.

2.4 Sicherheitshinweise für das Bedienpersonal

Vor der Anwendung ist der Benutzer des Produkts durch Information, Anweisung und Schulung über die Handhabung des Produkts sowie die zur Verwendung kommenden Materialien und Hilfsmittel zu unterweisen.

Das Produkt darf nur in technisch einwandfreiem Zustand sowie bestimmungsgemäß, sicherheits- und gefahrenbewusst unter Beachtung dieser Betriebsanleitung eingesetzt werden! Alle Störungen und insbesondere solche, die die Sicherheit beeinträchtigen können, müssen umgehend beseitigt werden!

Jede Person, die mit der Inbetriebnahme, Bedienung oder Instandhaltung beauftragt ist, muss diese Betriebsanleitung vollständig gelesen und verstanden haben. Dies gilt in besonderem Maße für nur gelegentlich am Produkt eingesetztes Bedienpersonal.

Die Betriebsanleitung muss ständig in der Nähe des Produkts griffbereit sein.

Für Schäden und Unfälle, die durch Nichtbeachtung der Betriebsanleitung entstehen, wird keine Haftung übernommen.

Die einschlägigen Unfallverhütungsvorschriften sowie die sonstigen allgemein anerkannten, sicherheitstechnischen und arbeitsmedizinischen Richtlinien sind einzuhalten.

Die Zuständigkeiten für die unterschiedlichen Tätigkeiten im Rahmen der Wartung und Instandhaltung sind klar festzulegen und einzuhalten. Denn so werden Fehlhandlungen - insbesondere in Gefahrensituationen - vermieden.

Der Betreiber verpflichtet das Bedienpersonal beziehungsweise das Wartungspersonal zum Tragen von persönlicher Schutzausrüstung. Dazu gehören insbesondere Sicherheitsschuhe, Schutzbrille und Handschuhe.

Keine offenen, langen Haare, lose Kleidung oder Schmuck tragen! Es besteht grundsätzlich die Gefahr irgendwo hängen zu bleiben oder an bewegten Teilen eingezogen oder mitgerissen zu werden!

Stellen sich sicherheitsrelevante Änderungen am Produkt ein, den Arbeitsvorgang sofort stillsetzen, sichern und den Vorgang der zuständigen Stelle/Person melden!

Arbeiten am Produkt dürfen nur von zuverlässigem, geschultem Bedienpersonal durchgeführt werden. Das gesetzlich zulässige Mindestalter beachten!

Zu schulendes, anzulernendes, einzuweisendes oder im Rahmen einer allgemeinen Ausbildung befindliches Bedienpersonal darf nur unter ständiger Aufsicht einer erfahrenen Person am Produkt tätig werden!

2.5 Sicherheitshinweise zur Instandhaltung/ Störungsbeseitigung

Service- und Wartungstüren müssen jederzeit frei zugänglich sein.

Rüst-, Wartungs- und Instandsetzungsarbeiten sowie Störungsbeseitigungen dürfen nur bei abgeschaltetem Produkt durchgeführt werden.

Bei Wartungs- und Instandsetzungsarbeiten gelöste Schraubverbindungen stets festziehen! Sofern vorgeschrieben, die dafür vorgesehenen Schrauben mit einem Drehmomentschlüssel festziehen.

Insbesondere Anschlüsse und Verschraubungen zu Beginn der Wartung/Reparatur/Pflege vor Verschmutzung oder Pflegemittel bewahren.

Die vorgeschriebenen oder in der Betriebsanleitung angegebenen Fristen für wiederkehrende Prüfung/Inspektion sind einzuhalten.

Vor der Demontage die Teile in ihrer Zusammengehörigkeit kennzeichnen.

2.6 Hinweise auf besondere Gefahrenarten

⚠ GEFÄHR**Gefahr durch Stromschlag!**

Die Arbeiten an der elektrischen Ausrüstung des Produkts dürfen nur von einer Elektrofachkraft oder von unterwiesenem Bedienpersonal unter Leitung und Aufsicht einer Elektrofachkraft gemäß den Vorschriften für elektrotechnische Anlagen vorgenommen werden.

Vor dem Öffnen des Produkts die Spannungsversorgung zum Beispiel durch Ziehen des Netzsteckers unterbrechen, um das Produkt vor unbeabsichtigten Wiedereinschalten zu sichern.

Bei Störungen an der elektrischen Energieversorgung des Produkts sofort am Ein-Aus Schalter das Produkt abschalten und - falls vorhanden - den Netzstecker ziehen!

Nur Originalsicherungen mit vorgeschriebenen Stromstärken verwenden!

Elektrische Bauteile, an denen Inspektions-, Wartungs- und Reparaturarbeiten durchgeführt werden, müssen spannungsfrei geschaltet werden. Schaltelemente, mit denen freigeschaltet wurde, gegen unbeabsichtigte oder selbsttätiges Wiedereinschalten sichern.

Freigeschaltete, elektrische Bauteile zuerst auf Spannungsfreiheit prüfen, dann benachbarte unter Spannung stehende Bauteile isolieren. Bei Reparaturen darauf achten, dass konstruktive Merkmale nicht sicherheitsmindernd verändert werden.

Kabel regelmäßig auf Beschädigungen prüfen und gegebenenfalls austauschen.

**⚠ WARNUNG****Elektrischer Schlag bei fehlender Erdung!**

Bei fehlendem oder fehlerhaft ausgeführtem Schutzleiteranschluss von Geräten können hohe Spannungen an offen liegenden Teilen oder Gehäuseteilen anliegen, die bei Berühren zu schweren Verletzungen oder Tod führen können.

⚠️ WARNUNG**Elektrischer Schlag beim Anschluss einer ungeeigneten Stromversorgung!**

Durch den Anschluss einer ungeeigneten Stromversorgung können berührbare Teile unter gefährlicher Spannung stehen. Der Kontakt mit gefährlicher Spannung kann zu schweren Verletzungen oder Tod führen.

Die elektrischen Anschlussdaten sind auf dem Typenschild des Produkts zu finden.

Netzanschluss

Das Produkt ist für die Typenschild angegebene Netzspannung ausgelegt. Sind Netzkabel oder Netzstecker nicht am Produkt angebracht, müssen diese den nationalen Normen entsprechend montiert werden.

⚠️ VORSICHT**Nicht ausreichend dimensionierte Elektroinstallation kann zu schwerwiegenden Sachschäden führen.**

Die Netzzuleitung sowie deren Absicherung sind entsprechend der vorhandenen Stromversorgung auszulegen. Es gelten die Technischen Daten auf dem Typenschild.

Die Netzabsicherung sollte mindestens mit einen Leitungsschutzschalter der **Kategorie C** ausgestattet sein.

⚠️ WARNUNG**Gefahr durch Umstürzen des Produkts!**

Schwere Verletzungen durch Kippen/ Umstürzen des Produkts.

- Vor dem Bewegen die Bremsen der Lenkrollen (falls vorhanden) lösen.
- Das Produkt nur auf ebenen, glatten Bodenbelägen bewegen und abstellen.
- Das Produkt nur an den vorgesehenen Transportlaschen/ Griffe bewegen oder transportieren.
- Gesamtgewicht, Anschlagpunkte und Schwerpunkt der Last beachten.
- Nicht auf das Produkt setzen oder aufsteigen.
- Produkt nur ohne Beladung/ Werkstücke transportieren.

⚠️ WARNUNG**Gesundheitsgefährdung durch Schweißrauchpartikel!**

Schweißstaub-/ Rauch nicht einatmen! Schwere gesundheitliche Schäden der Atemorgane und Atemwege möglich!

Schweißrauch enthält Substanzen, welche Krebs auslösen können!

Hautkontakt mit Schneid- und Schweißrauch etc. kann bei empfindlichen Personen zu Hautreizungen führen!

Reparatur- und Wartungsarbeiten am Produkt dürfen nur von geschultem und autorisiertem Fachpersonal unter Beachtung der Sicherheitshinweise und der geltenden Unfallverhütungsvorschriften durchgeführt werden!

Um den Kontakt und das Einatmen der Staubpartikel zu vermeiden, einen Einwegoverall, Schutzbrille, Handschuhe und eine geeignete Atemschutz-Filtermaske der Klasse FFP2 nach EN 149 tragen.

Die Freisetzung von gefährlichen Staubpartikeln ist bei Reparatur- und Wartungsarbeiten zu vermeiden, damit keine nicht mit der Aufgabe beauftragten Personen geschädigt werden.

⚠️ VORSICHT**Gesundheitsgefährdung durch Lärm!**

Das Produkt kann Lärm produzieren, genaue Angaben sind den technischen Daten zu entnehmen. In Verbindung mit anderen Maschinen und/oder durch die örtlichen Gegebenheiten kann ein höherer Schalldruckpegel am Einsatzort des Produkts entstehen. In diesem Fall ist der Betreiber verpflichtet, das Bedienpersonal mit der entsprechenden Schutzausrüstung auszustatten.

3 Produktangaben

3.1 Funktionsbeschreibung

Das Produkt ist ein Schweiß­tisch mit einem integrierten Schweißrauchfiltergerät, mit dessen Hilfe die beim Schweißen entstehenden Schweiß­rauche nahe der Entstehungs­stelle abgesaugt und mit einem Abscheidegrad von mehr als 99 % ab­geschieden werden.

Die abgesaugte, schadstoffhaltige Luft wird in einem 2-stufigen Filterverfahren gereinigt und dann dem Arbeitsraum wieder zugeführt.

Die beim Arbeitsprozess freiwerdenden Staubpartikel werden über den Absaugtisch erfasst. Grobe Staubpartikel werden im Aluminiumgestrick vorgefiltert. Anschließend werden die feinen Staubpartikel im Hauptfilter abgeschieden.

Der Schweiß­tisch kann mit modularen Spannwerkzeugen ausgestattet werden. System 16 - 6 mm www.german-weldingtools.com



Abb. 1: Positionen am Produkt

Pos.	Bezeichnung	Pos.	Bezeichnung
1	Lenkrolle mit Bremse	5	Signalleuchte, Hinweis Filterwechsel
2	Lochblechauflage	6	Ventilatorteil
3	Filterteil	7	Reinluftaustritt
4	Hauptschalter Ein-/ Aus	8	Stromnetzanschluss

Tab. 1: Positionen am Produkt

3.2 Bestimmungsgemäße Verwendung

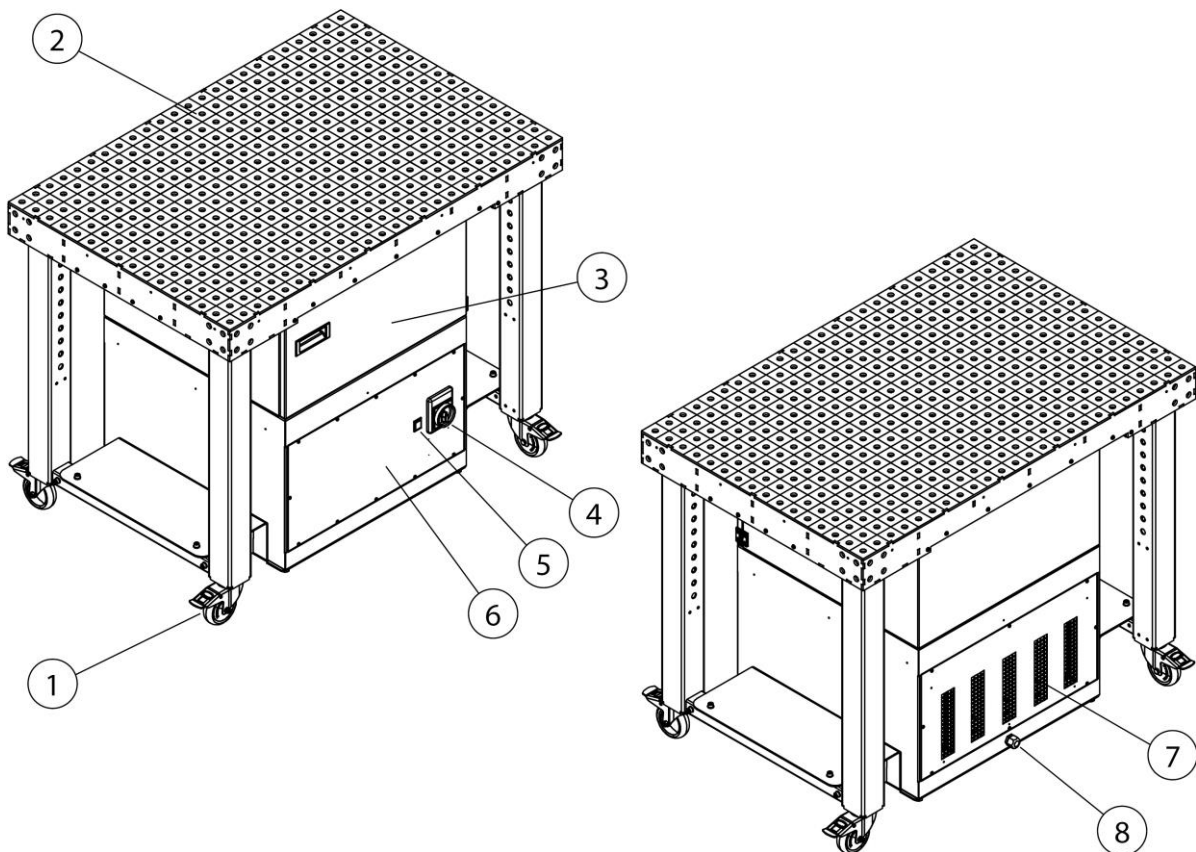
Das Produkt ist dazu konzipiert die Schweißbrauche, die beim E-Schweißen entstehen, an der Entstehungsstelle abzusaugen und auszufiltern. Grundsätzlich ist das Produkt bei allen Arbeitsverfahren einsetzbar, bei denen Schweißbrauche freigesetzt werden. Es ist jedoch darauf zu achten, dass kein „Funkenregen“ zum Beispiel von einem Schleifprozess in das Produkt eingesogen wird.

In den technischen Daten befinden sich die Abmessungen und weitere Angaben zum Produkt, die beachtet werden müssen.

HINWEIS



HINWEIS

Beim Verschweißen von legierten oder hochlegierten Stählen mit Schweißzusätzen über 5% Chrom/ Nickel, werden krebserregende CMR-Stoffe (en. Carcinogenic, mutagenic, reprotoxic) freigesetzt. Entsprechend der behördlichen Vorschriften dürfen in Deutschland zum Absaugen dieser gesundheitsgefährdenden Rauchpartikel nur geprüfte und hierfür zugelassenen Produkte im sogenannten Umluftverfahren betrieben werden.

Nur Produkte, die den Anforderungen der Schweißrauchabscheideklasse W3/ IFA-geprüft erfüllen, dürfen für die zuvor genannten Schweißverfahren im Umluftverfahren betrieben werden!

Beim Absaugen von Schweißrauch mit krebserzeugenden Bestandteilen zum Beispiel Chromate, Nickeloxide und weitere, sind die Anforderungen der TRGS 560 (technische Regeln für Gefahrstoffe) und TRGS 528 (Schweißtechnische Arbeiten) einzuhalten.

HINWEIS

Die Angaben im Kapitel „Technische Daten“ beachten und diese unbedingt einhalten.

Zur bestimmungsgemäßen Verwendung gehört auch das Einhalten der Hinweise

- zur Sicherheit,
- zur Bedienung und Steuerung,
- zur Instandhaltung und Wartung,

die in dieser Betriebsanleitung beschrieben werden.

Eine andere oder darüber hinaus gehende Verwendung gilt als nicht bestimmungsgemäß. Für hieraus resultierende Schäden haftet allein der Betreiber des Produkts. Dies gilt ebenfalls für eigenmächtige Veränderungen am Produkt.

3.3 Vernünftigerweise vorhersehbare Fehlanwendung

Mit dem Produkt sind bei Einhaltung der bestimmungsgemäßen Verwendung keine vernünftigerweise vorhersehbaren Fehlanwendungen möglich, die zu gefährlichen Situationen mit Personenschäden führen könnten.

Der Betrieb des Produkts in Industriebereichen, in denen Anforderungen zum Explosionsschutz zu erfüllen sind, ist nicht erlaubt.

Weiterhin ist der Betrieb untersagt für:

1. Verfahren, die nicht in der bestimmungsgemäßen Verwendung aufgeführt sind und bei denen die angesaugte Luft:
 - mit Funken zum Beispiel aus Schleifprozessen versetzt ist, die aufgrund ihrer Größe und Anzahl zu Schädigungen des Filtermediums bis hin zu einem Brand führen können;
 - mit Flüssigkeiten und daraus resultierender Verunreinigung des Luftstromes mit aerosol- und ölhaltigen Dämpfen versetzt ist;
 - mit leicht entzündlichen, brennbaren Stäuben und/oder mit Stoffen versetzt ist, die explosive Gemische oder Atmosphären bilden können;
 - mit anderen aggressiven oder abrasiv wirkenden Stäuben versetzt ist, die das Produkt und die eingesetzten Filterelemente beschädigen;
 - mit organischen, toxischen Stoffen/Stoffanteilen versetzt ist, die bei der Trennung des Werkstoffes freigesetzt werden.

2. Standorte im Außenbereich bei denen das Produkt Witterungseinflüssen ausgesetzt wird, da das Produkt nur in geschlossenen Gebäuden aufgestellt werden darf.
Ist gegebenenfalls eine Outdoor-Variante vom Produkt vorhanden, darf diese im Außenbereich aufgestellt werden. Darauf achten, dass für die Außenaufstellung gegebenenfalls weiteres Zubehör benötigt wird.

3.4 Kennzeichnungen und Schilder am Produkt

Am Produkt sind diverse Kennzeichnungen und Schilder angebracht. Sollten diese beschädigt oder entfernt werden, sind sie umgehend durch Neue an gleicher Position zu ersetzen.

Der Betreiber ist verpflichtet, gegebenenfalls weitere Kennzeichnungen und Schilder am Produkt und in seinem Umfeld herum anzubringen.

Solche Kennzeichnungen und Schilder könnten sich zum Beispiel auf die Vorschrift zum Tragen von persönlicher Schutzausrüstung beziehen.

In dem Land, in dem das Produkt verwendet wird, können beim Hersteller zusätzlich erforderliche Sicherheitshinweise und Piktogramme nach gültigem Recht zur Verfügung gestellt werden.

3.5 Restrisiko

Auch bei der Beachtung aller Sicherheitsbestimmungen verbleibt beim Betrieb des Produkts ein in der Folge beschriebenes Restrisiko.

Alle Personen, die an und mit dem Produkt arbeiten, müssen dieses Restrisiko kennen und die Anweisungen befolgen, die verhindern, dass diese Restrisiken zu Unfällen oder Schäden führen.

⚠ WARNUNG

Schwere gesundheitliche Schäden der Atemorgane und Atemwege möglich – Atemschutz der Klasse FFP2 oder hochwertiger tragen.

Hautkontakt mit Schweißrauchpartikel kann bei empfindlichen Personen zu Hautreizungen führen – Schutzkleidung tragen.

Vor Beginn des Schweißprozesses sicherstellen, dass das Produkt richtig eingestellt und in Betrieb ist. Die Filterelemente müssen vollständig und im unbeschädigten Zustand sein.

Das angeschlossene Erfassungselement muss die Schweißrauche sicher erfassen. Das richtige Positionieren ist der Dokumentation des Erfassungselementes zu entnehmen.

Beim Wechsel der Filtereinsätze kann es zu Hautkontakt mit dem abgeschiedenen Staubpartikeln kommen und es können durch die Arbeiten auch Teile der Staubpartikel aufgewirbelt werden. Daher müssen Atemschutz und Schutzkleidung getragen werden.

Glutnester in den Filterelementen können möglicherweise zu einem Schwelbrand führen – Produkt ausschalten, falls vorhanden die Drosselklappe in dem Erfassungselement schließen und das Produkt kontrolliert auskühlen lassen.

4 Transport und Lagerung

4.1 Transport

▲ GEFAHR

Lebensgefährliche Quetschungen beim Verladen und Transport des Produkts möglich!

Durch unsachgemäßes Heben und Transportieren kann die gegebenenfalls vorhandene Palette mit dem Produkt kippen und herabstürzen!

- Niemals unter schwebenden Lasten aufhalten!
- Die zulässigen Traglasten der Transport und Hebehilfen beachten!
- Die geltenden Unfallverhütungs- und Arbeitssicherheitsvorschriften beachten.

Für den Transport bei Produkten mit Palette einen geeigneten Hubwagen oder Gabelstapler verwenden.

Das Gewicht des Produkts kann dem Typenschild oder den technischen Daten entnommen werden.

4.2 Lagerung

Das Produkt muss in seiner Originalverpackung bei einer Umgebungstemperatur von -20°C bis +50°C [-4°F bis 122°F] an einem trockenen und sauberen Ort gelagert werden. Die Verpackung darf dabei nicht durch andere Gegenstände belastet werden.

Bei allen Produkten ist die Dauer der Lagerung unkritisch.

5 Montage

Hinweise für die sichere Montage des Produkts.

HINWEIS

Der Betreiber des Produkts darf mit der selbständigen Montage nur unterwiesenes Fachpersonal beauftragen.

- Für die Montage des Produkts werden mindestens zwei Mitarbeiter benötigt.
 - Es muss sichergestellt werden, dass der Montage- und Einsatzort des Produkts ausreichend Tragfähigkeit und eine gute Standsicherheit bietet.
-

▲ GEFAHR

Lebensgefährliche Verletzungen durch kippen oder herabstürzende Teile möglich!

Kippende oder herabfallende Lasten führen zu schweren bis tödliche Verletzungen.

- Gesamtgewicht, Anschlagpunkte und Schwerpunkt der Last beachten.
 - Transporthinweise und Symbole am Transportgut beachten.
-

▲ WARNUNG

Schwere Verletzungen durch fehlerhaftes Anschließen möglich!

Die notwendigen Absicherungen beachten und das Produkt nur durch eine dafür ausgebildete Fachkraft anschließen lassen.

HINWEIS

Es ist darauf zu achten, dass die Schweißstromrückleitung zwischen Werkstück und Schweißmaschine einen geringen Widerstand aufweist und Verbindungen zwischen Werkstück und Produkt vermieden werden, damit gegebenenfalls der Schweißstrom nicht über den Schutzleiter des Produkts zur Schweißmaschine zurückfließen kann.

HINWEIS

Bei der Montage der gegebenenfalls vorhandenen Anbauprodukte den beigelegten Anleitungen folgen.

Die Montage wie folgt durchführen:

1. Das Verpackungsmaterial und die Spannbänder entfernen.
2. Das Filtergerät und die Einzelteile von der Palette heben.



Abb. 2: Montage – Übersicht der Bauteile

Pos.	Bezeichnung	Pos.	Bezeichnung
1	Lenkrolle mit Bremse (4 x)	6	Funkenblech
2	Tischbein (4 x)	7	Distanzhülse (10 x)
3	Staubwannenblech (2 x)	8	Tragrahmen
4	Auflagerahmen	9	Strebe (2 x)
5	Tischplatte	10	Filtergerät

Tab. 2: Montage – Übersicht der Bauteile

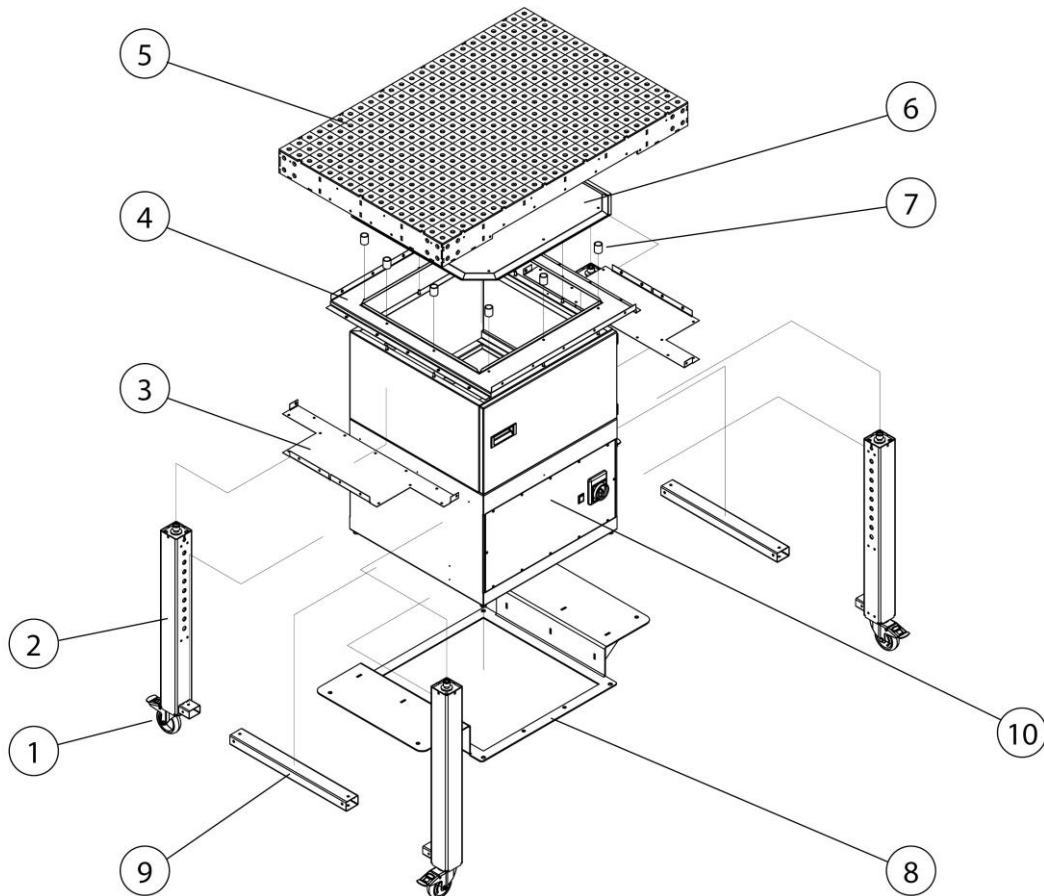

Abb. 3: Montage – Maschinenfüße demontieren

3. Die Maschinenfüße (Pos. 11) vom Filtergerät (Pos. 10) demontieren. Die Maschinenfüße werden für die weitere Montage nicht mehr benötigt.

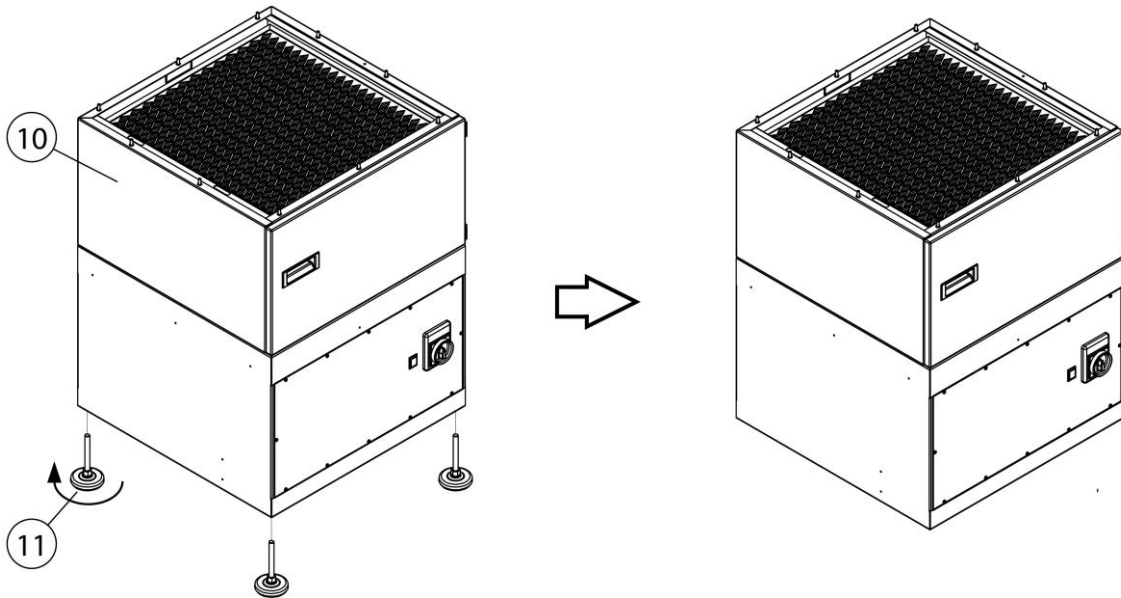

Abb. 4: Montage – Filtergerät auf Tragrahmen montieren

4. Das Filtergerät (Pos. 10) laut Abbildung auf den Tragrahmen (Pos. 8) verschrauben. Dazu die M12 er Sechskantschrauben + U-Scheiben verwenden.

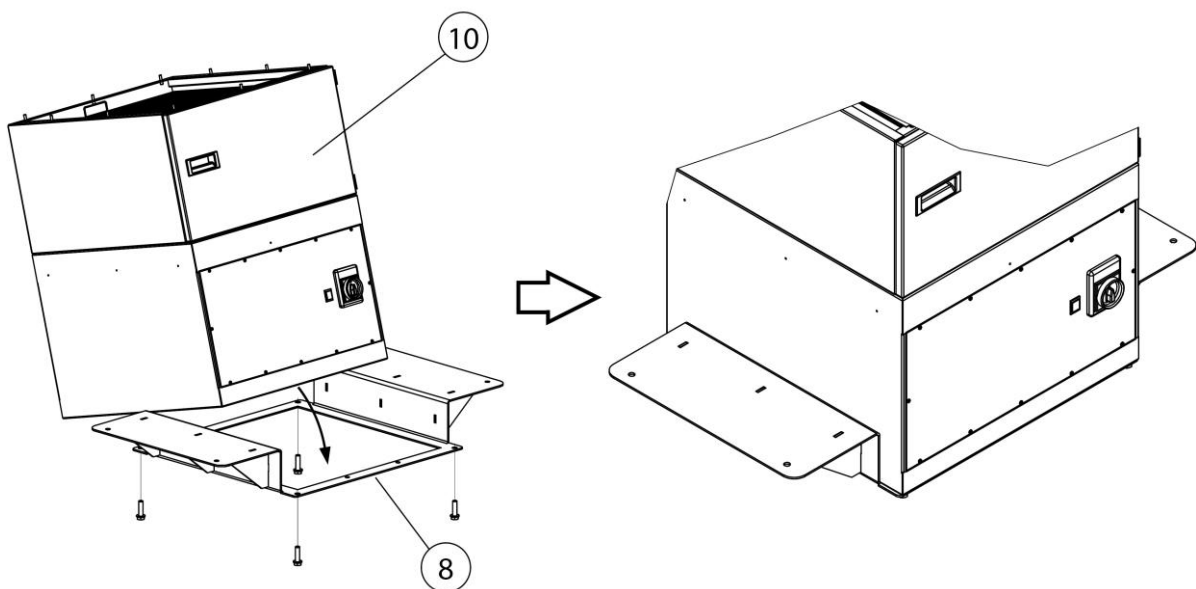

Abb. 5: Montage -Auflagerahmen + Funkenblech

5. Laut Abbildung den Auflagerahmen (Pos. 4) und das Funkenblech (Pos. 6) mit den Distanzhülsen (Pos. 7) auf dem Filtergerät verschrauben.

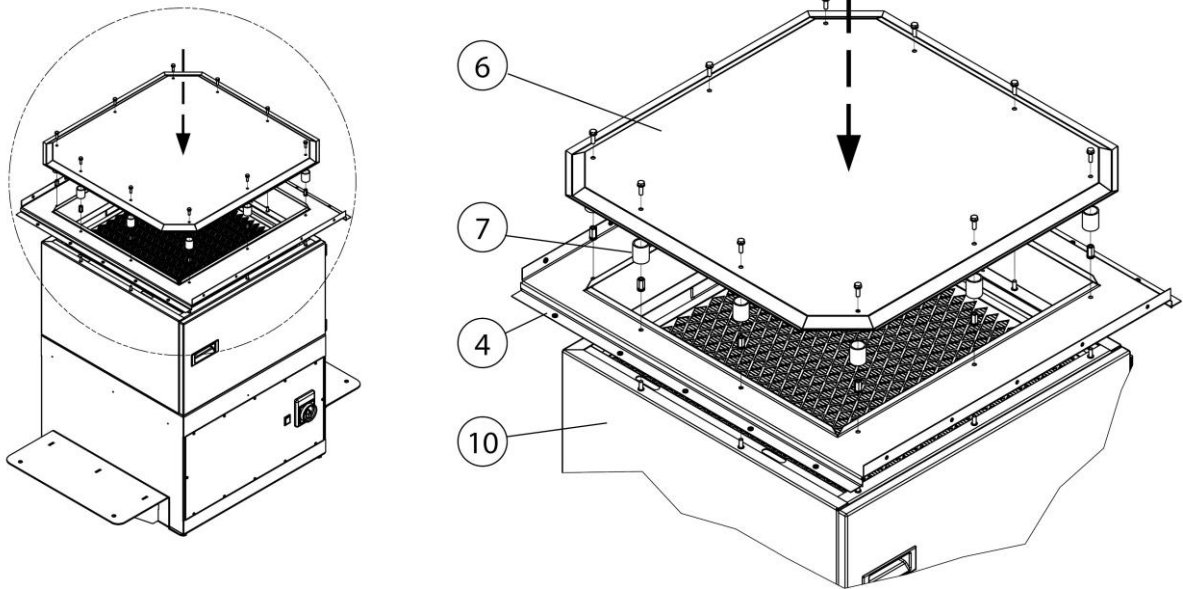

Abb. 6: Montage - Tischbeine

6. Die Tischbeine (Pos. 2) mit der Strebe (Pos. 9) verbinden.
7. Anschließend laut Abbildung die Tischbeine (Pos. 2) mit dem Tragrahmen (Pos. 9) verschrauben.

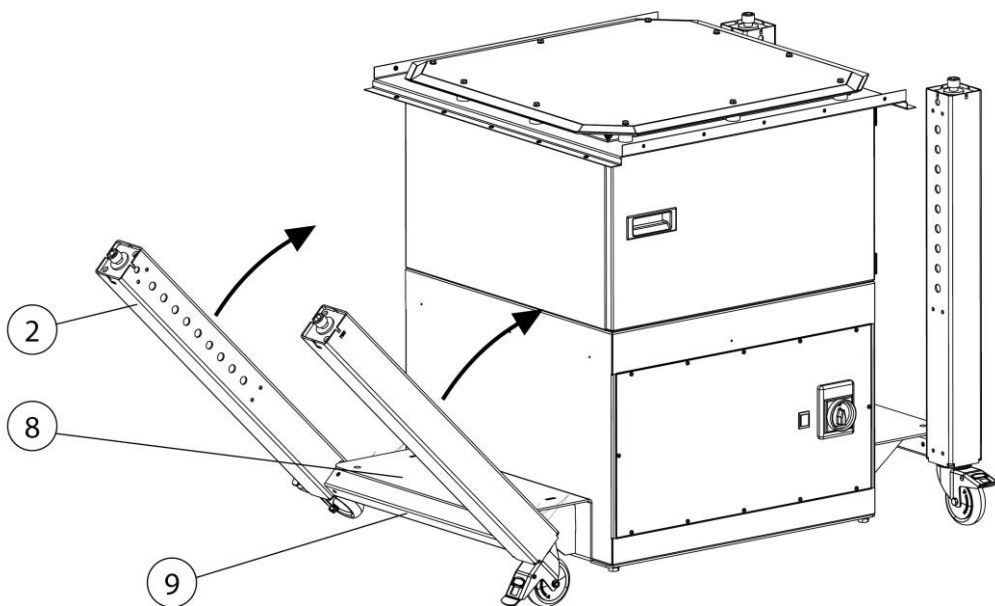

Abb. 7: Montage - Tischplatte

8. Die Innensechskantschrauben der Tischbeine (Pos. 2) herausdrehen.
9. Laut Abbildung die Tischplatte (Pos. 5) mit den Tischbeinen (Pos. 2) verschrauben.
10. Die Tischplatte (Pos. 5) seitlich mit dem Auflagerahmen (Pos. 4) verschrauben.

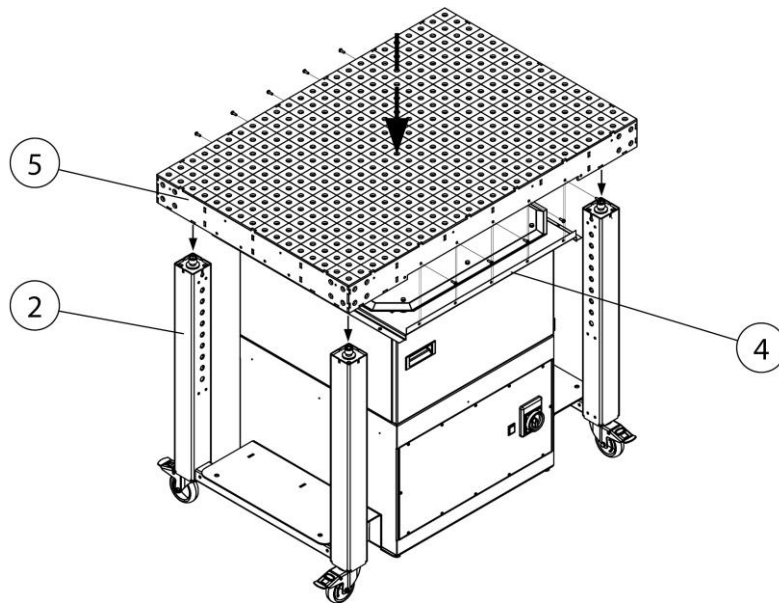

Abb. 8: Montage - Staubwanneblech

11. Die Staubwannebleche (Pos. 3) laut Abbildung mit der Tischplatte (Pos. 5) und den Auflagerahmen (Pos. 4) verschrauben.

Montage der Seitenwände - optional

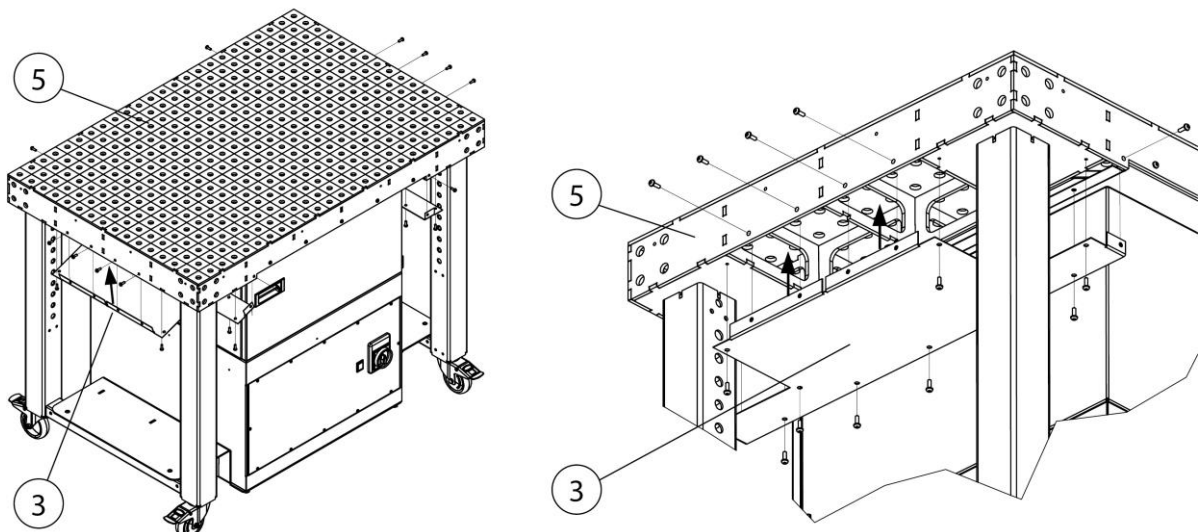

Abb. 9: Montage – Seitenwand (optional)

Pos.	Bezeichnung	Pos.	Bezeichnung
5	Tischplatte	11	Seitenwand

Tab. 3: Montage – Seitenwand (optional)

1. Laut Abbildung die Seitenwand (Pos. 11) mit der Tischplatte (Pos. 5) verschrauben.

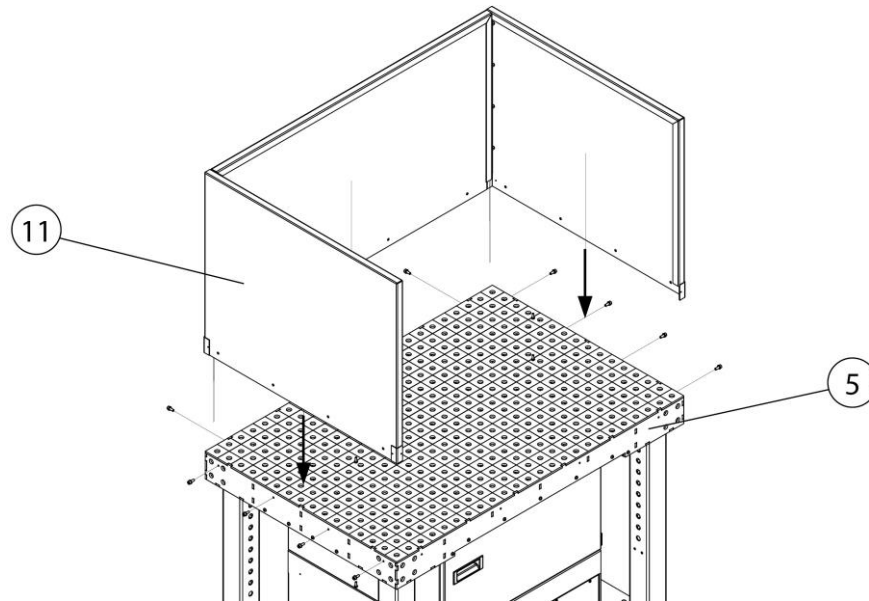
Kontrolle der Ventilator-Drehrichtung

Vor der Inbetriebnahme muss die Phasenfolge/ Drehrichtung des Ventilators geprüft werden. Dazu wie folgt vorgehen:



Abb. 10: Kontrolle der Ventilator-Drehrichtung

Pos.	Bezeichnung	Pos.	Bezeichnung
1	Wartungstür	3	Vorfilter
		4	Hauptfilter

Tab. 4: Kontrolle der Ventilator-Drehrichtung

1. Die Wartungstür (Pos. 1) öffnen und die Filterelemente (Pos. 3+4) aus dem Produkt entnehmen.

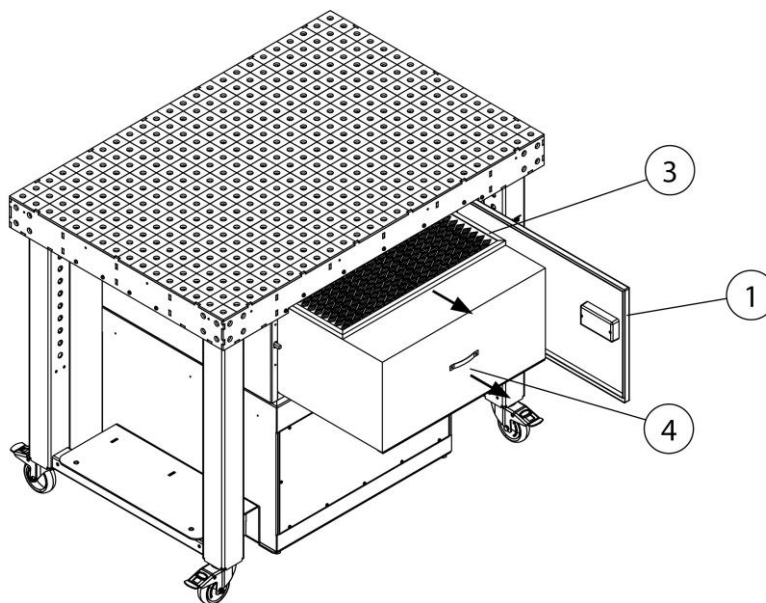

Abb. 11: Drehrichtung Ventilator-Flügelrad prüfen

Pos.	Bezeichnung	Pos.	Bezeichnung
12	Ventilator-Flügelrad	13	Hinweispeil

Tab. 5: Drehrichtung Ventilator-Flügelrad prüfen

2. Das Produkt mit dem Stromnetz verbinden.
3. Das Produkt kurz ein und gleich darauf wieder ausschalten. Dabei die Drehrichtung des Ventilator-Flügelrad (Pos. 12) beobachten. Die richtige Drehrichtung ist durch einen Hinweispeil (Pos. 13) am Produkt gekennzeichnet. Bei falscher Drehrichtung sind im CEE-Anschlussstecker von einer Elektrofachkraft zwei Phasen zu tauschen.

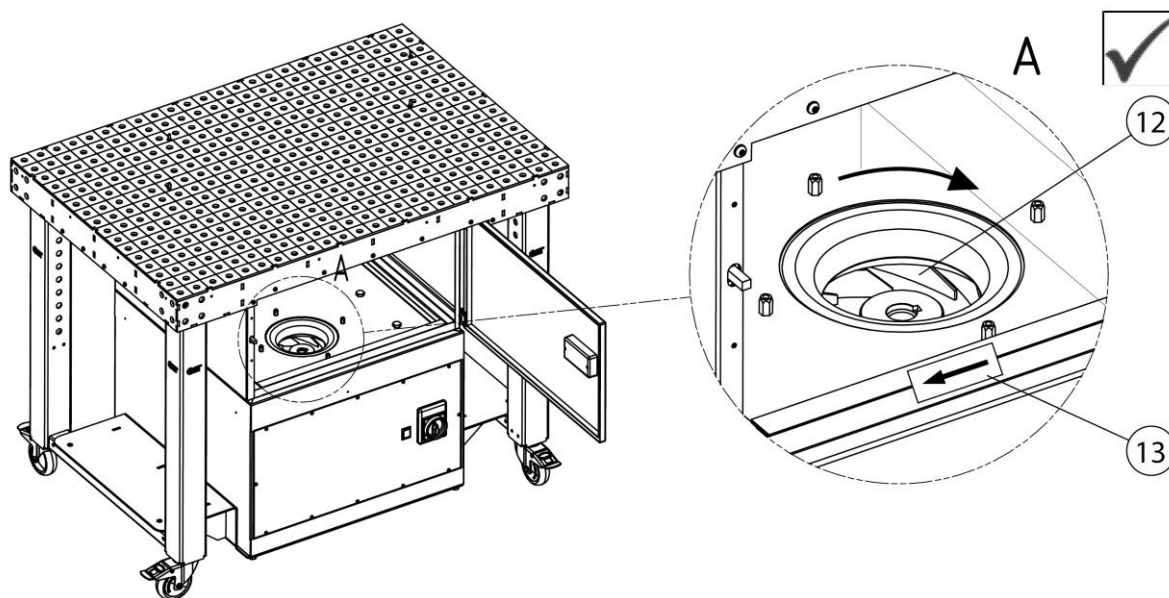
6 Benutzung

Jede Person, die sich mit Verwendung, Wartung und Reparatur des Produkts befasst, muss diese Betriebsanleitung sowie die Anleitungen etwaiger Anbau- und Zubehörprodukte, gründlich gelesen und verstanden haben.

6.1 Qualifikation des Bedienpersonals

Der Betreiber des Produkts darf mit der selbstständigen Anwendung des Produkts nur Personen beauftragen, die mit dieser Aufgabe vertraut sind.

Mit dieser Aufgabe vertraut sein schließt mit ein, dass die betreffenden Personen entsprechend der Aufgabenstellung unterwiesen worden sind und die Betriebsanleitung sowie die infrage kommenden betrieblichen Anweisungen kennen.

Das Produkt sollte nur von geschultem oder unterwiesenem Bedienpersonal benutzt werden.

Nur so wird ein sicherheits- und gefahrenbewusstes Arbeiten aller Mitarbeiter erreicht.

6.2 Bedienelemente

An der Vorderseite des Produkts befinden sich die Bedienelemente.



Abb. 12: Bedienelemente

Pos.	Bezeichnung	Hinweis
1	Ein-/ Aus-Schalter	Schaltet das Produkt Ein-/ Aus
2	Signalleuchte	Signalisiert den erforderlichen Filterwechsel

Tab. 6: Bedienelemente

6.3 Inbetriebnahme

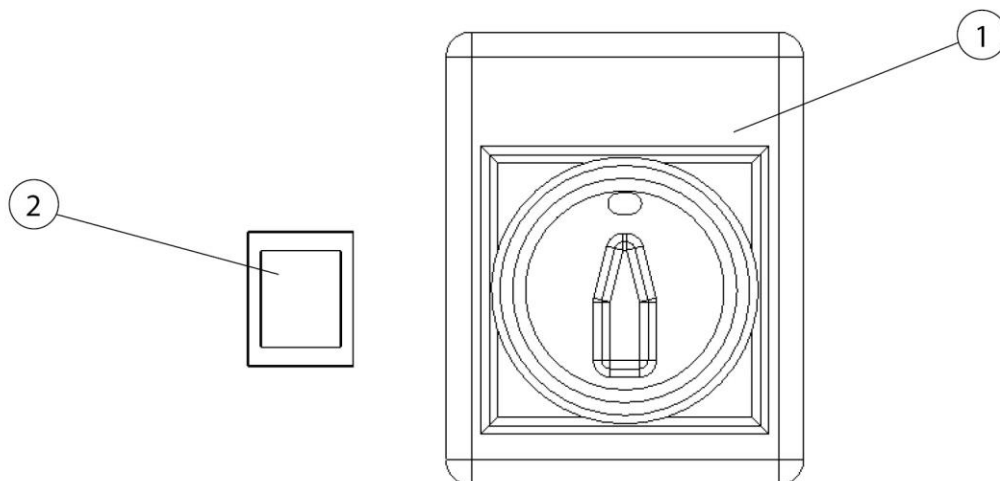
▲ WARNUNG

Gefahr durch fehlerhaften Zustand des Produkts.

Vor der Inbetriebnahme muss die Montage des Produkts komplett abgeschlossen sein. Es müssen alle Türen geschlossen und alle erforderlichen Anschlüsse angeschlossen sein.

1. Die Standsicherheit des Produkts sicherstellen. Feststellbremsen (falls vorhanden) anziehen.
2. Sicherstellen, dass das Produkt mit Strom versorgt ist.
3. Das Produkt durch Drehen des Hauptschalters starten.
4. Der Ventilator startet und das Produkt ist in Betrieb.

Im Falle einer Störung leuchtet die Signalleuchte. (siehe Kapitel „Störungsbeseitigung“)

7 Instandhaltung

Die in diesem Kapitel beschriebenen Anweisungen sind als Mindestanforderungen zu verstehen. Je nach Betriebsbedingungen können weitere Anweisungen erforderlich werden, um das Produkt in einem optimalen Zustand zu halten.

Die in diesem Kapitel beschriebenen Wartungs- und Instandsetzungsarbeiten dürfen nur von speziell geschultem Instandsetzungspersonal des Betreibers durchgeführt werden.

Die zur Verwendung erforderlichen Ersatzteile müssen den vom Hersteller festgelegten technischen Anforderungen entsprechen.

Dies ist bei Originalersatzteilen grundsätzlich gewährleistet.

Für die sichere und umweltschonende Entsorgung der Betriebsstoffe sowie der Austauschteile muss Sorge getragen werden.

Bei Instandhaltungsarbeiten müssen die in dieser Betriebsanleitung aufgeführten Sicherheitshinweise beachtet werden.

7.1 Pflege

Die Pflege des Produkts beschränkt sich im Wesentlichen auf das Reinigen aller Oberflächen des Produkts sowie - wenn vorhanden - die Kontrolle der Filtereinsätze.

Die unter Kapitel „Sicherheitshinweise zur Instandhaltung und Störungsbeseitigung“ aufgeführten Warnhinweise beachten.

HINWEIS

Das Produkt nicht mit Druckluft reinigen! Dadurch können Staubpartikel/ oder Schmutzpartikel in die Umgebungsluft gelangen.

Eine angemessene Pflege hilft, das Produkt auf Dauer in einem funktionsfähigen Zustand zu erhalten.

Für die optimale Pflege und Reinigung der pulverbeschichteten Oberflächen ist folgendes zu beachten:

- Das Produkt monatlich oder nach Bedarf gründlich reinigen.
- Die äußeren Flächen des Produkts mit einem geeigneten Industriestaubsauger der Staubklasse H oder mit feuchten weichen Tüchern/ Industrierwatte reinigen.
- Bei hartnäckigen Verschmutzungen handelsübliche Haushaltsreiniger verwenden. Starkes Reiben vermeiden.
- Keine kratzenden, abrasiven Mittel verwenden.

- Keine sauren oder stark alkalischen Reinigungsmittel verwenden.
- Keine organischen Lösungsmittel, die Ester, Ketone, Alkohole, Kohlenwasserstoffe oder dergleichen verwenden.

7.2 Wartung

Eine sichere Funktion des Produkts wird durch eine regelmäßige Kontrolle und Wartung, die mindestens einmal jährlich erfolgen sollte, positiv beeinflusst.

Mit Ausnahme der bei Bedarf notwendigen Filterwechsel, arbeitet das Produkt Wartungsfrei.

Die unter Kapitel „Sicherheit“ aufgeführten Warnhinweise zur Instandhaltung und Störungsbeseitigung beachten.

7.2.1 Filterwechsel - Sicherheitshinweise

Die Lebensdauer der Filtereinsätze richtet sich nach Art und Menge der abgeschiedenen Partikel.

Mit zunehmender Staubbelastung der Filter steigt der Strömungswiderstand und die Absaugleistung des Produkts nimmt ab.

Auch bei Produkten mit einer gegebenenfalls vorhandenen automatischen Filter-Abreinigung, kann es durch haftende Ablagerungen zu einer Verringerung der Absaugleistung kommen.

Ein Filterwechsel ist erforderlich!

▲ WARNUNG

Gesundheitsgefährdung durch Schweißrauchpartikel

Schweißstaub-/ Rauch nicht einatmen! Schwere gesundheitliche Schäden der Atemorgane und Atemwege möglich!

Schweißrauch enthält Substanzen, welche Krebs auslösen können!

Hautkontakt mit Schweißrauchpartikeln kann bei empfindlichen Personen zu Hautreizungen führen.

Um den Kontakt und das Einatmen der Staubpartikel zu vermeiden, tragen Sie einen Einwegoverall, Schutzbrille, Handschuhe und eine geeignete Atemschutz-Filtermaske der Klasse FFP2 nach EN 149.

⚠️ WARNUNG

Eine Reinigung der Filtereinsätze ist nicht zulässig. Hierdurch kommt es unweigerlich zu einer Beschädigung des Filterelements, wodurch die Funktion des Filters nicht mehr gegeben ist und Gefahrstoffe in die Atemluft gelangen.

Bei den im Folgenden beschriebenen Arbeiten besonders auf die Dichtung des Hauptfilters achten. Nur eine unbeschädigte Dichtung ermöglicht den hohen Abscheidegrad des Produkts. Hauptfilter mit beschädigter Dichtung sind daher in jedem Fall auszutauschen.

HINWEIS

Produkte mit IFA-Zulassung nach Anforderungen an die Schweißrauchabscheideklasse W3/IFA-geprüft. (siehe Kapitel Technische Daten)

Die IFA-Zulassung erlischt bei:

- Nicht verwendungsgemäßer Benutzung sowie bei konstruktiven Veränderungen am Produkt.
 - Bei Verwendung von nicht originalen Ersatzteilen entsprechend der Ersatzteilliste.
-
- Nur Original-Ersatzfilter verwenden, denn diese garantieren den erforderlichen Abscheidegrad und sind auf Produkt und Leistungsdaten abgestimmt.
 - Das Produkt am Ein/Aus Schalter ausschalten.
 - Das Produkt gegen unbeabsichtigtes einschalten sichern. Wenn vorhanden Netzstecker ziehen oder Hauptschalter in 0-Position mit Vorhängeschloss sichern!
 - Die Druckversorgung, falls vorhanden, trennen und die vorhandene Druckluft im Produkt über das Kondensatablassventil ausströmen lassen.

7.2.2 Filterwechsel

HINWEIS

Das Produkt verfügt über ein Vorfilter und Hauptfilter. Einige Produkte verfügen zusätzlich noch über ein Aktivkohlefilter, beziehungsweise kann dieser bei Bedarf nachgerüstet werden. (siehe Kapitel Ersatzteile + Zubehör)

Die Standzeit des Aktivkohlefilters hängt von den jeweiligen Einsatzbedingungen ab und lässt sich daher nicht Vorbestimmen. Spätestens beim Wechsel des Hauptfilters sollte jedoch der Aktivkohlefilter getauscht werden.



Abb. 13: Filterwechsel – Vorfilter + Hauptfilter



Abb. 14: Filterwechsel – Aktivkohlefilter (optional)

Pos.	Bezeichnung	Pos.	Bezeichnung
1	Wartungstür	3	Vorfilter
		4	Hauptfilter
		5	Aktivkohlefilter (optional)

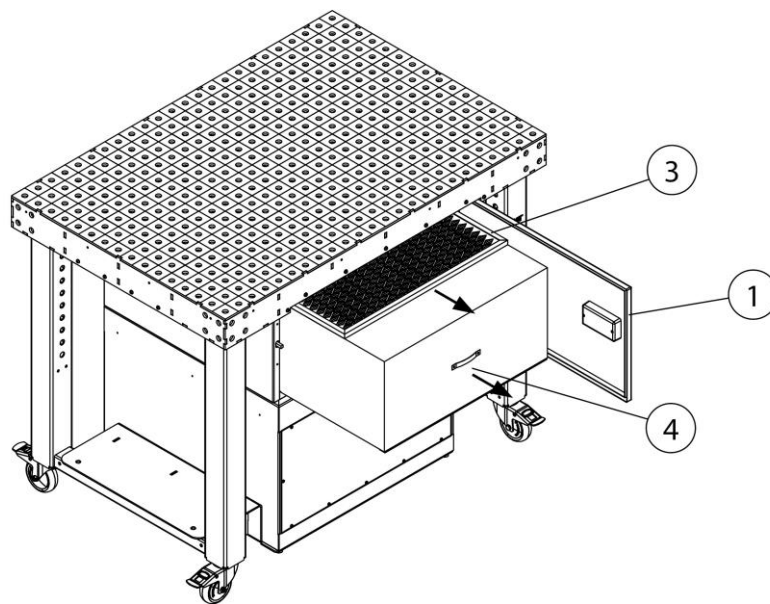
Tab. 7: Filterwechsel – Vorfilter + Hauptfilter

Den Filterwechsel wie folgt durchführen:

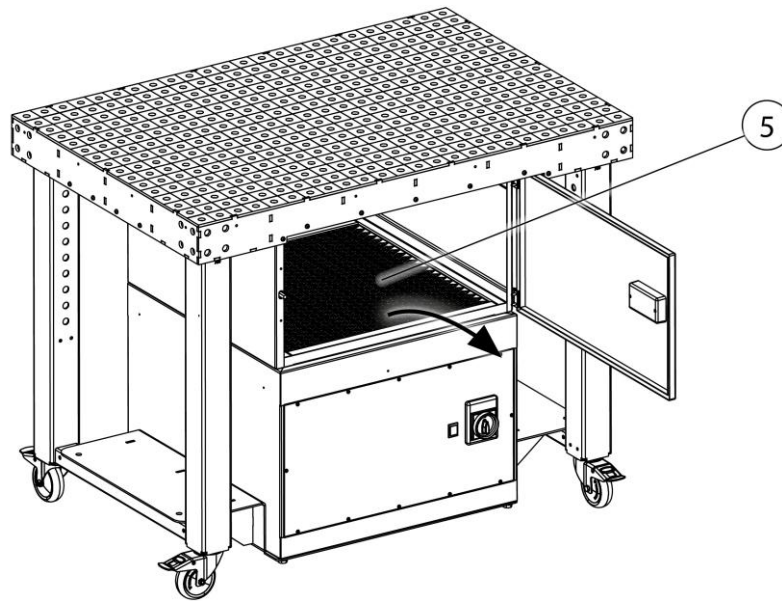
1. Das Produkt am Hauptschalter ausschalten und gegen unbeabsichtigten Wiedereinschalten durch Ziehen des Netzsteckers sichern.
2. Einen neuen Hauptfilter (Pos. 4) und gegebenenfalls einen neuen Vorfilter (Pos. 3) + Aktivkohlefilter (Pos. 5) bereitstellen.
3. Die Wartungstür (Pos. 1) öffnen und die Filterelemente (Pos. 1+2) und falls vorhanden den Aktivkohle-Filter (Pos. 4) vorsichtig ohne Staub aufzuwirbeln aus dem Produkt entnehmen.

HINWEIS

Der Vorfilter (Pos. 3) kann mehrfach verwendet werden. Bei einer mechanischen Zerstörung der Oberfläche ist ein Wechsel erforderlich.

4. Die gesättigten Filterelemente vorsichtig in einem Entsorgungsbeutel geben, luftdicht verschließen und nach Vorschrift entsorgen.

5. Den neuen Hauptfilter (Pos. 4), den Vorfilter (Pos. 3) und den gegebenenfalls erforderlichen Aktivkohlefilter (Pos. 5) in umgekehrter Reihenfolge wieder ins Produkt einsetzen, dabei auf die richtige Einbaulage achten.
6. Die Wartungstür (Pos. 1) schließen und das Produkt wieder in Betrieb nehmen. (Siehe auch Kapitel Inbetriebnahmen)

HINWEIS

Beim Filterwechsel die auf dem Filterelement angebrachten Hinweise beachten.



Abb. 15: Hinweis Filterwechsel

7.3 Störungsbeseitigung

Störung	Mögliche Ursache	Hinweis
Produkt startet nicht	Keine Stromversorgung vorhanden	Stromversorgung durch Elektrofachkraft prüfen lassen
Absaugleistung zu gering/ Nicht vorhanden	Filtereinsätze gesättigt	Filtereinsätze prüfen/ wechseln
	Drehrichtung des Ventilators ist falsch	Durch Elektrofachkraft im CEE-Anschlussstecker zwei Phasen tauschen. Siehe auch Kapitel: Montage
	Reinluft-Ausblasöffnung verdeckt	Reinluft-Ausblasöffnung freihalten
Rote Signalleuchte leuchtet	Die eingestellte Mindestabsaugleistung ist unterschritten. Filtereinsätze gesättigt	Filterwechsel durchführen
Staubpartikel treten auf der Reinluftseite aus	Filtereinsatz beschädigt	Filtereinsätze prüfen/ wechseln
Produkt schaltet ab	Motorschutzschalter hat ausgelöst	Durch Elektrofachkraft Ventilator-Motor prüfen
	Motor- Temperatur zu hoch	Motor abkühlen lassen/ Kühlluft-öffnungen prüfen

Tab. 8: Störungsbeseitigung

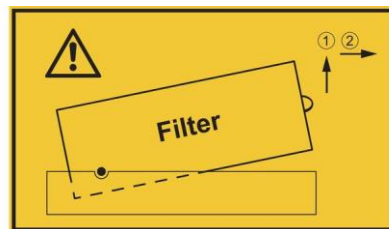
HINWEIS

Kann die Störung kundenseitig nicht behoben werden, ist der Hersteller-Service zu kontaktieren.

7.4 Notfallmaßnahmen

Im Brandfall des Produkts beziehungsweise seiner gegebenenfalls vorhandenen Erfassungselemente sind folgende Schritte einzuleiten:

1. Das Produkt vom Stromnetz trennen! Wenn vorhanden; Netzstecker ziehen; Hauptschalter auf 0-Position stellen; Zuleitungssicherungen trennen.
2. Wenn vorhanden, Druckluftversorgung trennen.

3. Brandherd mit einem handelsüblichen Pulverlöscher bekämpfen.
4. Gegebenenfalls örtliche Feuerwehr benachrichtigen.

▲ WARNUNG

Produkte mit Wartungstür nicht öffnen. Stichflammenbildung!

Im Brandfall das Produkt unter keinen Umständen ohne geeignete Schutzhandschuhe berühren. Verbrennungsgefahr!

8 Entsorgung

▲ WARNUNG

Hautkontakt mit Schweißrauch etc. kann bei empfindlichen Personen zu Hautreizungen führen!

Demontearbeiten am Produkt dürfen nur von geschultem und autorisiertem Fachpersonal unter Beachtung der Sicherheitshinweise und der geltenden Unfallverhütungsvorschriften durchgeführt werden!

Schwere gesundheitliche Schäden der Atemorgane und Atemwege möglich!

Um Kontakt und das Einatmen von Staubpartikeln zu vermeiden, verwenden Sie Schutzkleidung, Handschuhe und ein Gebläseatemschutzsystem!

Die Freisetzung von gefährlichen Staubpartikeln ist bei Demontearbeiten zu vermeiden, damit Personen in der Umgebung nicht geschädigt werden.

▲ VORSICHT

Bei allen Arbeiten an und mit dem Produkt müssen die gesetzlichen Pflichten zur Abfallvermeidung und ordnungsgemäßen Verwertung/Beseitigung eingehalten werden.

8.1 Kunststoffe

Die gegebenenfalls verwendeten Kunststoffe müssen soweit wie möglich sortiert werden. Kunststoffe sind unter Beachtung der gesetzlichen Auflagen zu entsorgen.

8.2 Metalle

Die gegebenenfalls verwendeten Metalle müssen getrennt und entsorgt werden.

Die Entsorgung muss durch eine autorisierte Firma erfolgen.

8.3 Filterelemente

Die gegebenenfalls verwendeten Filterelemente sind unter Beachtung der gesetzlichen Auflagen zu entsorgen.

9 Anhang

9.1 EG-Konformitätserklärung

Bezeichnung: Schweißrauchfiltergerät
Baureihe: FilterTable
Typ: **950400020, 950400021** (gegebenenfalls abweichende Artikel-Nummern bei anderer Produkt -Variante)
Maschinen-ID: Siehe Typenschild im vorderen Bereich dieser Betriebsanleitung
Das Produkt ist entwickelt, konstruiert und gefertigt in Übereinstimmung mit den EG-Richtlinien 2006/42/EG – Maschinenrichtlinie

Das Produkt entspricht weiterhin den Bestimmungen der 2014/30/EU - Richtlinie zur EMV
2014/35/EU – Niederspannungsrichtlinie
2011/65EU – RoHS-Richtlinie

Firma: In alleiniger Verantwortung von
KEMPER GmbH
Von-Siemens-Str. 20, D-48691 Vreden

Folgende harmonisierte Normen sind angewandt:

EN ISO 12100:2010 Sicherheit von Maschinen - Allg. Gestaltungsleitsätze
EN ISO 13857:2019 Sicherheit von Maschinen - Sicherheitsabstände
EN ISO 13854:2019 Sicherheit von Maschinen - Mindestabstände
EN ISO 21904-1:2020 Arbeits- und Gesundheitsschutz beim Schweißen
EN IEC 61000-6-2:2019 Elektromagnetische Verträglichkeit - Störfestigkeit
EN IEC 61000-6-4:2019 Elektromagnetische Verträglichkeit - Störaussendung
EN 60204-1:2018 Sicherheit von Maschinen - Elektrische Ausrüstung
EN ISO 13849-1:2015 Sicherheit von Maschinen - Steuerungen

Eine vollständige Liste der angewendeten Normen, Richtlinien und Spezifikationen liegt beim Hersteller vor. Die zum Produkt gehörende Betriebsanleitung liegt vor.

Zusätzliche Information:

Die Konformitätserklärung erlischt bei nicht verwendungsgemäßer Benutzung sowie bei konstruktiver Veränderung, die nicht von uns als Hersteller schriftlich bestätigt wurde.

Herr Marcel Kusche ist bevollmächtigt, die technischen Unterlagen zusammenzustellen.
Kemper GmbH, Von-Siemens-Str. 20, 48691 Vreden, Deutschland

Vreden, 11.01.2024

Ort, Datum

B. Kemper

Geschäftsführer

Angaben zum Unterzeichner

9.2 UKCA Declaration of Conformity

Designation:	Welding fume filter unit
Series:	FilterTable
Type:	950400020, 950400021 (possibly different article numbers for other product variants)
Machine ID:	See name plate in front section of this operating manual This product is developed, designed and manufactured in accordance with the UKCA directives Supply of Machinery (safety) Regulations 2008 The product continues to comply with the provisions of the Electromagnetic Compatibility Regulations 2016 Electrical Equipment (Safety) Regulations 2016
Company:	At the sole responsibility of KEMPER GmbH Von-Siemens-Str. 20, D-48691 Vreden

The following designated standards and technical specifications have been applied:

BS EN ISO 12100:2010 Safety of machinery - General principles for design
BS EN ISO 13857:2019 Safety of machinery - Safety distances
BS EN ISO 13854:2019 Safety of machinery
BS EN ISO 21904-1:2020 Health and safety in welding and allied processes
BS EN ISO 4414:2010 fluid power - General rules and safety requirements for systems and their components
BS EN IEC 61000-6-2:2019 Electromagnetic compatibility (EMC) - Part 6-2: Generic standards - Immunity standard for industrial environments
BS EN IEC 61000-6-4:2019 Electromagnetic compatibility (EMC) - Part 6-4: Generic standards - Emission standard for industrial environments
BS EN 60204-1:2018 Safety of machinery - Electrical equipment of machines
BS EN ISO 13849-1:2016 Safety of machinery - Safety-related parts of control systems
BS EN IEC 63000:2018 Technical documentation for the assessment of electrical and electronic products with respect to the restriction of hazardous substances

A complete list of standards, directives and specifications applied is available from the manufacturer. The operating manual belonging to the product is available.

Additional information:

If it is not used for as intended or the design is altered, the Declaration of Conformity expires, unless confirmed in writing by us as manufacturers.

UK Authorised Representative (for authorities only): Mr. Marc Crawford
United Kingdom KEMPER (U.K.) Ltd.
Venture Court, 2 Debdale Road, Wellingborough, Northamptonshire NN8 5AA

Vreden, 11.01.2024

Place, date



B. Kemper

CEO

Identification of the signatory

9.3 Technische Daten

Benennung	Typ: 950 400 020
Filter	
Filterstufen	2
Filterverfahren	Einwegfilter
Abreinigungsverfahren	--
Filterfläche m ² [in ²]	15,8 [24490]
Anzahl der Filterelemente	1
Filterfläche gesamt m ² [in ²]	15,8 [24490]
Filtertyp	Kompaktfilter mit Aluminiumseparatoren
Filtermaterial	Glasfaservlies
Abscheidegrad ≥ %	99,9
Schweißrauchklasse	--
IFA Prüfnorm	--
Filterklasse/ Staubklasse	M
Grunddaten	
Absaugleistung m ³ /h [cfm]	1.400 [824,0]
Unterdruck Pa [inch wc]	3.000 [12,06]
Motorleistung kW [hp]	1,5 [2,04]
Anschlussspannung/Nennstrom/Schutzart/ ISO-Klasse	Siehe Typenschild
Zulässige Umgebungstemperatur °C [°F]	-10 bis +40 [+14 bis +104]
Einschaltdauer %	100
Schalldruckpegel dB(A)	71
Druckluftversorgung bar [psi]	--
Druckluftbedarf/ Druckluftklasse	--
Abmessung Basisprodukt (B x H x T)	Siehe Maßblatt
Gewicht Basisprodukt kg [lbs]	245,0 [540,1]
Tragfähigkeit Arbeitstisch max. [kg]	1.000
Zusatzinformationen	
Ventilatorotyp	Radialventilator

Tab. 9: Technische Daten

9.4 Maßblatt



Abb. 16: Maßblatt

Symbol	Abmessungen	Symbol	Abmessungen
A	970 mm	D	655 mm
B	1.200 mm	E	845 mm
C	800 mm		

Tab. 10: Maßtabelle

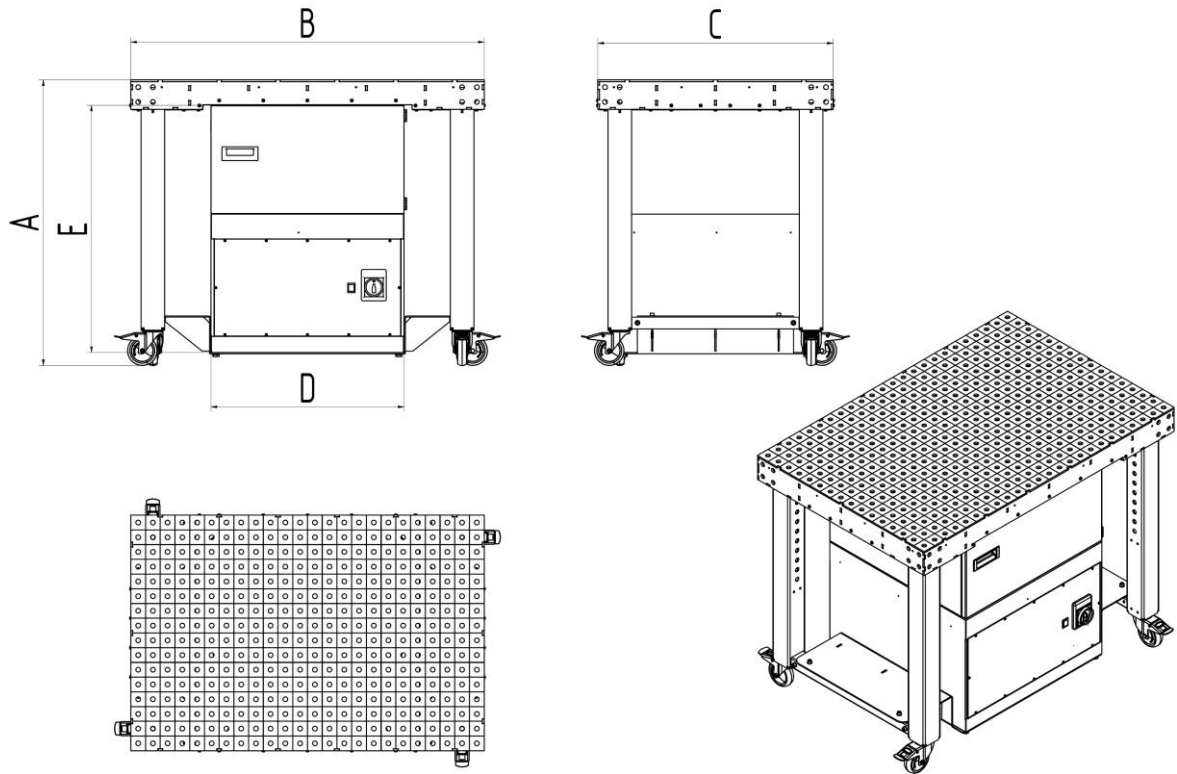

Abb. 17: Maßblatt mit Seitenwand

Symbol	Abmessung	Symbol	Abmessung
A	1.570 mm	D	655 mm
B	1.203 mm	E	845 mm
C	805 mm		

Tab. 11: Maßtabelle mit Seitenwand

9.5 Ersatzteile und Zubehör

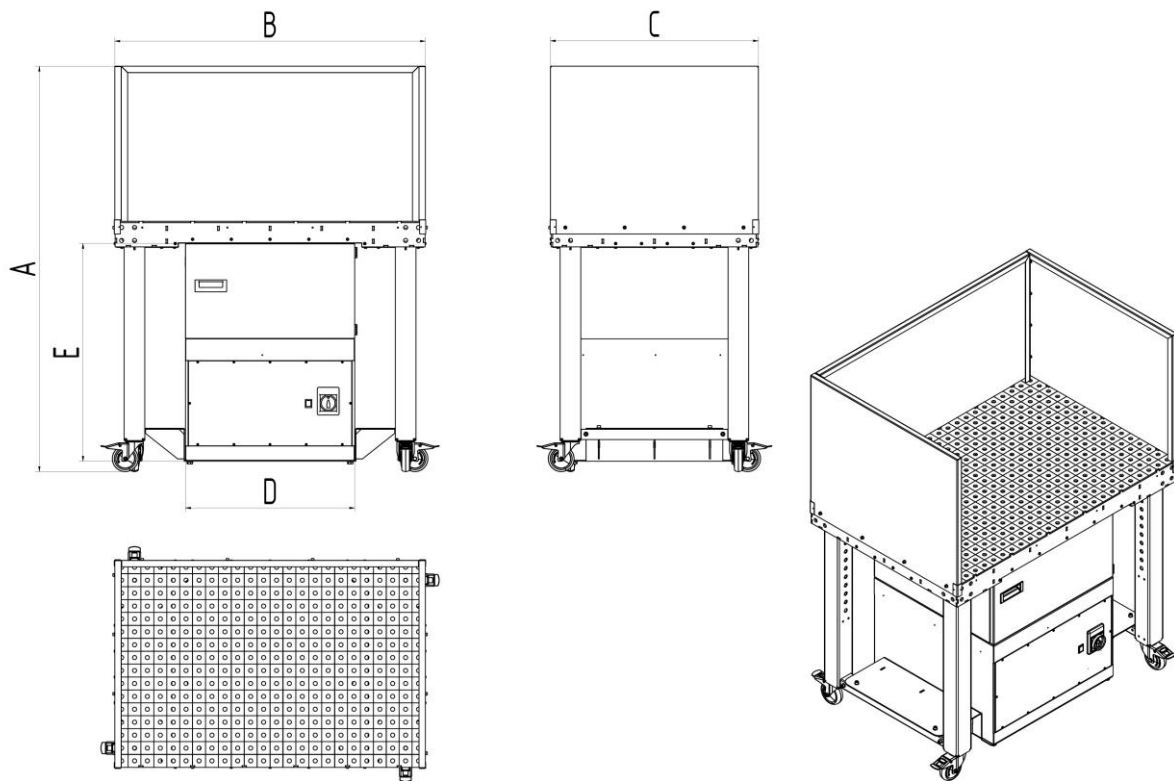
Lfd. Nr.	Bezeichnung	Art.-Nr.
1	Hauptfilter	1090010
2	Vorfilter, Aluminiumgestrick	1090013
3	Aktivkohlefiltereinsatz	1090345

Tab. 12: Ersatzteile und Zubehör

9.6 Tisch-Zubehör GWT

Passendes Tisch-Zubehör **System 16 - 6 mm** unter

www.german-weldingtools.com

1	General	- 47 -
1.1	Introduction	- 47 -
1.2	References to copyright and industrial property rights	- 47 -
1.3	Notes for the operating company	- 47 -
2	Safety	- 49 -
2.1	General information	- 49 -
2.2	Information on signs and symbols	- 49 -
2.3	Markings/signs to be affixed by the operating company	- 50 -
2.4	Safety instructions for operating staff	- 50 -
2.5	Safety instructions for maintenance/troubleshooting	- 51 -
2.6	Notes regarding special types of hazard	- 51 -
3	Product information	- 54 -
3.1	Functional description	- 54 -
3.2	Intended use	- 55 -
3.3	Reasonably foreseeable misuse	- 56 -
3.4	Markings and signs on the product	- 57 -
3.5	Residual Risk	- 57 -
4	Transport and Storage	- 59 -
4.1	Transport	- 59 -
4.2	Storage	- 59 -
5	Assembly	- 60 -
6	Use	- 68 -
6.1	Qualification of the operating personnel	- 68 -
6.2	Operating elements	- 68 -
6.3	Commissioning	- 69 -
7	Maintenance	- 70 -
7.1	Care	- 70 -
7.2	Maintenance	- 71 -
7.2.1	Changing the filter – Safety instructions	- 71 -
7.2.2	Changing filters	- 72 -
7.3	Troubleshooting	- 75 -
7.4	Emergency measures	- 75 -
8	Disposal	- 77 -

8.1	Plastics.....	- 77 -
8.2	Metals.....	- 77 -
8.3	Filter elements.....	- 77 -
9	Annex.....	- 78 -
9.1	EC compliance statement.....	- 78 -
9.2	UKCA Declaration of Conformity.....	- 79 -
9.3	Technical data.....	- 80 -
9.4	Dimensions sheet.....	- 81 -
9.5	Spare parts and accessories.....	- 82 -
9.6	Table accessory GWT.....	- 83 -

1 General

1.1 Introduction

This manual is an essential aid for the proper and safe operation of the product.

These operating instructions contain important information to ensure safe, proper and efficient operation of the product. Observing these instructions helps avoiding danger, reducing repair costs and downtimes and increasing the reliability and service life of the product. The operating instructions must be kept available at all times and have to be read and applied by every person who is assigned to work on or with the product.

These include amongst others:

- the operation and troubleshooting during operation
- the maintenance (care, maintenance, repair)
- the transport
- the assembly
- the disposal

Technical modifications and errors expected.

1.2 References to copyright and industrial property rights

These Operating Instructions should be kept confidential. They should be made accessible only to authorised persons. They may be passed on to third parties only with the written consent from KEMPER GmbH, referred to as manufacturer in the following.

All documents are protected under the Copyright Act. The reproduction and distribution of documents, including excerpts, as well as re-use and passing on of their contents is not permitted. Unless this is expressly permitted in writing.

Violations are liable to prosecution and liable for damages. The manufacturer reserves the right to exercise all intellectual property rights.

1.3 Notes for the operating company

The operating instructions are an essential part of the product. The operating company must ensure that the operating personnel is aware of the contents of this manual.

Based on national regulations for accident prevention and environmental protection, the operating instructions are to be supplemented by the operating company's own operating instructions, including information on regulatory and reporting requirements to meet specific operating requirements, such as work organisation, work flow and staff employed. In addition to the operating instructions and the relevant obligatory

regulations for accident prevention applicable in the country of use, it is also imperative to comply with the recognised technical rules for safe and professional handling.

Without prior consent from the manufacturer, the operating company may not carry out any changes, conversions or additions to the product which may impair safety. Spare parts used must comply with the manufacturer's specified technical requirements. This is always the case with original replacement parts.

Only use trained and instructed staff for the operation, maintenance, repair and transport of the product. Clearly define for staff who is responsible for operation, maintenance and transport.

2 Safety

2.1 General information

The product is designed and built according to state-of-the-art technology and the recognised safety rules and regulations. When operating the product, technical hazards for the operator or impairment of the product as well as other property may occur, if:

- it is not operated by trained or instructed personnel
- it is not used for the purpose intended and/or
- it is improperly maintained

2.2 Information on signs and symbols

⚠ DANGER

This symbol in conjunction with the signal word "Danger" indicates imminent danger. Non-adherence of the safety note leads to death or serious injuries.

⚠ WARNING

The symbol in conjunction with the signal word "Warning" indicates a potentially dangerous situation. Non-adherence to the safety notice may lead to death or serious injuries.

⚠ CAUTION

The symbol in conjunction with the signal word "Caution" indicates a potentially dangerous situation. Non-adherence of the safety note may lead to slight or negligible injuries.

May also be used for warnings against property damage.

NOTE

The general information is simple additional information which does not warn about personal injury or property damage.

1. Enumerations of action steps are marked as numbers with a dot, where the order is important.
- Bullet points indicate lists of parts in a legend or instructions for which the sequence is unimportant

2.3 Markings/signs to be affixed by the operating company

The operating company is obliged to post further markings and signs on the product and the surrounding area if necessary.

Such markings and signs might be related, for example, to the requirement for wearing personal protective equipment.

2.4 Safety instructions for operating staff

Before use, the operator of the product must be instructed through information, instructions and training on the handling of the product and the materials and aids to be used.

The product system may only be used in technically perfect condition, for its intended purpose, in full awareness of the safety aspects and potential dangers and in accordance with these instructions. All errors, especially those that may affect safety, must be removed immediately.

Every person who is charged with commissioning, operation or maintenance must have fully read and understood these operating instructions. This specifically applies to staff who only operate the product occasionally.

The operating instructions must always be within reach of the product.

We accept no liability for any damages or injuries caused by failure to observe these operating instructions.

The relevant accident prevention regulations and other generally recognised safety and occupational health regulations must be observed.

The responsibilities for the various activities included in maintenance and repair must be clearly defined and adhered to. Only then will human error - especially in dangerous situations - be avoided.

The operating company is to enforce wearing of personal protective equipment by operating and maintenance staff. These include in particular safety shoes, safety glasses and gloves.

Do not wear loose, long hair, loose clothing or jewellery. In theory, there is a risk of getting caught on something, or being pulled in or dragged along by moving parts.

If there are any safety-related changes to the product, immediately halt the process, secure it and report the occurrence to the relevant authority/person!

Work on the product may only be carried out by reliable, trained staff. Observe the minimum legal age.

Staff who require training, teaching or instructing or staff who undergo a general apprenticeship may only operate the product under the supervision of an experienced member of staff.

2.5 Safety instructions for maintenance/troubleshooting

Service and maintenance doors must be freely accessible at all times.

Setting up, maintenance and repair work and troubleshooting must only be performed when the product is switched off.

Always tighten bolt connections that have been loosened during repair work. If specified, tighten the relevant bolts with a torque wrench.

In particular, protect connections and screw connections from dirt or care products at the beginning of maintenance/repair/care

The time frames for periodic testing/inspections stipulated or specified in the operating instructions must be observed.

Before disassembling, mark the parts that belong together.

2.6 Notes regarding special types of hazard

⚠ DANGER

Danger of electric shock!

Any work on the electrical equipment of the product must only be performed by a qualified electrician or by operating personnel under the direction and supervision of a qualified electrician in accordance with electronic regulations.

Before opening the product, pull the plug, if available, and secure it against accidental switch-on.

For faults with the product's electrical energy supply, immediately switch the product off at the on/off switch and if available, also pull the plug.

Use only original fuses with the prescribed amperage.

Electrical components, on which inspection, maintenance and repair work must be carried out, must be disconnected from the power supply. Secure equipment that has been used for disconnection against unintentional or automatic reconnection. Firstly check that no voltage is present in activated, electrical components, then isolate adjacent components under voltage. When making repairs, ensure that constructive characteristics are not altered in a way that reduces safety.

Check cables regularly for damage and replace if necessary.



CAUTION: Automatically Operated Device – To Reduce The Risk Of Injury Disconnect From Power Supply Before Servicing.

WARNING: To Reduce The Risk Of Electric Shock, Do Not Expose to Water or Rain.

ATTENTION: Appareil fonctionnant automatiquement – afin de réduire les risques de blessure, débrancher l'alimentation électrique de procéder à l'entretien.

AVERTISSEMENT: Pour réduire le risque de choc électrique, ne pas exposer à l'eau ou à la pluie.

⚠ WARNING**Electric shock if earthing is missing!**

If the protective earth connection of devices is missing or incorrectly executed, high voltages may be present on exposed parts or housing parts which, if touched, can lead to serious injury or death.

⚠ WARNING**Electric shock if an unsuitable power supply is connected!**

The connection of an unsuitable power supply can cause parts that can be touched to be under dangerous voltage. Contact with dangerous voltage can lead to serious or fatal injury.

For electrical connection data, see the name plate of the product

Power supply

The product is designed for the mains voltage indicated on the name plate. If mains cables or mains plugs are not fitted to the product, they must be fitted in accordance with national standards.

⚠ CAUTION**Insufficiently dimensioned electrical installation can lead to serious damage to property.**

The mains supply line and its fuse protection must be designed in accordance with the existing power supply. Observe the technical data on the name plate.

The mains fuse should be equipped with at least a **category C** circuit breaker.

⚠ WARNING**Danger due to the product falling over!**

Serious injuries due to the product tilting/falling over.

- Before moving, release the brakes on the castors (if available).
- Move and set down the product only on flat, smooth floor coverings.
- Only move or transport the product using the transport lugs/handles provided.
- Observe the total weight, attachment points and centre of gravity of the load.
- Do not sit on or climb onto the product.
- Only transport the product without load/workpieces.

⚠ WARNING**Health hazards caused by welding fume particles**

Do not inhale welding dust / smoke! Serious injury to the lungs and respiratory tract is possible!

Sweat smoke contains substances that can cause cancer!

Skin contact with cutting and welding fumes etc. can cause skin irritation in sensitive persons!

Repair and maintenance work on the product may only be carried out by trained and authorised personnel while complying with the safety rules and the applicable accident prevention regulations.

To avoid contact with and inhalation of the dust particles, wear disposable overalls, protective goggles, gloves and a suitable Class FFP2 respiratory protection filter mask in accordance with EN 149.

The release of hazardous dust particles during repair and maintenance is to be avoided to ensure that persons not charged with the task are not affected.

⚠ CAUTION**Health hazard due to noise!**

The product can produce noise, please refer to information in the technical data. In connection with other machines and/or local conditions, a higher noise level can occur at the operation site of the product. In this case, the operating company is obliged to provide the operating personnel with the appropriate protective equipment.

3 Product information

3.1 Functional description

The product is a welding table with an integrated welding fumes filter device that extracts welding fumes at the point where they are produced and extracts them with a filter efficiency of more than 99%.

The extracted contaminated air is cleaned using a 2-stage filter method and then fed back into the workspace.

The dust particles released during the work process are collected via the extraction table. Coarse dust particles are pre-filtered in the aluminium mesh. The fine dust particles are then separated in the main filter.

The welding table can be equipped with modular clamping tools. System 16 - 6 mm www.german-weldingtools.com

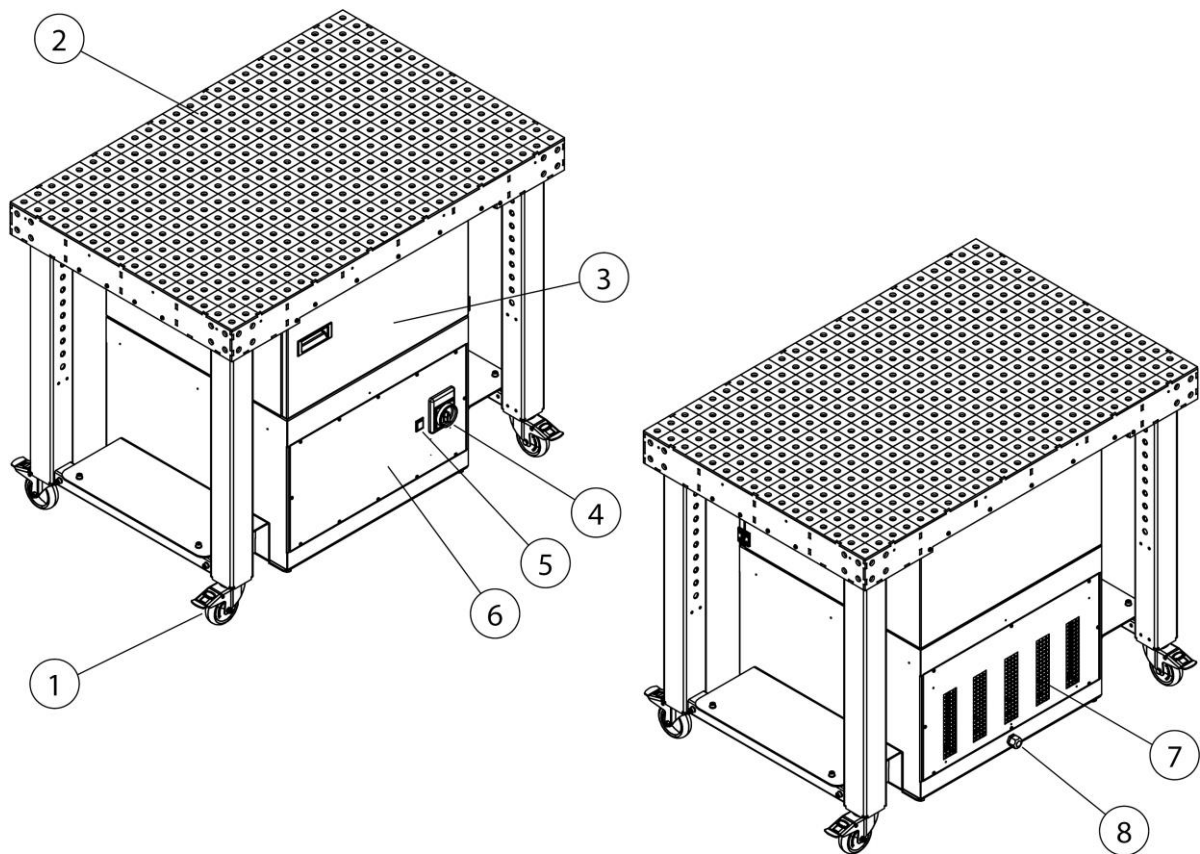

Fig. 18: Positions on the product

Item	Description	Item	Description
1	Swivel castor with brake	5	Signal light, filter change note
2	Perforated sheet support	6	Fan component
3	Filter component	7	Clean air outlet
4	Main switch on/off	8	Mains supply connection

Tab. 13: Positions on the product

3.2 Intended use

The product is designed to extract welding fumes from electric welding at their source and filter them out. In general, the product can be used for all work processes in which welding fumes are released. However, it is important to ensure that no "sparks" are drawn into the product from, e.g. a grinding process.

Dimensions and further product details which must be observed can be found in the technical data.

NOTE



NOTE

When welding alloyed or high-alloy steels with welding consumables of more than 5% nickel-chrome, carcinogenic CMR substances (carcinogenic, mutagenic, reprotoxic) are released. In accordance with official regulations, only tested and approved products may be operated in Germany for the extraction of these welding fume particles that are hazardous to health using the so-called recirculation method.

Only products that meet the requirements of welding fume separation class W3/IFA certified may be operated for the aforementioned welding processes using the recirculation method.

When extracting welding fumes with carcinogenic components (e.g. chromates, nickel oxides, etc.), the requirements of TRGS 560 (technical rules for HAZMAT) and TRGS 528 (welding work) must be obeyed.

NOTE

The information in the chapter Technical data must be observed and strictly adhered to.

Intended use also includes the observation of the instructions and information on

- safety
- operation and control
- maintenance and servicing

contained in this manual.

Any other use or use going beyond this is considered improper use. The company operating the product is solely responsible for any damage resulting from it. This also applies to unauthorised modifications to the product.

3.3 Reasonably foreseeable misuse

No reasonable, foreseeable misuse is possible that could lead to dangerous situations with personal injury when working with the product whilst adhering to its intended use.

The operation of the product in industrial areas that do not comply with the requirements for explosion protection is not permissible.

Furthermore, the operation is prohibited for:

1. Processes that are not in the intended use list and in which the extracted air is:
 - is mixed with sparks, e.g. from grinding processes, which due to their size and quantity might lead to damage to the filter media or even to a fire;
 - mixed with liquids and the resulting contamination of the air flow with vapours containing aerosols and oils;
 - mixed with highly flammable, combustible dust and/or with substances that can form explosive mixtures or atmospheres;
 - is mixed with other aggressive or abrasive dust that could damage the product and the filter elements employed;
 - is mixed with organic, toxic substances or a proportion of substances that are released when cutting the material.

2. Outdoor locations where the product is exposed to weather conditions because the product must only be installed in closed buildings.
If there is an outdoor variant of the product available, this may be installed outside. Please note that additional accessories may be required for the outdoor installation.

3.4 Markings and signs on the product

Various markings and signs are affixed to the product. If these are damaged or removed, please replace them immediately with new ones in the same location.

The operating company is obliged to post further markings and signs on the product and the surrounding area if necessary.

Such notes and signs might be related, for example, to the requirement for wearing personal protective equipment.

In the country of use, additional required safety instructions and pictograms can be provided by the manufacturer in accordance with applicable law.

3.5 Residual Risk

Even when all safety rules are observed, when operating the product a residual risk remains, as described below.

All persons working on and with the product must be aware of these residual risks and follow the instructions that prevent these residual risks from causing accidents or damages.

⚠ WARNING

Danger of serious injury to the lungs and respiratory tract – always wear respiratory protection, Class FFP2 or higher.

Skin contact with welding fume particles may cause skin irritation in sensitive persons – wear protective clothing.

Before starting the welding process, ensure that the product is properly adjusted and in operation. The filter elements must be complete and in undamaged condition.

The connected detection element must reliably detect the welding fumes. For the correct positioning, refer to the documentation of the detection element.

When changing the filter inserts, skin contact with the separated dust particles may occur and parts of the dust particles may also be stirred up by the work. Respiratory protection and protective clothing must be worn.

Embers in the filter elements may cause smouldering fires – switch off the product, close the damper flap in the collection element if fitted and let the device cool down in a controlled manner.

4 Transport and Storage

4.1 Transport

⚠ DANGER

Life-threatening crushing possible when loading and transporting the product!

Improper lifting and transporting may cause the pallet (if present) to tilt and fall!

- Never stand under suspended loads.
- Observe the permissible loads of the transport and lifting aids.
- Observe the applicable accident prevention and occupational safety regulations.

For transporting products with a pallet, use a suitable pallet truck or forklift. The weight of the product can be found on the name plate.

4.2 Storage

The product must be stored in its original packaging at an ambient temperature of 20 °C to +50 °C in a dry and clean place. The packaging must not be loaded by other objects.

The storage duration is not critical for all products.

5 Assembly

Instructions for safe installation of the product

NOTE

The operating company of the product may only assign specialists to carry out independent assembly.

- At least two people are needed to assemble the product.
 - It must be ensured that the installation location and point of use of the product provides sufficient load-bearing capacity and good stability.
-

⚠ DANGER

Falling or tipping parts may cause life-threatening injuries!

Tipping or falling loads lead to severe to fatal injuries.

- Observe the total weight, attachment points and centre of gravity of the load.
 - Observe the transport instructions and symbols on the transported goods.
-

⚠ WARNING

Incorrect connections may cause serious injuries!

Please note the necessary safeguards and only have the product connected by trained specialists.

NOTE

Ensure that the welding current return line between the workpiece and the welding machine has a low resistance and that connections between the workpiece and the product are avoided so that the welding current cannot flow back to the welding machine via the product's protective conductor.

NOTE

If add-on products are also present, follow the appropriate manuals when assembling them.

Proceed to mount the product as follows:

1. Remove the packaging material and the tensioning straps.
2. Lift the filter unit and individual parts off the pallet.

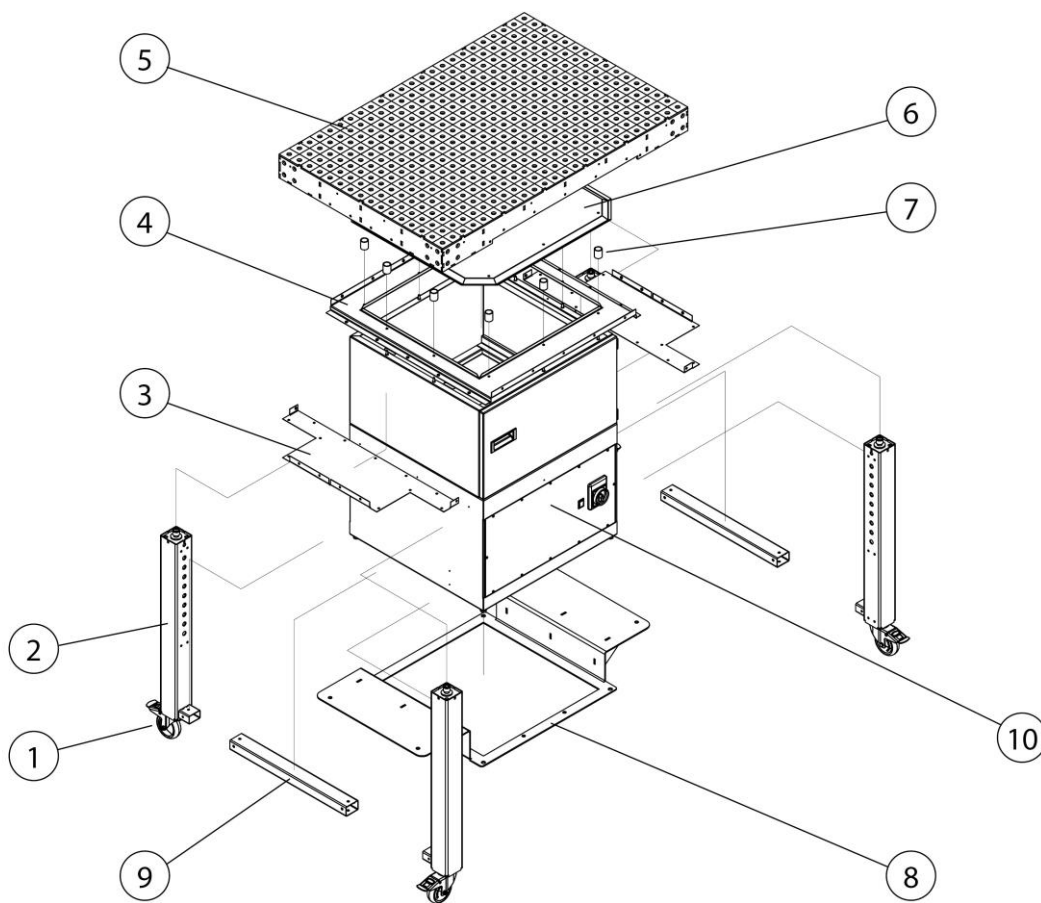

Fig. 19: Installation – Overview of components

Item	Description	Item	Description
1	Swivel castor with brake (4 x)	6	Spark plate
2	Table leg (4 x)	7	Spacer sleeve (10 x)
3	Dust pan (2 x)	8	Frame
4	Support frame	9	Strut (2 x)
5	Table top	10	Filter unit

Tab. 14: Installation – Overview of components

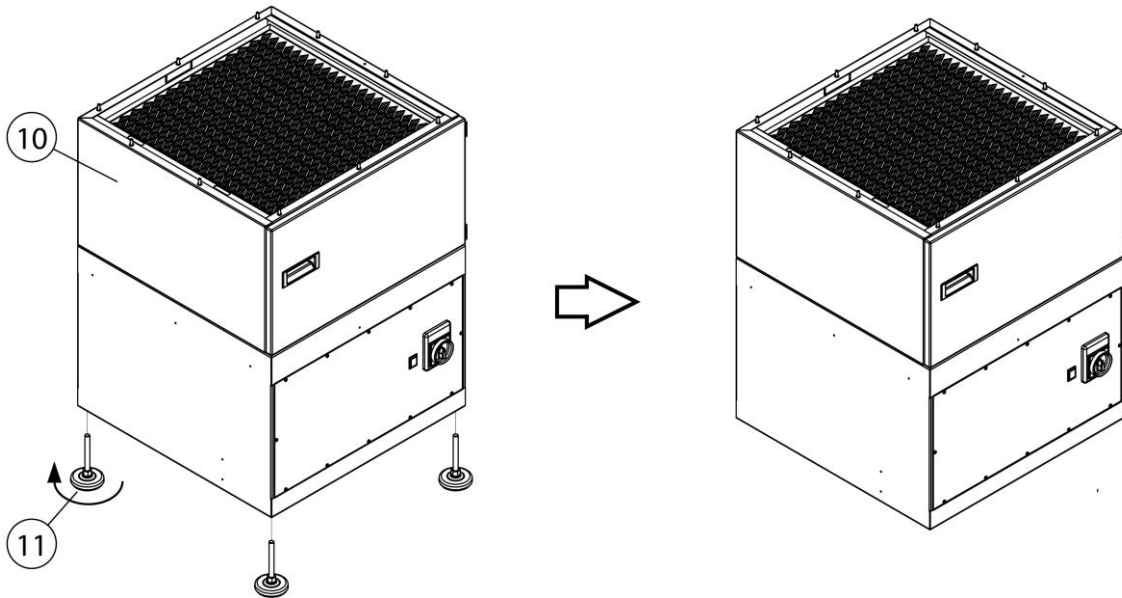

Fig. 20: Installation – Removing the machine feet

3. Remove the machine feet (item 11) from the filter unit (item 10). The machine feet are no longer required for further installation.

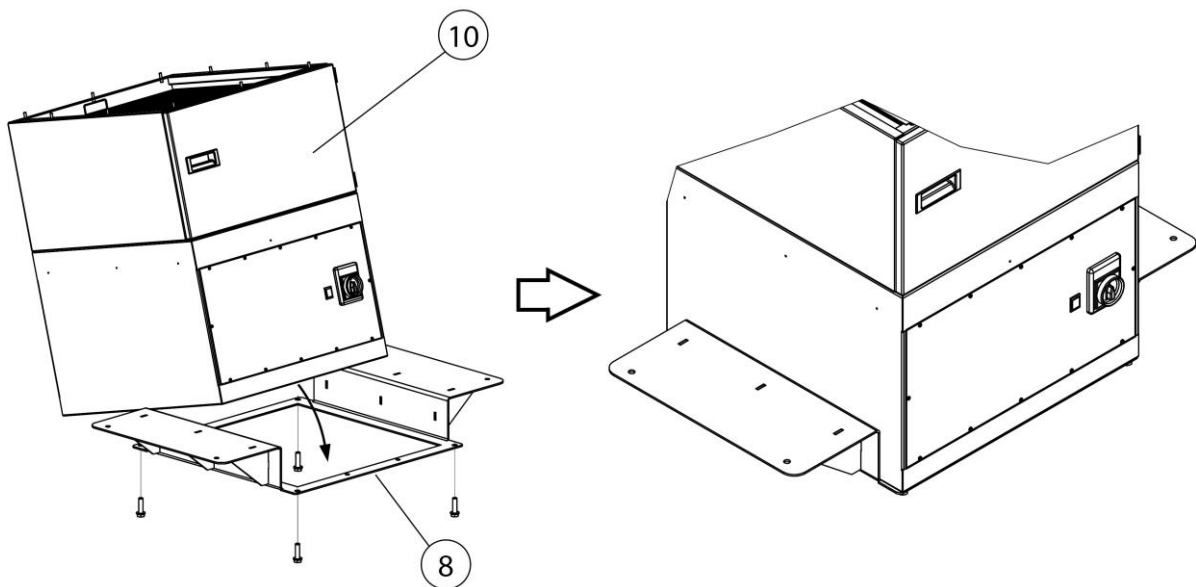

Fig. 21: Installation – Mount the filter unit on the support

4. Screw the filter unit (item 10) onto the support frame (item 8) as shown in the illustration by using the M12 hexagon head screws + washers.

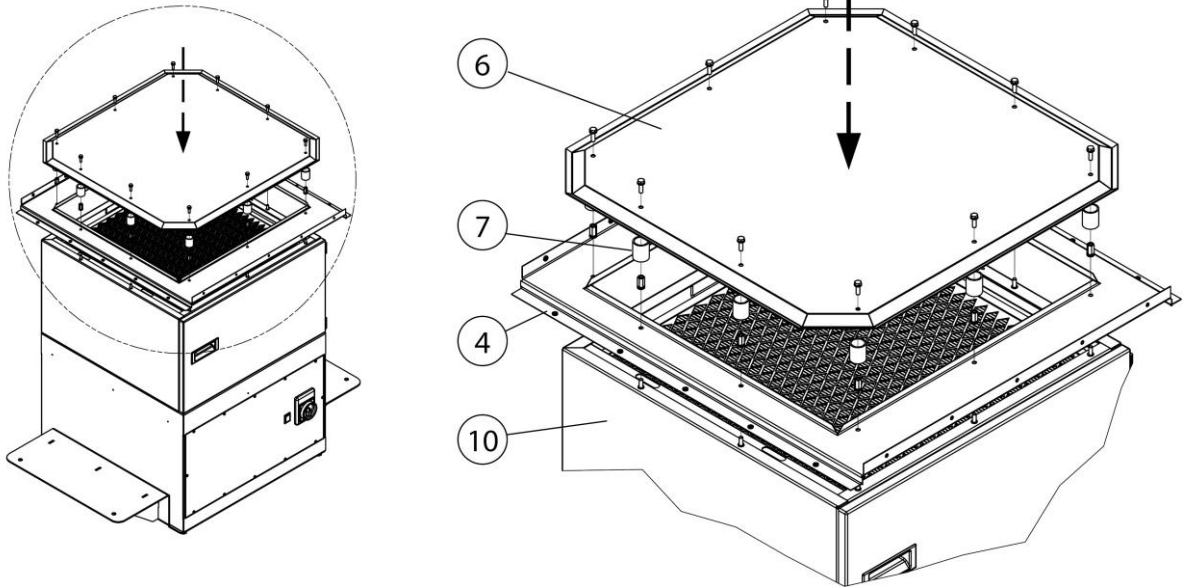

Fig. 22: Installation - Support frame + spark plate

5. Screw the support frame (item 4) and the spark plate (item 6) to the filter unit using the spacer sleeves (item 7) as shown in the illustration.

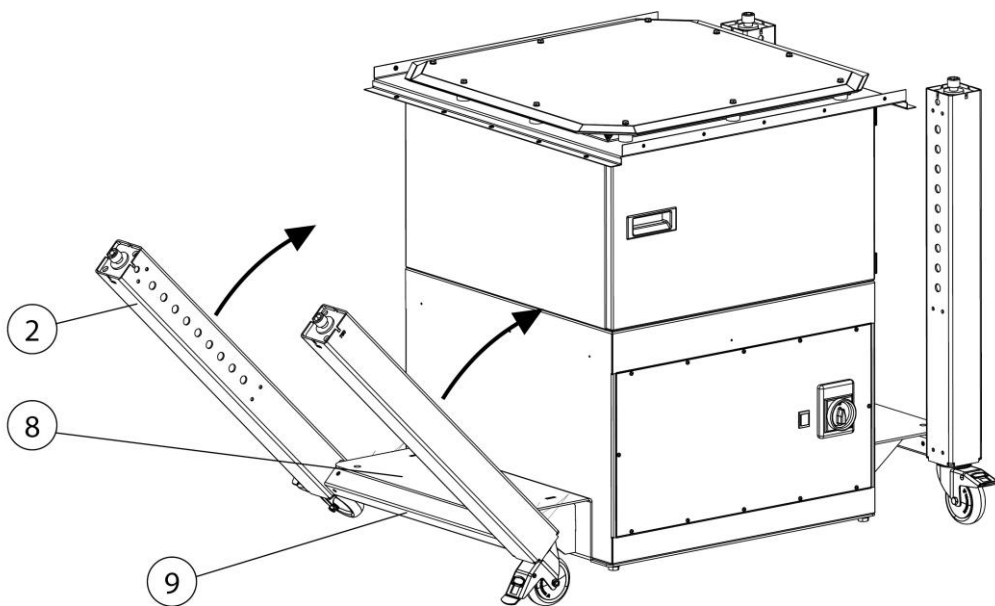

Fig. 23: Installation - Table legs

6. Connect the table legs (item 2) to the strut (item 9).
7. Then screw the table legs (item 2) to the support frame (item 9) as shown in the illustration.

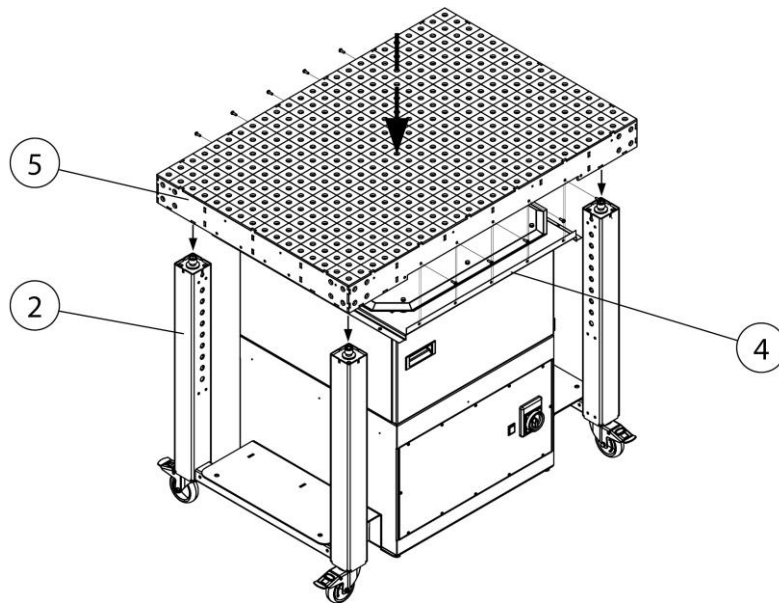

Fig. 24: Installation - Table top

8. Unscrew the hexagon socket screws of the table legs (item 2).
9. Then screw the table top (item 5) to the table legs (item 2) as shown in the illustration.
10. Screw the table top (item 5) to the side of the support frame (item 4).

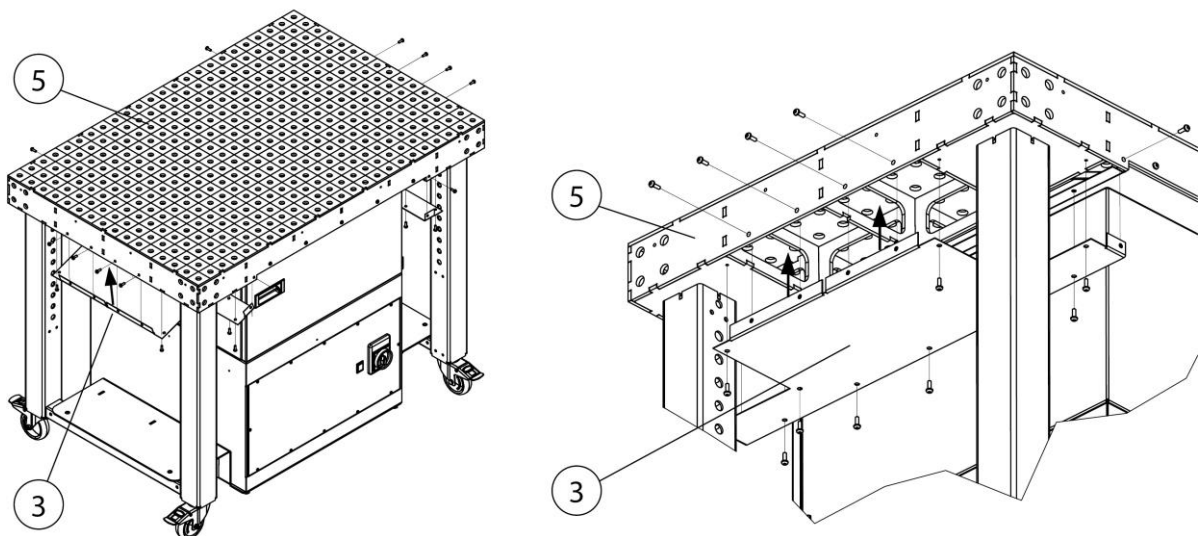

Fig. 25: Installation - Dust pan

11. Screw the dust pans (item 3) to the table top (item 5) and the support frame (item 4) as shown in the illustration.

Mounting the side walls - optional

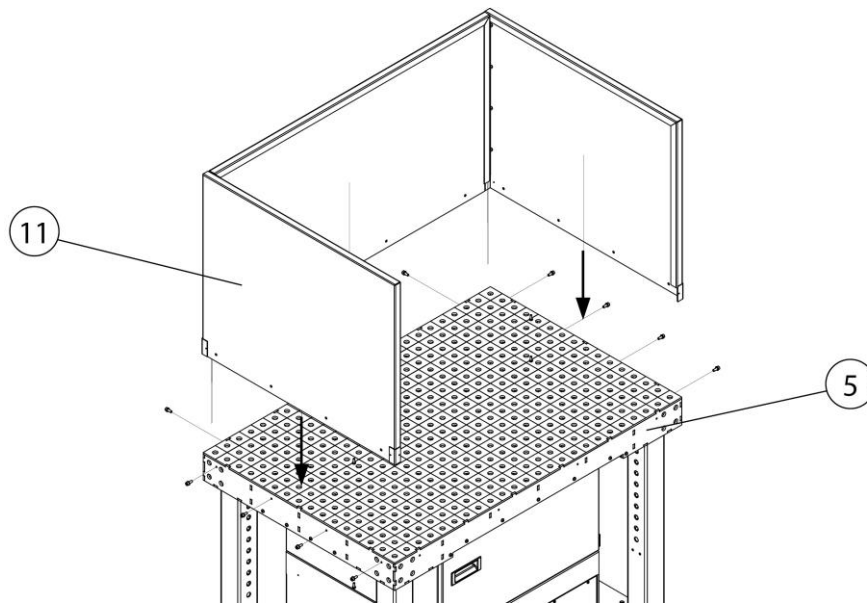

Fig. 26: Installation – side wall (optional)

Item	Description	Item	Description
5	Table top	11	Side wall

Tab. 15: Installation – side wall (optional)

1. Screw the side wall (item 11) to the table top (item 5) as shown in the illustration.

Checking the direction of fan rotation

The phase sequence/direction of rotation of the fan must be checked before commissioning. To do so, please proceed as follows:

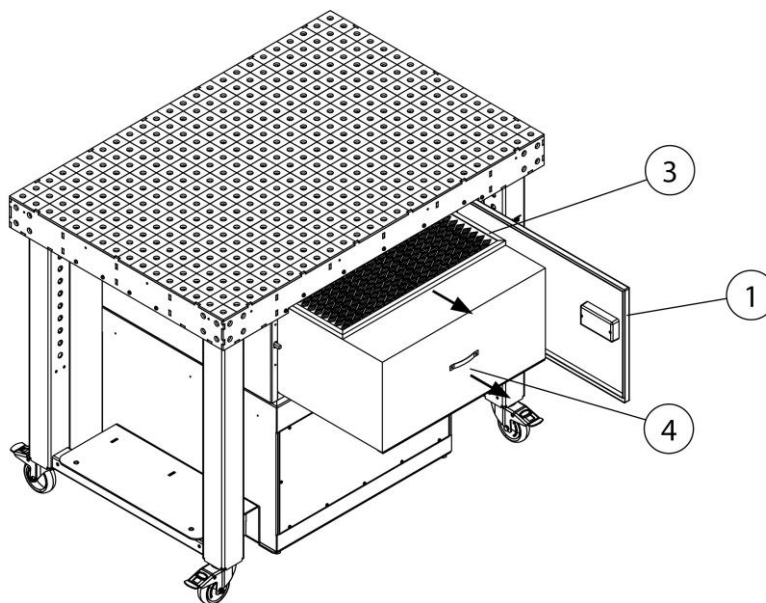

Fig. 27: Checking the direction of fan rotation

Item	Description	Item	Description
1	Maintenance door	3	Pre-filter
		4	Main filter

Tab. 16: Checking the direction of fan rotation

1. Open the maintenance door (item 1) and remove the filter elements (items 3+4) from the product.

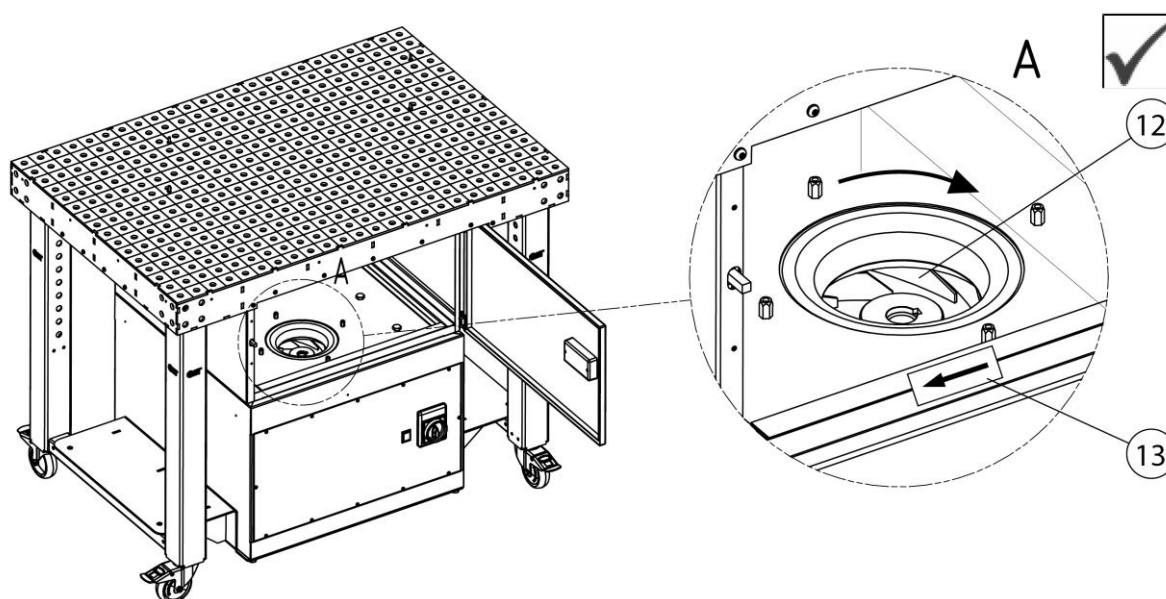

Fig. 28: Checking the direction of rotation of the fan impeller

Item	Description	Item	Description
12	Fan impeller	13	Indication arrow

Tab. 17: Checking the direction of rotation of the fan impeller

2. Connect the product to the mains.
3. Briefly switch on the product and immediately switch it off again. Observe the direction of rotation of the fan impeller (item 12). The correct direction of rotation is indicated by an arrow (item 13) on the product. If the direction of rotation is incorrect, two phases must be swapped in the CEE connection plug by a qualified electrician.

6 Use

Every person who deals with use, maintenance and repair of the product must have thoroughly read these operating instructions as well as the instructions for any attachment and accessory products and have understood them.

6.1 Qualification of the operating personnel

The operating company of the product may only commission persons to use the product independently if they are well-versed in this task.

Those familiar with this task includes those who have been instructed appropriately in the task and know the operating instructions as well as the operational issues in question.

The product should only be used by trained or instructed personnel. This is the only way to ensure safety and hazard awareness of all personnel during work.

6.2 Operating elements

The operating controls are located on the front of the product.

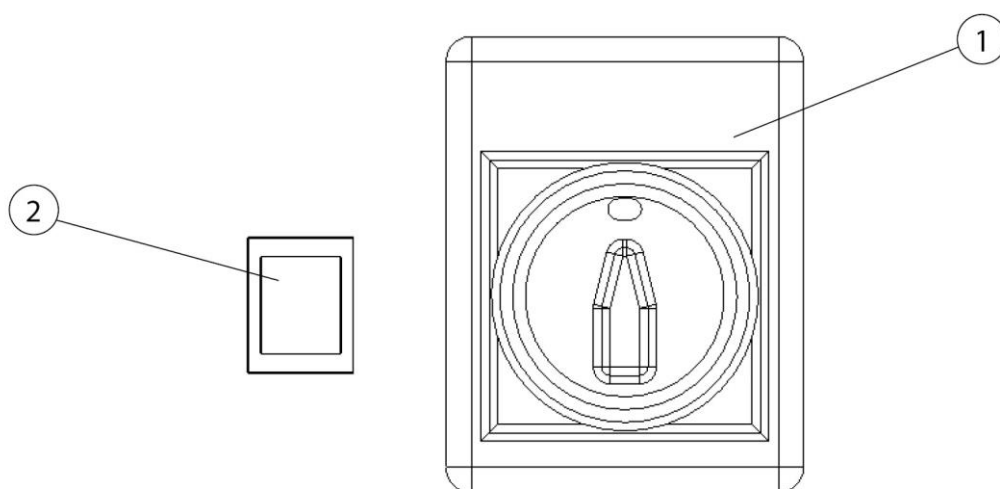

Fig. 29: Operating elements

Item	Description	Note
1	On/Off switch	Switches the product on or off
2	Signal light	Signals the required filter change

Tab. 18: Operating elements

6.3 Commissioning

⚠ WARNING

Danger due to faulty product condition.

The product must be fully installed before commissioning begins. All doors must be closed and the necessary connections must have been made.

1. Ensure that the product is supplied with power.
2. Start the product by turning the main switch.
3. The fan starts and the product is in operation.

In the event of a malfunction, the signal lamp lights up (see chapter "Troubleshooting").

7 Maintenance

The instructions in this chapter are intended as minimum requirements. Depending on the operating conditions, further instructions may be required to keep the product in optimal condition.

The maintenance and repair work described in this chapter must only be performed by specially trained repair personnel of the operating company.

Spare parts used must comply with the manufacturer's specified technical requirements.

This is guaranteed if original spare parts are used.

The safe and environmentally friendly disposal of operating materials and replacement parts must be ensured.

The safety instructions in these operating instructions must be observed during maintenance work.

7.1 Care

The care of the product is essentially limited to cleaning all surfaces of the product and – if present – checking the filter inserts.

The warning notices listed in the chapter "Safety notes for maintenance and fault removal" must be observed.

NOTE

The product may not be cleaned with compressed air. This may result in dust and/or dirt particles getting into the ambient air.

Proper care helps to maintain the product in a continuous functional state.

For optimum care and cleaning of the powder-coated surfaces, the following must be observed:

- Thoroughly clean the product monthly or as needed.
- Clean the exterior areas of the product with a suitable industrial vacuum cleaner of dust classification H or with damp soft cloths/industrial cotton wool.
- For stubborn dirt, use commercially available household cleaners. Avoid vigorous rubbing.
- Do not use any abrasive agents that scratch.
- Do not use any acidic or strongly alkaline cleaning agents.
- Do not use organic solvents containing esters, ketones, alcohols, hydrocarbons or similar.

7.2 Maintenance

Regular inspection and servicing have a positive effect on the reliable functioning of the product and should be carried out at least once a year.

Except for the necessary filter replacements, the product operates maintenance-free.

Observe the warning notices for servicing and troubleshooting in the "Safety" chapter.

7.2.1 Changing the filter – Safety instructions

The life of the filter inserts depends on the type and amount of deposited particles.

As the dust accumulation in the filter increases, its flow resistance increases and the extraction capacity of the product decreases.

Even with products that may have automatic filter cleaning, adhering deposits can reduce the extraction capacity.

A filter change is required.

▲ WARNING

Health hazards caused by welding fume particles

Do not inhale welding dust / smoke! Serious injury to the lungs and respiratory tract is possible!

Sweat smoke contains substances that can cause cancer!

Skin contact with welding fume particles can cause skin irritation in sensitive individuals.

To avoid contact with and inhalation of these dust particles, wear disposable overalls, protective goggles, gloves and a suitable Class FFP2 respiratory protection filter mask in accordance with EN 149.

▲ WARNING

Cleaning the filter inserts is not permitted. This inevitably leads to damage to the filter element, meaning the filter ceases to function and hazardous substances enter the air.

During the work described in the following section, pay particular attention to the seal on the main filter. Only an undamaged seal allows the product to achieve a high filter efficiency. Main filters with a damaged seal must therefore be replaced every time.

NOTE



Products with IFA certification according to requirements for W3/IFA certified welding fume separation class. (See "Technical data" chapter)

The IFA approval becomes void if:

- The product is used other than as intended or is subject to constructive modifications.
 - Non-original spare parts, in accordance with the spare parts list, are used.
-

- Only original replacement filters, because they guarantee the necessary filter efficiency and are matched to the product and its performance characteristics.
- Switch the product off using the on/off switch.
- Secure the product against unintentional switching on. If available, pull out the mains plug or secure the main switch in the 0 position with a padlock.
- Disconnect the pressure supply, if present, and let the compressed air present in the product flow out via the condensate drain valve.

7.2.2 Changing filters

NOTE

The product has a pre-filter and a main filter. Some products also have an activated charcoal filter or this can be retrofitted if required. (see chapter "Spare parts + Accessories")

The service life of the activated charcoal filter depends on the respective conditions of use and cannot therefore be predicted. However, the activated charcoal filter should be replaced at the latest when the main filter is changed.

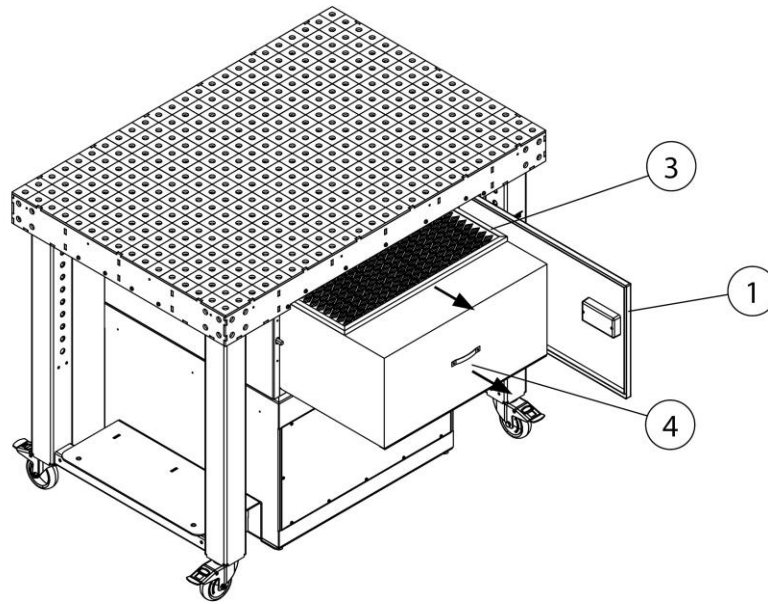

Fig. 30: Filter change – pre-filter + main filter

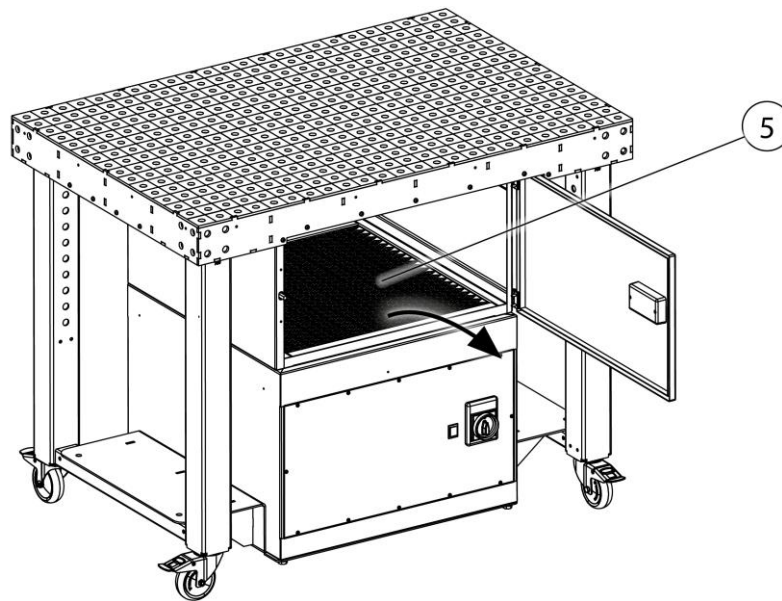

Fig. 31: Filter change – activated charcoal filter (optional)

Item	Description	Item	Description
1	Maintenance door	3	Pre-filter
		4	Main filter
		5	Activated charcoal filter (optional)

Tab. 19: Filter change – pre-filter + main filter

Perform the filter change as follows:

1. Switch off the product at the main switch and secure it against unintentional restart by pulling out the mains plug.
2. Provide a new main filter (item 4) and, if necessary, a new pre-filter (item 3) + activated charcoal filter (item 5).
3. Open the maintenance door (item 1) and carefully remove the filter elements (items 1+2) and, if present, the activated charcoal filter (item 4) out of the product without stirring up dust.

NOTE

The pre-filter (item 3) can be used several times. In the event of mechanical destruction of the surface, it must be changed.

4. Carefully place the saturated filter elements in a disposal bag, seal it airtight and dispose of it according to the instructions.
5. Re-insert the new main filter (item 4), the pre-filter (item 3) and the activated charcoal filter (item 5), if required, into the product in reverse order, making sure that they are installed in the correct position.
6. Close the maintenance door (item 1) and put the product back into operation. (see also chapter "Commissioning")

NOTE

Observe the information printed on the filter element when changing the filter.

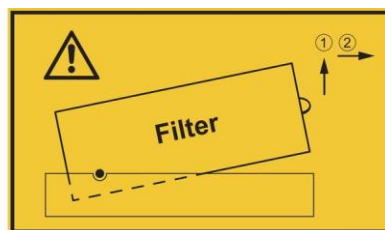

Fig. 32: Information for filter change

7.3 Troubleshooting

Fault	Possible cause	Note
Product does not start	No power supply available	Have the power supply checked by a qualified electrician
Extraction capacity too low/non-existent	Filter inserts saturated	Check/change filter inserts
	Rotation direction of the fan is incorrect	Have a qualified electrician swap two phases in the CEE connection plug. See also chapter: Assembly
	Clean air outlet covered	Keep clean air outlet clear
Red signal light lights up	The set minimum extraction rate has not been reached. Filter inserts saturated	Carry out filter change
Dust particles escape on the clean air side	Filter insert damaged	Check/change filter inserts
Product switches off	Motor protection switch has triggered	Have the fan motor checked by a qualified electrician
	Motor temperature too high	Allow motor to cool down/check cooling air openings

Tab. 20: Troubleshooting

NOTE

If the fault cannot be corrected by the customer, please contact the manufacturer's service department.

7.4 Emergency measures

In case of fire of the product or its detection elements, the following steps should be taken if necessary:

1. Disconnect the product from the mains! If present; pull out mains plug; set main switch to 0-position; disconnect supply fuses.
2. If present, disconnect the compressed air supply.
3. Fight fire with a commercially available dry powder extinguisher.

4. Notify local fire brigade if necessary.

⚠ WARNING

Do not open products with maintenance door. Flash flame formation!
In the event of a fire, do not touch the product under any circumstances
without proper protective gloves. Risk of burns!

8 Disposal

▲ WARNING

Skin contact with welding fumes, etc. can cause skin irritation in susceptible individuals.

Disassembly work on the product may only be carried out by trained and authorised personnel while complying with the safety rules and the applicable accident prevention regulations.

Serious injury to the lungs and respiratory tract is possible!

In order to avoid contact with and inhalation of dust particles, use protective clothing, gloves and a blower respirator system.

The release of hazardous dust particles must be avoided during dismantling work so that persons in the vicinity are not harmed.

▲ CAUTION

All work on and with the product must comply with the legal obligations for waste avoidance and proper recycling/disposal.

8.1 Plastics

Plastics, if present, must be sorted as far as possible. Plastics must be disposed of in compliance with the legal requirements.

8.2 Metals

Metals, if present, must be separated and disposed of. Disposal must be carried out by an authorised company.

8.3 Filter elements

Filter elements, if present, must be disposed of in compliance with the legal requirements.

9 Annex

9.1 EC compliance statement

Designation:	Welding fume filter unit
Series:	FilterTable
Type:	950400020, 950400021 (if necessary, different item numbers for other product variants)
Machine ID:	See name plate in front section of this operating manual This product is developed, designed and manufactured in accordance with EC directives 2006/42/EC – Machinery Directive The product continues to comply with the provisions of the 2014/30/EU – EMC Directive 2014/35/EU – Low Voltage Directive 2011/65EU – RoHS Directive
Company:	At the sole responsibility of KEMPER GmbH Von-Siemens-Str. 20, D-48691 Vreden

The following harmonised standards are used:

- EN ISO 12100:2010 Safety of machinery - General principles for design
- EN ISO 13857:2019 Safety of machinery - Safety distances
- EN ISO 13854:2019 Safety of machinery - Minimum gaps
- EN ISO 21904-1:2020 Health and safety in welding and allied processes
- EN IEC 61000-6-2:2019 Electromagnetic compatibility (EMC) - Part 6-2: Generic standards - Immunity standard for industrial environments
- EN IEC 61000-6-4:2019 Electromagnetic compatibility (EMC) - Part 6-4: Generic standards - Emission standard for industrial environments
- EN 60204-1:2018 Safety of machinery - Electrical equipment of machines
- EN ISO 13849-1:2015 Safety of machinery - Safety-related parts of control systems

A complete list of standards, directives and specifications applied is available from the manufacturer. The operating manual belonging to the product is available.

Additional information:

If it is not used for as intended or the design is altered, the Declaration of Conformity expires, unless confirmed in writing by us as manufacturers.

Mr Marcel Kusche is authorised to compile the technical documentation. Kemper GmbH, Von-Siemens-Str. 20, 48691 Vreden, Germany

Vreden, 11.01.2024

Place, date



B. KEMPER

CEO

Identification of the signatory

9.2 UKCA Declaration of Conformity

Designation: Welding fume filter unit
 Series: FilterTable
 Type: **950400020, 950400021** (possibly different article numbers for other product variants)
 Machine ID: See name plate in front section of this operating manual
 This product is developed, designed and manufactured in accordance with the UKCA directives
 Supply of Machinery (safety) Regulations 2008

The product continues to comply with the provisions of the
 Electromagnetic Compatibility Regulations 2016
 Electrical Equipment (Safety) Regulations 2016

At the sole responsibility of
 Company: **KEMPER GmbH**
 Von-Siemens-Str. 20, D-48691 Vreden

The following designated standards and technical specifications have been applied:

- BS EN ISO 12100:2010 Safety of machinery - General principles for design
- BS EN ISO 13857:2019 Safety of machinery - Safety distances
- BS EN ISO 13854:2019 Safety of machinery
- BS EN ISO 21904-1:2020 Health and safety in welding and allied processes
- BS EN ISO 4414:2010 fluid power - General rules and safety requirements for systems and their components
- BS EN IEC 61000-6-2:2019 Electromagnetic compatibility (EMC) - Part 6-2: Generic standards - Immunity standard for industrial environments
- BS EN IEC 61000-6-4:2019 Electromagnetic compatibility (EMC) - Part 6-4: Generic standards - Emission standard for industrial environments
- BS EN 60204-1:2018 Safety of machinery - Electrical equipment of machines
- BS EN ISO 13849-1:2016 Safety of machinery - Safety-related parts of control systems
- BS EN IEC 63000:2018 Technical documentation for the assessment of electrical and electronic products with respect to the restriction of hazardous substances

A complete list of standards, directives and specifications applied is available from the manufacturer. The operating manual belonging to the product is available.

Additional information:

If it is not used for as intended or the design is altered, the Declaration of Conformity expires, unless confirmed in writing by us as manufacturers.

UK Authorised Representative (for authorities only): Mr. Marc Crawford
 United Kingdom KEMPER (U.K.) Ltd.
 Venture Court, 2 Debdale Road, Wellingborough, Northamptonshire NN8 5AA

Vreden, 11.01.2024
 Place, date

 B. Kemper

CEO
 Identification of the signatory

9.3 Technical data

Designation	Type: 950 400 020
Filter	
Filter stages	2
Filter method	Disposable filter
Cleaning method	--
Filter surface m ² [in ²]	15.8 [24490]
Number of filter elements	1
Total filter surface m ² [in ²]	15.8 [24490]
Type of filter	Compact filter with aluminium separators
Filter material	Non-woven fibre
Filter efficiency ≥ %	99.9
Welding fumes class	--
IFA test standard	--
Filter class/Dust classification	M
Basic data	
Extraction capacity m ³ /h [cfm]	1,400 [824.0]
Vacuum Pa [inch wc]	3,000 [12.06]
Motor power kW [hp]	1.5 [2.04]
Power supply/rated current/protection type/ISO class	See name plate
Permissible ambient temperature °C [F]	-10 to +40 [+14 to +104]
Duty cycle %	100
Noise level dB(A)	71
Compressed air supply bar [psi]	--
Compressed air requirement/compressed air class	--
Dimensions of the basic product (W x H x D)	See dimension sheet
Basic product weight kg [lbs]	245.0 [540.1]
Max. capacity of work table [kg]	1,000
Additional information	
Fan type	Radial fan

Tab. 21: Technical data

9.4 Dimensions sheet

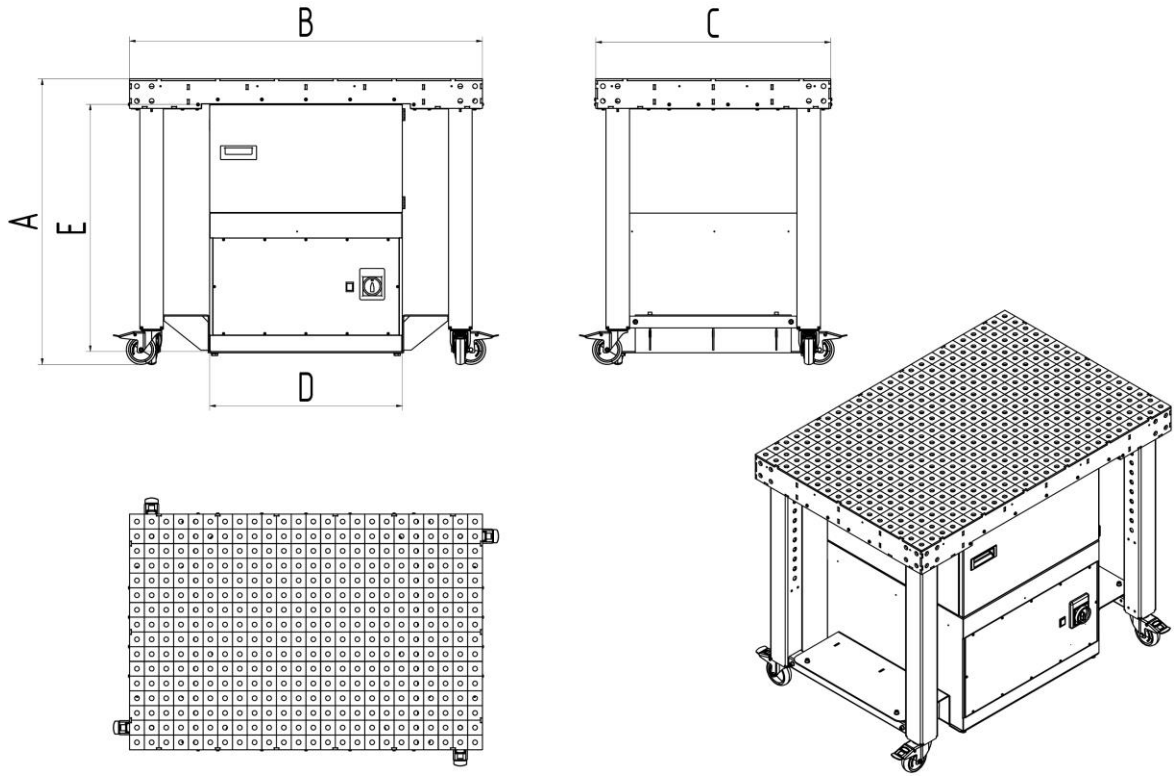

Fig. 33: Dimensions sheet

Symbol	Dimensions	Symbol	Dimensions
A	970 mm	D	655 mm
B	1,200 mm	E	845 mm
C	800 mm		

Tab. 22: Dimensions table

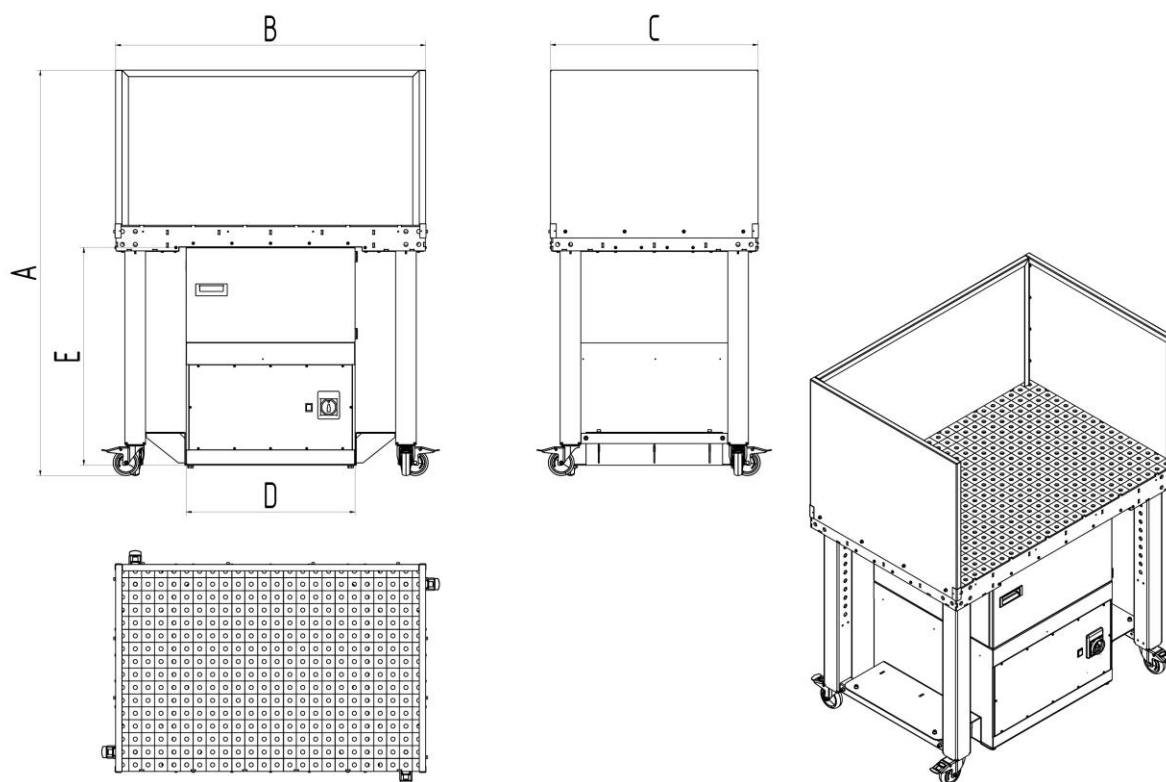

Fig. 34: Dimension sheet with side wall

Symbol	Dimensions	Symbol	Dimensions
A	1,570 mm	D	655 mm
B	1,203 mm	E	845 mm
C	805 mm		

Tab. 23: Dimension table with side wall

9.5 Spare parts and accessories

Consec. no.	Description	Item no.
1	Main filter	1090010
2	Pre-filter, aluminium mesh	1090013
3	Activated carbon filter	1090345

Tab. 24: Spare parts and accessories

9.6 Table accessory GWT

Suitable table accessory **System 16 - 6 mm** on www.german-weldingtools.com

1 Généralités.....	- 86 -
1.1 Introduction.....	- 86 -
1.2 Remarques sur les droits de protection et de propriété intellectuelle	- 86 -
1.3 Remarques pour l'exploitant.....	- 86 -
2 Sécurité	- 88 -
2.1 Généralités.....	- 88 -
2.2 Remarques à propos des pictogrammes et symboles.....	- 88 -
2.3 Marquages / panneaux à installer par l'exploitant.....	- 89 -
2.4 Prescriptions de sécurité pour le personnel de service.....	- 89 -
2.5 Consignes de sécurité pour l'entretien et le dépannage.....	- 90 -
2.6 Remarques attirant l'attention sur des dangers particuliers.....	- 90 -
3 Données produit	- 94 -
3.1 Description du fonctionnement.....	- 94 -
3.2 Utilisation conforme	- 95 -
3.3 Utilisation inadaptée raisonnablement prévisible	- 96 -
3.4 Marquages et panneaux sur le produit	- 97 -
3.5 Risque résiduel.....	- 97 -
4 Transport et stockage	- 99 -
4.1 Transport	- 99 -
4.2 Stockage	- 99 -
5 Montage.....	- 100 -
6 Utilisation	- 108 -
6.1 Qualification du personnel de service	- 108 -
6.2 Éléments de commande	- 108 -
6.3 Mise en service.....	- 109 -
7 Réparation.....	- 110 -
7.1 Entretien	- 110 -
7.2 Maintenance	- 111 -
7.2.1 Remplacement du filtre – Consignes de sécurité	- 111 -
7.2.2 Remplacement du filtre	- 113 -
7.3 dépannage.....	- 116 -
7.4 Mesures d'urgence.....	- 116 -

8	Mise au rebut	- 118 -
8.1	Plastiques	- 118 -
8.2	Métaux	- 118 -
8.3	Éléments filtrants	- 118 -
9	Pièce jointe	- 119 -
9.1	Déclaration de conformité CE.....	- 119 -
9.2	UKCA Declaration of Conformity.....	- 120 -
9.3	Caractéristiques techniques.....	- 121 -
9.4	Fiche dimensionnelle	- 122 -
9.5	pièces de rechange et accessoires.....	- 123 -
9.6	Accessoires pour la table GWT	- 124 -

1 Généralités

1.1 Introduction

Le présent mode d'emploi est une aide considérable afin d'assurer le maniement correct et sans danger du produit.

Il comprend des consignes importantes afin d'exploiter le produit de manière sûre, conforme et économique. Le respecter aide à éviter toute mise en danger, à réduire les frais de réparations et les temps d'arrêt et à optimiser la fiabilité et la durée de vie du produit. Le présent mode d'emploi doit constamment être disponible et doit être lu et appliqué par toutes les personnes qui se voient confier des travaux sur ou avec le produit.

Cela inclut entre autres :

- l'utilisation et le dépannage pendant le fonctionnement,
- le maintien en bon état (entretien, maintenance),
- le transport,
- le montage,
- la mise au rebut.

Sous réserve de modifications techniques et d'erreurs.

1.2 Remarques sur les droits de protection et de propriété intellectuelle

Le présent mode d'emploi doit être traité de manière confidentielle. Il doit uniquement être accessible aux personnes autorisées. Il ne doit pas être remis à des tiers sans l'autorisation écrite de KEMPER GmbH, ci-après dénommé fabricant.

L'ensemble de la documentation est protégé par la loi relative aux droits d'auteur. Il est strictement interdit de transmettre et de reproduire les documents, même partiellement, ainsi que d'évaluer et de communiquer leur contenu. Sous réserve d'autorisation écrite préalable.

Toute infraction est passible de poursuites pénales et d'une astreinte au versement de dommages et intérêts. Le fabricant se réserve tous les droits de recours aux droits de propriété industrielle.

1.3 Remarques pour l'exploitant

Le présent mode d'emploi fait partie intégrante du produit.

L'exploitant doit s'assurer que le personnel opérateur en prend connaissance.

En raison des directives nationales concernant la prévention des accidents et la protection environnementale et afin de respecter les instructions opératoires, le présent mode d'emploi doit être complété par l'exploitant,

les informations relatives à l'obligation de surveillance et de rapport relatives aux particularités fonctionnelles y compris, par exemple concernant l'organisation du travail, les procédures et le personnel mandaté. Outre le mode d'emploi et les réglementations légales de prévention des accidents en vigueur dans le pays d'utilisation et sur le site d'utilisation, il convient également de prendre en compte les règles techniques reconnues relatives au travail sécurisé et conforme.

Sans autorisation préalable du fabricant, l'exploitant n'a pas le droit d'effectuer de modifications, de transformations ou d'installer des éléments complémentaires pouvant entraver la sécurité ! Les pièces de rechange destinées à être utilisées doivent correspondre aux exigences techniques du fabricant. En cas d'utilisation de pièces d'origine, la conformité est toujours garantie.

Il ne peut être mandaté qu'un personnel formé ou instruit au fonctionnement, à la maintenance et au transport du produit. Définir clairement les compétences du personnel en charge de la manipulation, de la maintenance et du transport.

2 Sécurité

2.1 Généralités

Ce produit a été élaboré et conçu selon l'état actuel de la technique et des règles de sécurité technique reconnues. Le fonctionnement du produit peut engendrer des dangers techniques pour l'opérateur ou des dommages sur le produit et d'autres biens matériels, si le produit :

- est utilisé par du personnel non formé ou non instruit,
- est utilisé de manière non conforme et / ou
- est entretenue de manière non conforme.

2.2 Remarques à propos des pictogrammes et symboles

DANGER

Combiné au mot signalétique « Danger », ce symbole indique un danger imminent. Tout non-respect des consignes de sécurité entraîne une issue fatale ou de graves blessures.

AVERTISSEMENT

Combiné au mot signalétique « Avertissement », ce symbole indique une situation éventuellement dangereuse. Tout non-respect des consignes de sécurité peut entraîner une issue fatale ou de graves blessures.

ATTENTION

Combiné au mot signalétique « Attention », ce symbole indique une situation éventuellement dangereuse. Tout non-respect des consignes de sécurité peut entraîner de légères blessures ou des blessures bénignes.

Peut également être utilisé pour avertir de dommages matériels.

REMARQUE

Les remarques générales constituent des informations complémentaires simples n'avertissant pas face aux dommages corporels ou matériels.

1. Les énumérations d'étapes sont indiquées par des chiffres suivis d'un point, le respect de l'ordre indiqué est primordial.
- Les énumérations de pièces sont indiquées par des signes dans une légende ou pour des instructions pour lesquelles suivre l'ordre est

secondaire.

2.3 Marquages / panneaux à installer par l'exploitant

Le cas échéant, il incombe à l'exploitant d'apposer des marquages et panneaux supplémentaires sur le produit et dans son environnement.

Ces marquages et panneaux peuvent par ex. se référer à la directive de port obligatoire de l'équipement de protection individuelle.

2.4 Prescriptions de sécurité pour le personnel de service

Avant toute utilisation, l'opérateur du produit doit être instruit par le biais d'informations, de consignes et de formations au maniement du produit et des matériaux et auxiliaires utilisés.

Le produit ne doit être utilisé que dans un état technique irréprochable et de manière conforme, consciente des directives de sécurité et des dangers et en respectant le présent mode d'emploi ! Tous les dysfonctionnements, et en particulier ceux qui pourraient influencer sur la sécurité doivent être immédiatement réparés !

Toute personne mandatée pour la mise en service, l'opération ou la réparation, doit avoir lu et compris ce mode d'emploi. Cela s'applique particulièrement aux personnes n'opérant le produit que de manière occasionnelle.

Le présent mode d'emploi doit impérativement se trouver constamment à proximité du produit.

Nous déclinons toute responsabilité pour les dommages et les accidents causés par le non-respect du mode d'emploi.

Il convient de respecter les consignes de prévention des accidents en vigueur ainsi que les autres réglementations reconnues concernant les techniques de sécurité et la médecine du travail.

Clairement définir les compétences pour les différentes activités dans le cadre de la maintenance et de la réparation et les respecter. C'est le seul moyen d'éviter les manipulations incorrectes, notamment en cas de danger.

L'exploitant doit obliger le personnel opérateur et de maintenance à porter les équipements de protection individuelle. Il s'agit plus particulièrement des chaussures de sécurité, des lunettes de protection et des gants.

Ne pas porter de cheveux longs non attachés, des vêtements amples ou des bijoux ! Il y a toujours un risque de rester accroché quelque part ou d'être entraîné ou happé par des pièces mobiles !

Si le produit présente des modifications entravant la sécurité, immédiatement interrompre l'opération, sécuriser la zone et avertir l'incident au service / à la personne compétente !

Seul le personnel fiable et formé est autorisé à travailler avec et sur le produit. Respecter l'âge minimum légal !

Le personnel à former, à instruire ou se trouvant dans le cadre d'une formation générale ne peut œuvrer sur le produit qu'en étant constamment surveillé par une personne expérimentée !

2.5 Consignes de sécurité pour l'entretien et le dépannage

Les portes de service et de maintenance doivent librement être accessibles en permanence.

Uniquement réaliser les travaux d'équipement, de maintenance et de réparation ainsi que les dépannages après la mise hors circuit du produit.

Toujours resserrer les vis desserrées lors des travaux de maintenance et de réparation ! Dans la mesure où cela est prescrit, serrer à fond les vis prévues à cet effet à l'aide d'une clé dynamométrique.

Avant le début des travaux de maintenance, de réparation ou d'entretien, protéger en particulier les raccords à vis et boulonnages contre les impuretés et produits d'entretien.

Respecter les intervalles réglementaires ou ceux stipulés dans le mode d'emploi pour les contrôles ou inspections récurrents.

Avant de procéder au démontage, marquer les pièces selon leur appartenance.

2.6 Remarques attirant l'attention sur des dangers particuliers

⚠ DANGER**Danger par électrocution !**

Les travaux sur l'équipement électrique du produit sont strictement réservés à un électricien ou aux opérateurs instruit sous la direction et la supervision d'un électricien conformément aux consignes spécifiques aux équipements électroniques !

Avant d'ouvrir le produit, débrancher, le cas échéant, la fiche de secteur et ainsi la protéger contre toute remise en marche intempestive.

En cas de panne de l'alimentation électrique du produit, éteindre immédiatement le produit en appuyant sur le bouton-poussoir Marche / Arrêt et débrancher, le cas échéant, la fiche de secteur !

N'utiliser que les fusibles originaux en respectant les intensités de courant prescrites !

Les équipements électriques sur lesquels des travaux de maintenance, d'inspection et de réparation doivent être exécutés, doivent être mis hors tension. Sécuriser de tout redémarrage intempestif ou autonome les équipements ayant servi à l'activation. Vérifier tout d'abord que les équipements électriques déconnectés sont hors tension puis isoler les équipements sous tension environnant. Veillez lors de réparations que les caractéristiques de construction ne soient pas modifiées de façon à en diminuer la sécurité.

Régulièrement s'assurer que les câbles ne sont pas endommagés et les remplacer si nécessaire.

**⚠ AVERTISSEMENT****Choc électrique en l'absence de mise à la terre !**

En l'absence de borne pour conducteur de protection ou si celle-ci n'est pas conforme, de hautes tensions peuvent traverser les pièces ou parties du boîtier ouvertes et provoquer des blessures graves, voire mortelles en cas de contact.

⚠ AVERTISSEMENT**Choc électrique en cas de raccordement d'une alimentation électrique inappropriée !**

En cas de raccordement d'une alimentation électrique inappropriée, les pièces accessibles peuvent véhiculer une tension dangereuse. Tout contact avec une tension dangereuse peut provoquer des blessures graves, voire mortelles.

Caractéristiques de raccordement électrique, voir plaque signalétique du produit

Alimentation secteur

Le produit est conçu pour la tension secteur indiquée sur la plaque signalétique. Si le câble d'alimentation ou la fiche de secteur n'est pas installé(e) sur le produit, il/elle doit être monté(e) conformément aux normes nationales.

⚠ ATTENTION**Une installation électrique insuffisamment dimensionnée peut entraîner de graves dommages matériels.**

La ligne d'alimentation secteur ainsi que sa protection doivent être conçues conformément à l'alimentation électrique existante. Respecter les caractéristiques techniques figurant sur la plaque signalétique.

La protection secteur devrait être assurée au minimum par disjoncteur de protection de circuit de la **catégorie C**.

⚠ AVERTISSEMENT**Danger en cas de cas de renversement du produit !**

Blessures graves en cas de basculement/renversement du produit.

- Avant tout déplacement, desserrer les freins des roulettes directionnelles (si disponibles).
- Déplacer et déposer uniquement le produit sur des revêtements de sol plats et lisses.
- Déplacer ou transporter le produit uniquement à l'aide des éclisses de transport/poignées prévues à cet effet.
- Tenir compte du poids total, des points d'ancrage et du centre de gravité de la charge.
- Ne pas s'asseoir sur le produit ou monter dessus.
- Transporter le produit uniquement sans charge/pièces.

▲ AVERTISSEMENT**Danger pour la santé émanant des particules de fumées de soudage !**

Ne pas inhaler la poussière de soudage/les fumées de soudage !
D'importants dommages de santé pour les organes et les voies respiratoires sont possibles !

Les fumées de soudage contiennent des substances pouvant provoquer des cancers !

Le contact de la peau avec des fumées de découpe et de soudage, etc. peut provoquer des irritations cutanées chez les personnes sensibles !

Seul un personnel spécialisé formé et habilité est autorisé à effectuer les travaux de réparation et de maintenance et ceci, en respectant les consignes de sécurité et les directives de prévention des accidents en vigueur !

Pour éviter tout contact et toute inhalation des particules de poussière, porter une combinaison jetable, des lunettes de protection, des gants et un masque filtrant de protection respiratoire approprié de la classe FFP2 selon la norme EN 149.

Pendant les travaux de réparation et de maintenance, éviter tout dégagement de particules de poussière nocives afin de garantir qu'aucune personne extérieure à la tâche ne soit blessée.

▲ ATTENTION**Danger pour la santé émanant du bruit !**

Le produit peut produire du bruit. Pour de plus amples informations, se reporter aux données techniques. Combiné à d'autres machines et / ou provoqué par les conditions locales, une haute pression acoustique peut être générée sur le site de localisation du produit. Dans ce cas, l'exploitant doit équiper le personnel d'équipements de protection adaptés.

3 Données produit

3.1 Description du fonctionnement

Le produit est une table de soudage avec un appareil de filtration des fumées de soudage à l'aide duquel les fumées de soudage générées lors du soudage sont aspirées à la source et séparées avec un degré de séparation supérieur à 99 %.

L'air aspiré, qui contient des substances nocives, est nettoyé par une technique de filtration à 2 niveaux puis réinjecté dans l'espace de travail.

Les particules de poussière libérées pendant le processus de travail sont collectées par le biais de table d'aspiration. Les particules de poussière grossières sont préfiltrées dans le tissage aluminium. Les fines particules de poussière sont ensuite séparées dans le filtre principal.

La table de soudage peut être équipée d'outils de serrage modulaires. Système 16 - 6 mm www.german-weldingtools.com

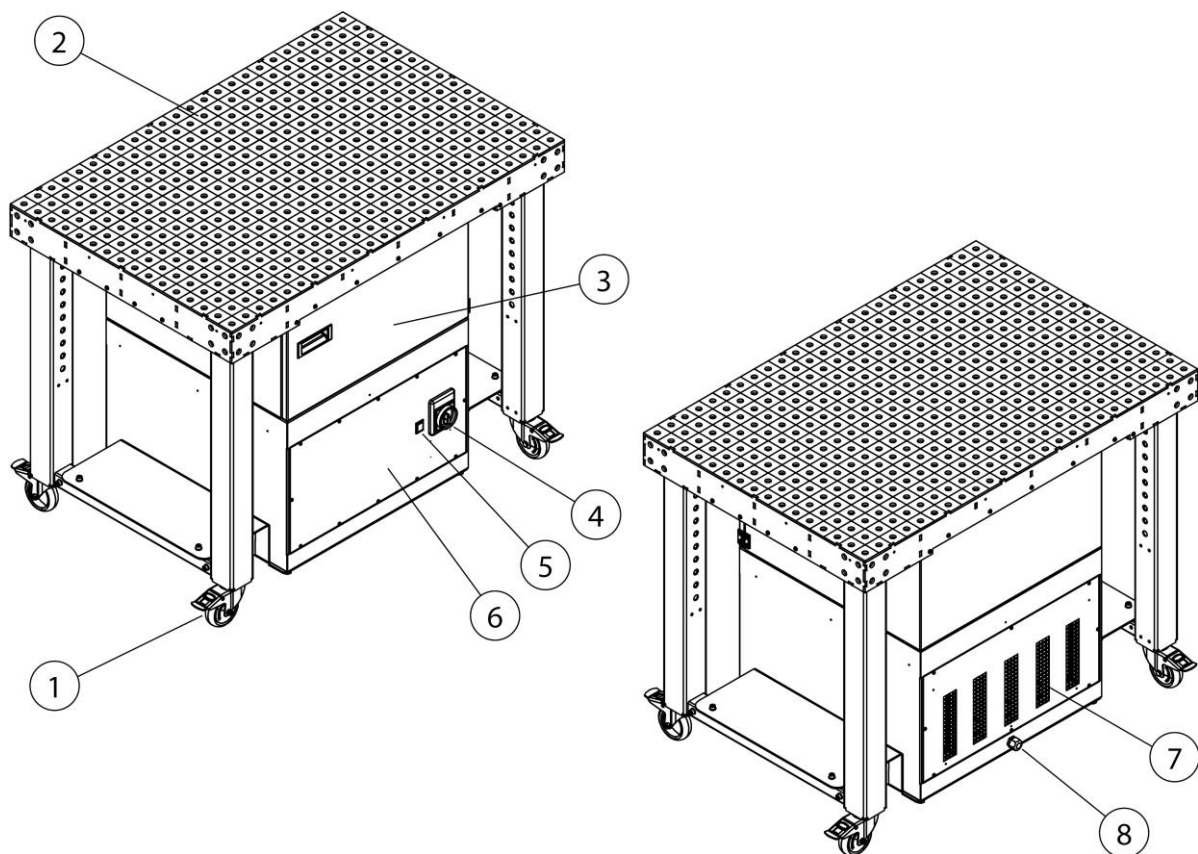

Fig. 35 : Positions sur le produit

Pos.	Désignation	Pos.	Désignation
1	Roulette directionnelle avec frein	5	Témoin de signalisation, consigne de remplacement du filtre
2	Support en tôle perforée	6	Élément de ventilateur
3	Élément de filtre	7	Sortie d'air purifié
4	Interrupteur général Marche / arrêt	8	Raccordement au réseau électrique

Tabl. 25 : Positions sur le produit

3.2 Utilisation conforme

Le produit est conçu en vue de l'aspiration et de la filtration à la source des fumées de soudage dégagées pendant le soudage à l'électrode. De manière générale, le produit peut être employé pour tous les modes opératoires au cours desquels des fumées de soudage sont produites. Il convient cependant de veiller à ce qu'aucune « gerbe d'étincelles » soit aspirer dans le produit, par exemple par le biais d'une procédure de ponçage.

Les caractéristiques techniques contiennent les dimensions et d'autres informations spécifiques au produit, qui doivent être respectées.

REMARQUE



REMARQUE

Pendant le soudage d'aciers alliés ou fortement alliés avec des métaux d'apport contenant plus de 5 % de chrome / nickel, des substances CMR (cancérogènes, mutagènes et reprotoxiques) cancérigènes sont dégagées. Conformément à la réglementation officielle, seuls les produits testés et homologués à cette fin peuvent être employés en Allemagne pour aspirer ces particules de fumée dangereuses pour la santé au moyen de la méthode de recyclage d'air.

Seuls les produits qui répondent aux exigences de la classe de séparation des fumées de soudage Certifié W3/IFA peuvent être employés pour les procédés de soudage susmentionnés avec la méthode de recyclage d'air !

Pendant l'aspiration de fumées de soudage contenant des composant cancérigènes, comme par exemple des chromates, des oxydes de nickel, etc., les exigences des TRGS 560 (règles techniques pour substances dangereuses) et TRGS 528 (travaux techniques de soudage) doivent être respectées.

REMARQUE

Observer et impérativement respecter les informations dans le chapitre « Caractéristiques techniques ».

L'utilisation conforme implique également le respect des remarques à propos de :

- la sécurité,
 - l'utilisation et de la commande,
 - l'entretien et de la maintenance,
- décrites dans le présent mode d'emploi.

Toute autre utilisation ou toute utilisation dépassant ce cadre est réputée non conforme. L'exploitant assume l'intégralité de la responsabilité pour les dommages en résultant. Cela s'applique également aux modifications arbitraires du produit.

3.3 Utilisation inadaptée raisonnablement prévisible

En respectant les clauses d'utilisation conforme, il est impossible de prévoir une mauvaise utilisation de ce produit pouvant entraîner des situations dangereuses incluant des blessures corporelles.

Une exploitation du produit dans des zones industrielles dans lesquelles il convient de satisfaire à des exigences en matière de protection antidéflagrante est interdite.

De même, l'utilisation est interdite pour :

1. les procédés, qui ne sont pas mentionnés dans l'utilisation conforme et au cours desquels l'air aspiré :
 - contient des étincelles, par exemple issues de procédés de ponçage qui, en raison de leur taille et de leur nombre, peuvent détériorer le milieu filtrant, voire même un incendie ;
 - contient des liquides et une contamination consécutive du flux d'air avec des vapeurs d'aérosol ou des vapeurs oléagineuses ;

- contient des poussières facilement inflammables, combustibles et / ou des substances, qui peuvent former des atmosphères ou mélanges explosifs ;
 - contient des poussières agressives ou abrasives pouvant endommager le produit et les éléments filtrants employés ;
 - contient des substances ou fractions de substances organiques toxiques libérés lors de la séparation du matériau.
2. les emplacements en plein air où le produit est exposé aux intempéries car l'installation du produit est uniquement autorisée dans les bâtiments fermés.
- Si une variante du produit prévue pour une installation en plein air est disponible le cas échéant, celle-ci peut être installée à l'extérieur.
- Veuillez noter qu'une installation en plein air peut nécessiter des accessoires supplémentaires.

3.4 Marquages et panneaux sur le produit

Différents marquages et panneaux sont apposés au produit. En cas de dommage ou de suppression de ces derniers, les remplacer immédiatement par de nouveaux situés au même emplacement.

Le cas échéant, il incombe à l'exploitant d'apposer des marquages et panneaux supplémentaires sur le produit et dans son environnement.

Ces marquages et panneaux peuvent référer par ex. à la directive de port de l'équipement de protection personnel.

Dans le pays d'utilisation, il est possible de demander au fabricant les consignes de sécurité et pictogrammes supplémentaires requis conformément à la législation en vigueur.

3.5 Risque résiduel

Même en respectant à la lettre les consignes de sécurité, l'exploitation du produit n'exclut pas un des risques résiduels décrits par la suite.

Toutes les personnes travaillant sur ou avec le produit doivent connaître ce risque résiduel et se plier aux directives, lesquels empêchent que ces risques résiduels provoquent des accidents ou des dommages.

▲ AVERTISSEMENT

Risque de lésions graves des organes et des voies respiratoires – Porter une protection respiratoire de la classe FFP2 ou d'une classe supérieure.

Le contact de la peau avec des particules de fumées de soudage peut provoquer des irritations cutanées chez les personnes sensibles – Porter des vêtements de protection.

Avant le début du processus de soudage, s'assurer que le produit est réglé correctement et qu'il est en marche. Les éléments filtrants doivent être complets et intacts.

L'élément de détection raccordé doit détecter les fumées de soudage de manière sûre. Le positionnement correct est indiqué dans la documentation de l'élément de détection.

Lors du remplacement des éléments filtrants, un contact des particules de poussière dégagées avec la peau est possible et des particules de poussière peuvent également se soulever lors des travaux. Il est donc obligatoire de porter une protection respiratoire et des vêtements de protection.

Des points incandescents dans les éléments filtrants peuvent provoquer une combustion lente : éteindre le produit. Le cas échéant, fermer le clapet d'étranglement de l'élément de détection et laisser refroidir le produit sous contrôle.

4 Transport et stockage

4.1 Transport

▲ DANGER

Risque d'écrasements mortels pendant le chargement et le transport du produit !

Le cas échéant, un levage et un transport incorrects du produit peuvent provoquer un basculement et une chute de la palette avec le produit !

- Ne jamais se tenir au-dessous de charges suspendues !
- Respecter les charges admissibles des aides au transport et au levage !
- Observer les consignes de prévention des accidents et de sécurité au travail en vigueur.

Pour le transport de produits avec palette, employer un transpalette ou un chariot élévateur à fourche approprié.

Pour connaître le poids du produit, se reporter à la plaque signalétique.

4.2 Stockage

Il est recommandé de stocker le produit dans son emballage d'origine à un emplacement sec et propre à une température ambiante comprise entre -20 °C et +50 °C. L'emballage ne doit pas être surchargé avec d'autres objets.

La durée de stockage n'importe pour aucun des produits.

5 Montage

Remarques pour le montage en toute sécurité du produit.

REMARQUE

L'exploitant du produit doit uniquement confier le montage autonome au personnel spécialisé.

- Deux collaborateurs sont au minimum requis pour le montage du produit.
 - S'assurer que la charge admissible et la stabilité du site de montage et du site d'utilisation du produit sont suffisantes.
-

⚠ DANGER

Risque de blessures mortelles en cas de basculement ou de chute de pièces !

En cas de chute ou de renversement, les charges peuvent provoquer des blessures graves, voire mortelles.

- Tenir compte du poids total, des points d'ancrage et du centre de gravité de la charge.
 - Observer les remarques pour le transport et les symboles sur la marchandise transportée.
-

⚠ AVERTISSEMENT

Risque de blessures graves en cas de raccordement incorrect !

Observer les mesures de protection nécessaires et uniquement confier le raccordement du produit à un technicien dûment formé.

REMARQUE

Il convient de veiller à ce que la ligne de retour du courant de soudage, entre la pièce et la machine à souder, présente une faible résistance et d'éviter les interconnexions entre la pièce et le produit, afin que le courant de soudage ne puisse pas, le cas échéant, revenir vers la machine à souder, en passant par le conducteur de protection du produit.

REMARQUE

Pendant le montage des produits rapportés, observer les notices jointes le cas échéant.

Procéder comme suit au montage :

1. Retirer le matériel d'emballage et les sangles de fixation.
2. Soulever l'appareil de filtration et les composants de la palette.

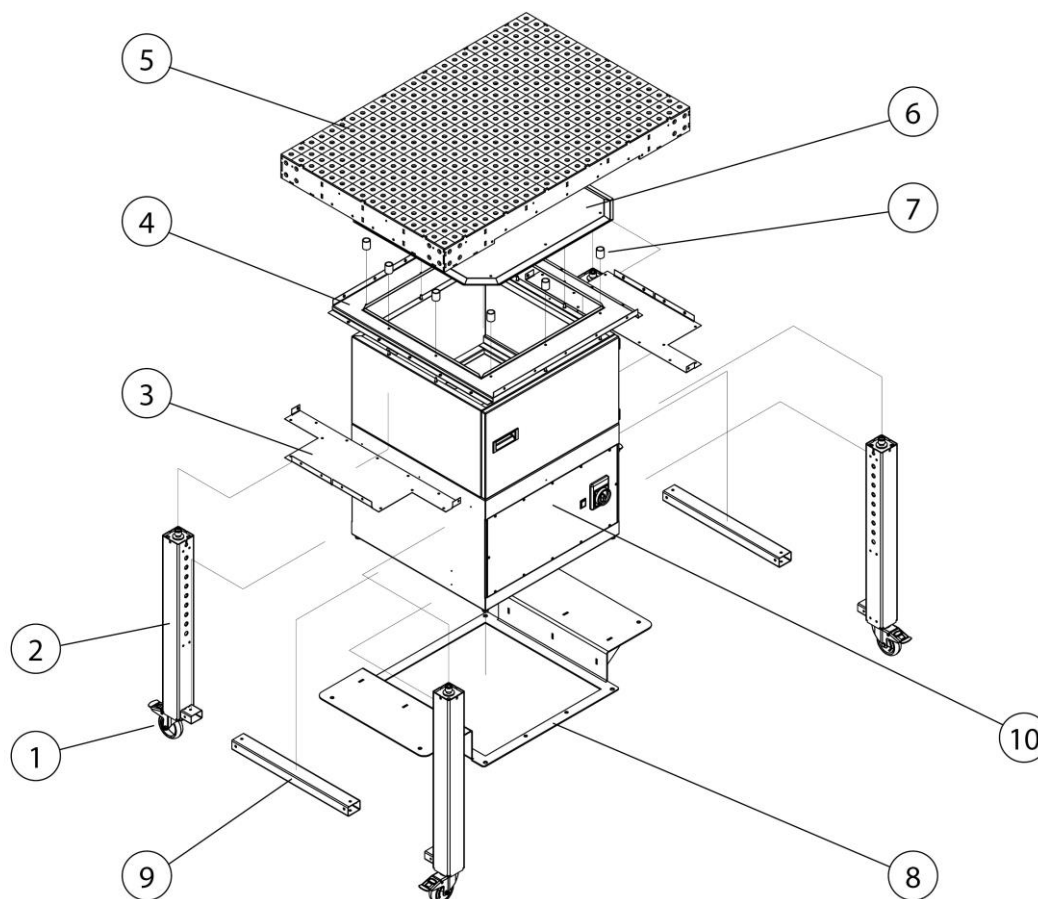

Fig. 36 : Montage – Aperçu des composants

Pos.	Désignation	Pos.	Désignation
1	Roulette directionnelle avec frein (4 pc.)	6	Plaque de protection contre les étincelles
2	Pied de table (4 pc.)	7	Douille d'écartement (10 pc.)
3	Plaque de récupération des poussières (2 pc.)	8	Cadre porteur
4	Cadre de support	9	Entretoise (2 pc.)
5	Plateau de la table	10	Appareil de filtration

Tabl. 26 : Montage – Aperçu des composants

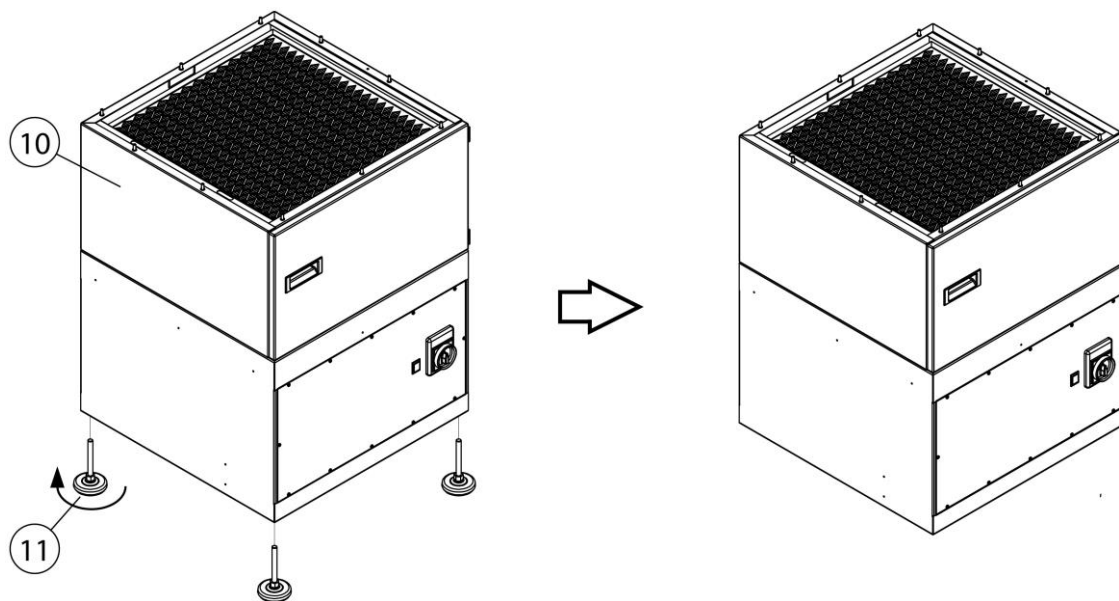

Fig. 37 : Montage – Démontage des pieds de la machine

3. Démontez les pieds de la machine (pos. 11) de l'appareil de filtration (pos. 10). Les pieds de la machine ne sont plus requis pour la suite du montage.

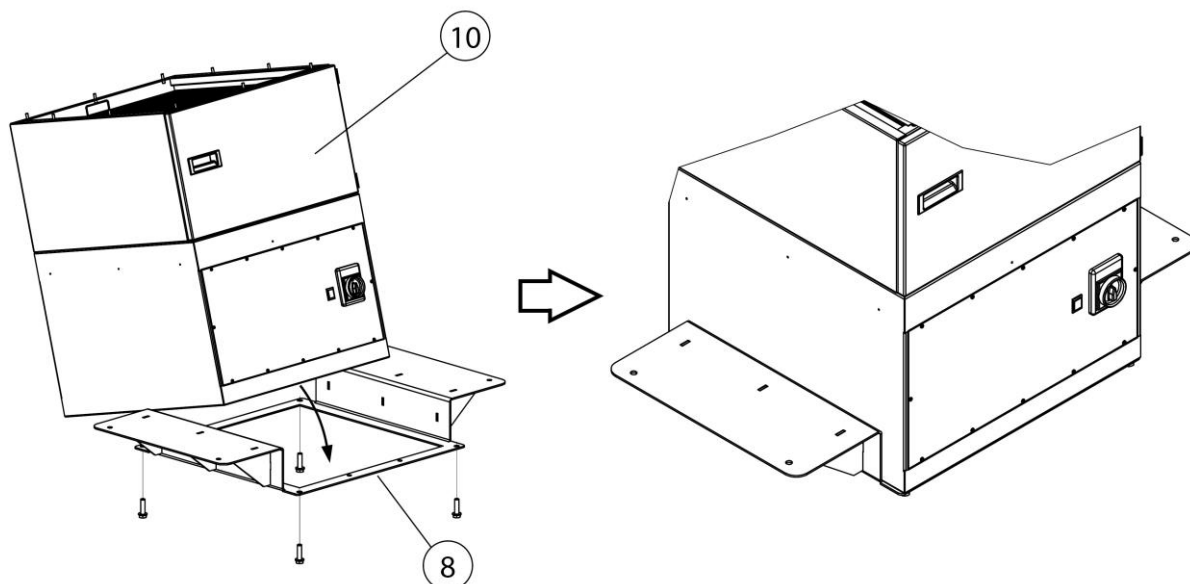

Fig. 38 : Montage – Montage de l'appareil de filtration sur le cadre porteur

4. Visser l'appareil de filtration (pos. 10) au cadre porteur (pos. 8) comme montré sur la figure. À cet effet, utiliser les vis hexagonales M12 et les rondelles en U.

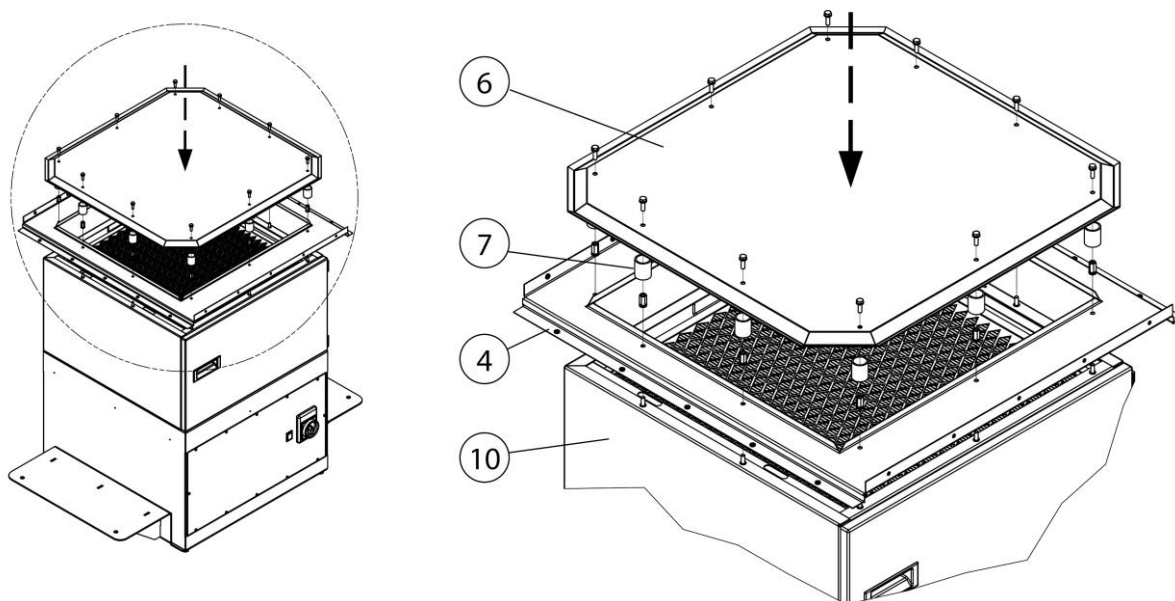

Fig. 39 : Montage - Cadre de support + plaque de protection contre les étincelles

5. Comme montré sur la figure, visser le cadre de support (pos. 4) et la plaque de protection contre les étincelles (pos. 6) sur l'appareil de filtration à l'aide des douilles d'écartement (pos. 7).

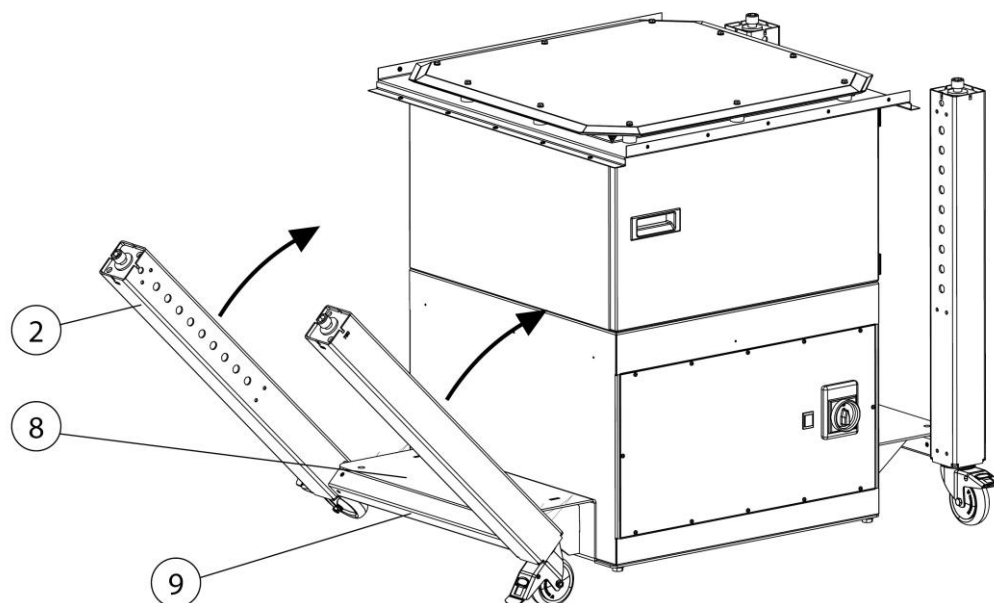

Fig. 40 : Montage - Pieds de la table

6. Relier les pieds de la table (pos. 2) avec l'entretoise (pos. 9).
7. Visser ensuite les pieds de la table (pos. 2) au cadre porteur (pos. 9), comme montré sur la figure.

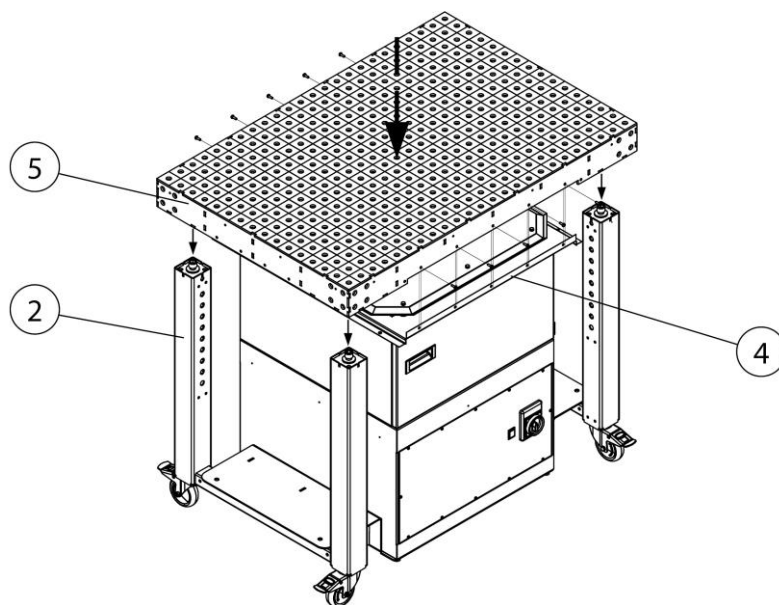

Fig. 41 : Montage - Plateau de la table

8. Dévisser les vis à six pans creux des pieds de la table (pos. 2).
9. Visser ensuite le plateau de la table (pos. 5) aux pieds de la table (pos. 2), comme montré sur la figure.
10. Visser le plateau de la table (pos. 5) latéralement au cadre de support (pos. 4).

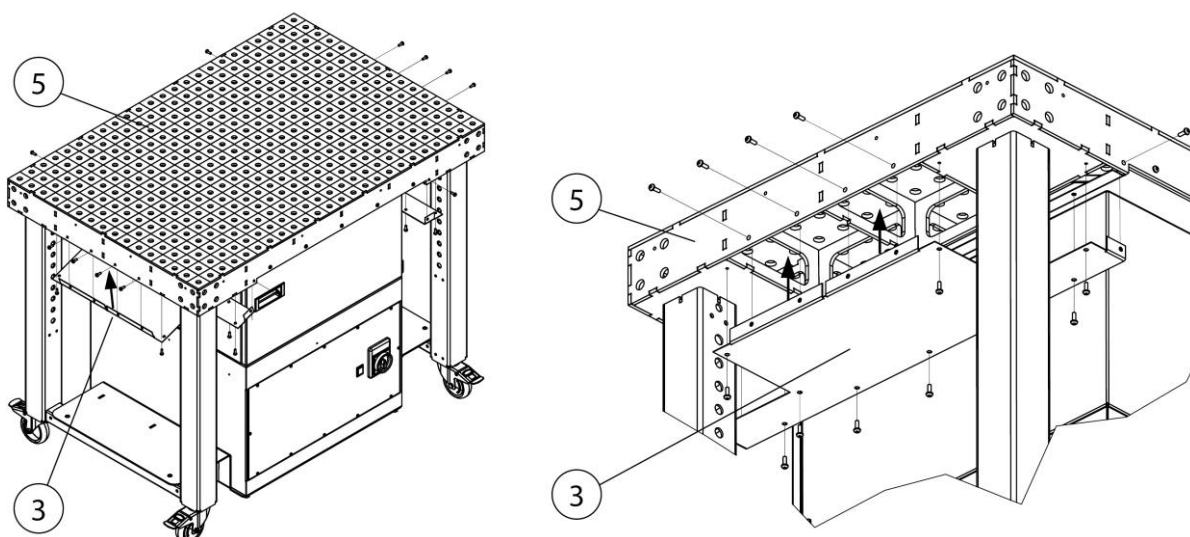

Fig. 42 : Montage - Plaque de récupération des poussières

11. Visser les plaques de récupération des poussières (pos. 3) au plateau de la table (pos. 5) et au cadre de support (pos. 4), comme montré sur la figure.

Montage des parois latérales - en option

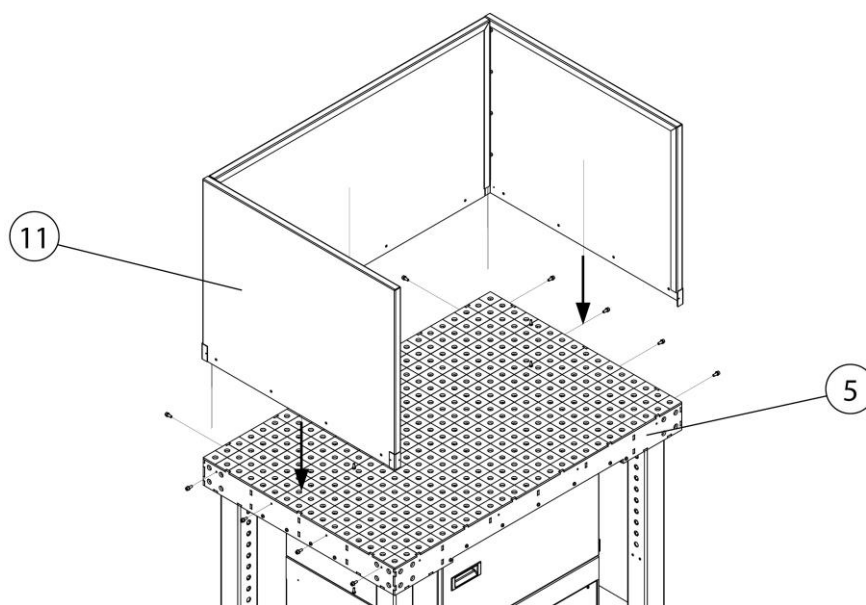

Fig. 43: Montage – Paroi latérale (en option)

Pos.	Désignation	Pos.	Désignation
5	Plateau de la table	11	Paroi latérale

Tabl. 27: Montage – Paroi latérale (en option)

1. Visser ensuite la paroi latérale (pos. 11) au plateau de la table (pos. 5), comme montré sur la figure.

Contrôle du sens de rotation du ventilateur

Avant la mise en service, contrôler l'ordre des phases / le sens de rotation du ventilateur. À cet effet, procéder comme suit :

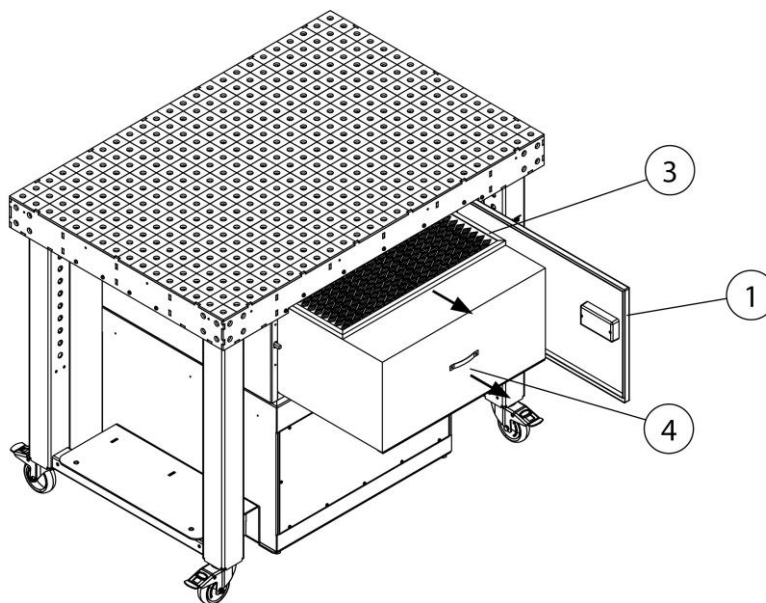

Fig. 44 : Contrôle du sens de rotation du ventilateur

Pos.	Désignation	Pos.	Désignation
1	Porte de maintenance	3	Préfiltre
		4	Filtre principal

Tabl. 28 : Contrôle du sens de rotation du ventilateur

1. Ouvrir la porte de maintenance (pos. 1) et retirer les éléments filtrants (pos. 3+4) du produit.

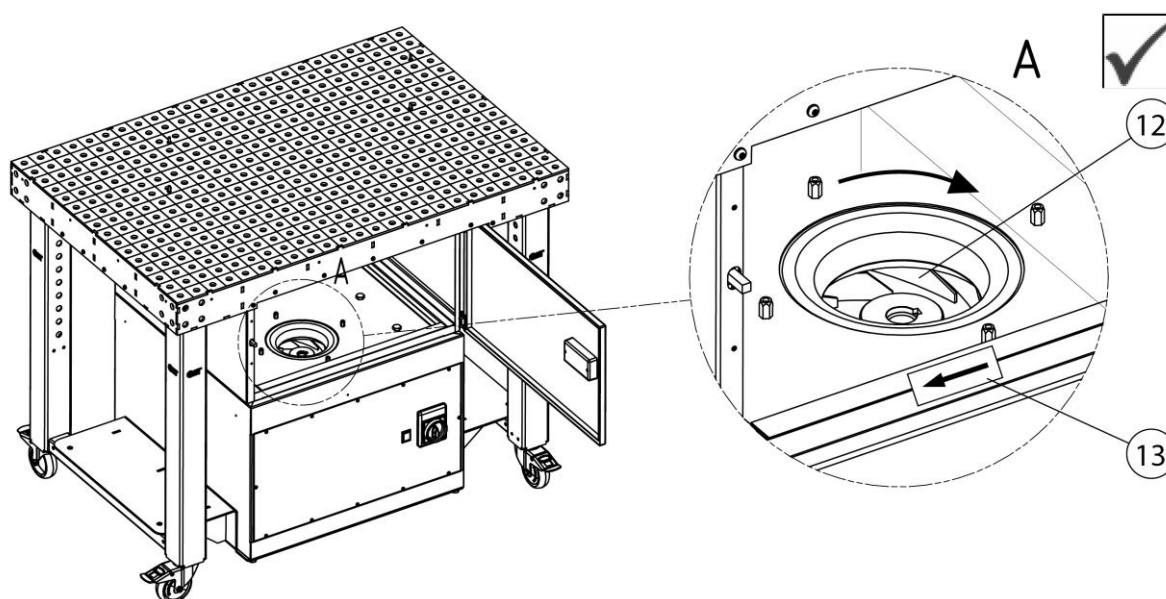

Fig. 45 : Contrôle du sens de rotation de la roue à ailettes du ventilateur

Pos.	Désignation	Pos.	Désignation
12	Roue à ailettes du ventilateur	13	Flèche indicative

Tabl. 29 : Contrôle du sens de rotation de la roue à ailettes du ventilateur

2. Raccorder le produit au réseau électrique.
3. À cet effet, allumer brièvement puis éteindre le produit. Contrôler alors le sens de rotation de la roue à ailettes du ventilateur (pos. 12). Le sens de rotation correct est indiqué par une flèche indicative (pos. 13) sur le produit. Si le sens de rotation est incorrect, demander à un électricien de permuter deux phases à l'intérieur de la fiche de raccordement CEE.

6 Utilisation

Toute personne en charge de l'utilisation, de la maintenance et de la réparation du produit doit avoir lu et compris le présent mode d'emploi ainsi que les modes d'emploi d'éventuels produits rapportés et accessoires.

6.1 Qualification du personnel de service

Pour opérer le produit de manière autonome, l'exploitant n'est autorisé à mandater que des personnes habituées à ce genre de tâches.

Il est entendu que lors de ces travaux, les personnes concernées ont reçu des instructions par rapport à la tâche et qu'elles ont compris le mode d'emploi ainsi que les instructions de fonctionnement pertinentes.

Il est recommandé de ne confier l'utilisation du produit qu'au personnel dûment formé ou instruit.

C'est le seul moyen de faire travailler tous les collaborateurs en sécurité et en ayant conscience du danger.

6.2 Éléments de commande

Les éléments de commande se trouvent sur la face avant du produit.

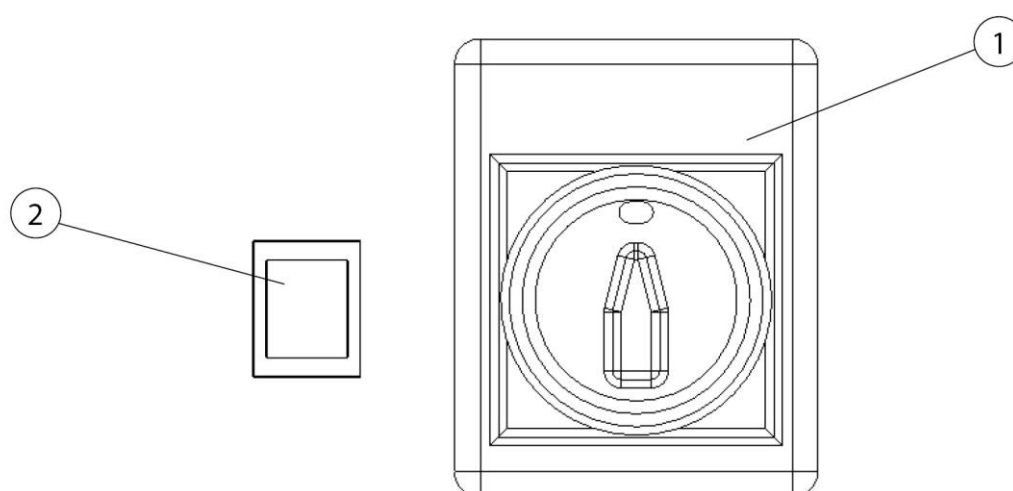

Fig. 46 : Éléments de commande

Pos.	Désignation	Remarque
1	Interrupteur Marche / arrêt	Permet d'allumer ou d'éteindre le produit
2	Témoin de signalisation	Signalise qu'un remplacement du filtre est nécessaire

Tabl. 30 : Éléments de commande

6.3 Mise en service

⚠ AVERTISSEMENT

Danger résultant d'un état défectueux du produit.

Avant la mise en service, le montage du produit doit être complètement terminé. Toutes les portes doivent être fermées et tous les raccordements nécessaires doivent avoir été effectués.

1. S'assurer que le produit est bien alimenté en électricité.
2. Démarrer le produit en tournant l'interrupteur général.
3. Le ventilateur démarre et le produit est en marche.

En présence d'une panne, le témoin de signalisation est allumé. (voir chapitre « Dépannage »)

7 Réparation

Les prescriptions décrites dans ce chapitre doivent être considérées comme des exigences minimales. En fonction des conditions de service, des directives complémentaires peuvent s'avérer nécessaire afin de conserver le produit dans un état optimal.

Les travaux de maintenance et de réparations décrits dans ce chapitre sont strictement réservés au personnel de l'exploitant formé aux réparations.

Les pièces de rechange requises en vue du fonctionnement doivent correspondre aux exigences techniques du fabricant.

En cas d'utilisation de pièces d'origine, la conformité est toujours garantie.

Veiller à une mise au rebut sûre et écologique des consommables ainsi que des pièces remplacées.

Pendant les travaux d'entretien, observer les consignes de sécurité stipulées dans le présent mode d'emploi.

7.1 Entretien

L'entretien du produit se limite en grande partie au nettoyage de toutes les surfaces du produit ainsi que, le cas échéant, au contrôle des éléments filtrants.

Tenir compte des avertissements indiqués au chapitre « Consignes de sécurité relatives à l'entretien et au dépannage ».

REMARQUE

Ne pas nettoyer le produit à l'air comprimé ! Cela peut disperser des particules de poussière et / ou de saletés dans l'air ambiant.

Un entretien approprié aide à conserver à long terme le produit dans un état fonctionnel.

Pour l'entretien et le nettoyage optimal des surfaces thermolaquées, tenir compte des points suivants :

- Nettoyer soigneusement le produit une fois par mois ou selon les besoins.
- Nettoyer les surfaces extérieures du produit à l'aide d'un aspirateur industriel approprié de la classe de poussière H ou à l'aide de chiffons doux humides/ouate industrielle.
- En cas de salissures tenaces, utiliser des nettoyants ménagers courants. Éviter de frotter fortement.
- Ne pas utiliser de produits abrasifs pouvant causer des rayures.
- Ne pas utiliser de produits de nettoyage acides ou fortement alcalins.

- Ne pas utiliser de solvants organiques contenant des esters, des cétones, des alcools, des hydrocarbures ou des substances similaires.

7.2 Maintenance

Un contrôle et une maintenance réguliers du produit, c.-à-d. au moins une fois par an, influence de manière positive le fonctionnement en toute sécurité du produit.

Exception faite d'un éventuel remplacement des filtres, le produit ne nécessite aucun entretien.

Observer les avertissements spécifiques à l'entretien et au dépannage dans le chapitre « Sécurité ».

7.2.1 Remplacement du filtre – Consignes de sécurité

La durée de vie des éléments filtrants dépend de la nature et de la quantité des particules séparées.

Plus les filtres sont colmatés avec de la poussière, plus la résistance au flux d'air augmente et plus la puissance d'aspiration du produit diminue.

Même avec les produits équipés d'un système de nettoyage automatique du filtre, les dépôts peuvent provoquer une réduction de la puissance d'aspiration.

Le filtre doit être remplacé !

⚠ AVERTISSEMENT

Danger pour la santé émanant des particules de fumées de soudage

Ne pas inhaler la poussière de soudage/les fumées de soudage !

D'importants dommages de santé pour les organes et les voies respiratoires sont possibles !

Les fumées de soudage contiennent des substances pouvant provoquer des cancers !

Chez les personnes sensibles, tout contact de la peau avec des particules de fumées de soudage peut provoquer des irritations cutanées.

Pour éviter tout contact et toute inhalation des particules de poussière, porter une combinaison jetable, des lunettes de protection, des gants et un masque filtrant de protection respiratoire approprié de la classe FFP2 selon la norme EN 149.

⚠ AVERTISSEMENT

Il est interdit de nettoyer les éléments filtrants. Cela endommagerait inévitablement l'élément filtrant, ce qui nuirait au bon fonctionnement du filtre et libérerait des substances nocives dans l'air inhalé.

Pendant les travaux décrits ci-dessous, particulièrement veiller à l'étanchéité du filtre principal. Seul un joint d'étanchéité intact permet d'atteindre le degré de séparation élevé du produit. Un filtre principal avec un joint endommagé doit donc systématiquement être remplacé.

REMARQUE

Produits avec homologation IFA conformément aux exigences de la classe de séparation des fumées de soudage Certifié W3/IFA. (voir chapitre Caractéristiques techniques)

L'homologation IFA expire dans les cas suivants :

- Le produit n'est pas utilisé conformément aux prescriptions d'usage qui lui ont été assignées et en cas de modifications apportées à sa conception.
- En cas d'utilisation de pièces de rechange autres que les pièces d'origine conformément à la liste des pièces de rechange.

- Uniquement employer des filtres de rechange d'origine, car ces filtres garantissent le degré de séparation requis et sont adaptés au produit et aux caractéristiques de performance.
- Éteindre le produit en appuyant sur l'interrupteur Marche / arrêt.
- Sécuriser le produit contre toute remise en marche accidentelle. Le cas échéant, débrancher la fiche de secteur ou verrouiller l'interrupteur principal en position 0 à l'aide d'un cadenas !
- Couper l'alimentation en pression, si disponible, puis évacuer l'air comprimé contenu dans le produit par le biais de la soupape de vidange de condensat.

7.2.2 Remplacement du filtre

REMARQUE

Le produit est équipé d'un préfiltre et d'un filtre principal. Certains produits possèdent également un filtre à charbon actif ou celui-ci peut être installé par la suite si nécessaire. (voir chapitre Pièces détachées + accessoires)

La durée de vie du filtre à charbon actif dépend des conditions d'utilisation respectives et ne peut donc pas être définie au préalable. Le filtre à charbon actif doit cependant au plus tard être remplacé lors du remplacement du filtre principal.

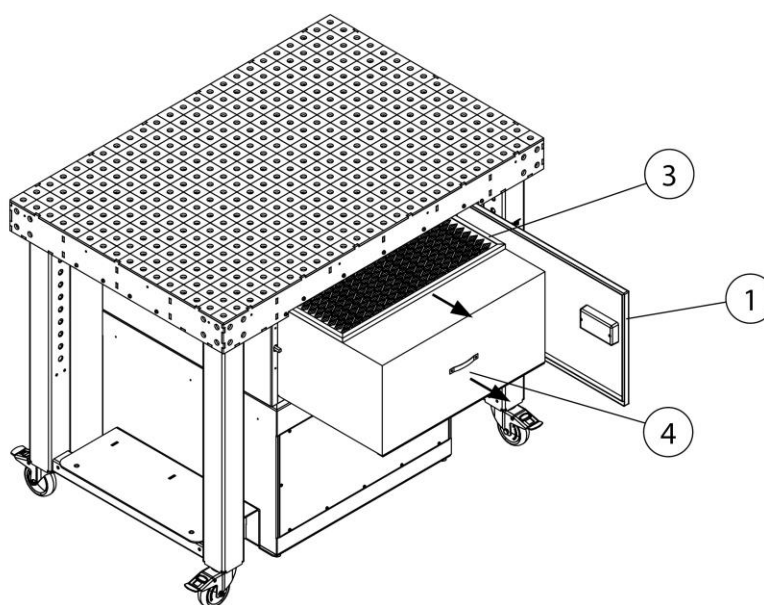

Fig. 47 : Remplacement du filtre – Préfiltre + Filtre principal

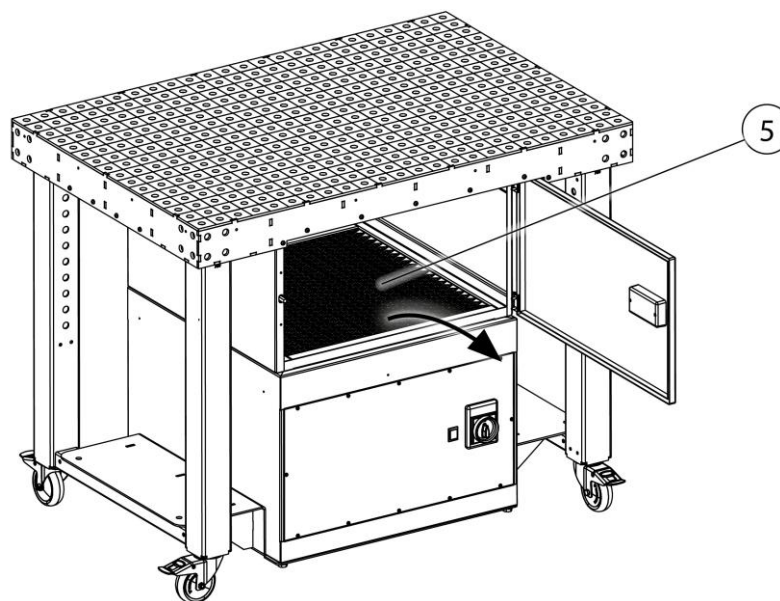

Fig. 48 : Remplacement du filtre – Filtre à charbon actif (en option)

Pos.	Désignation	Pos.	Désignation
1	Porte de maintenance	3	Préfiltre
		4	Filtre principal
		5	Filtre à charbon actif (en option)

Tabl. 31 : Remplacement du filtre – Préfiltre + Filtre principal

Procéder comme suit au remplacement du filtre :

1. Mettre le produit hors tension à l'aide de l'interrupteur général et le protéger contre tout redémarrage involontaire en débranchant la fiche de secteur.
2. Préparer un filtre principal neuf (pos. 4) et, le cas échéant, un préfiltre neuf (pos. 3) + filtre à charbon actif (pos. 5).
3. Ouvrir la porte de maintenance (pos. 1) et retirer avec précaution les éléments filtrants (pos. 1+2) et, le cas échéant, le filtre à charbon actif (pos. 4) du produit sans soulever de poussière.

REMARQUE

Le préfiltre (pos. 3) peut être utilisé plusieurs fois. En cas de destruction mécanique de la surface, un remplacement est nécessaire.

4. Placer les éléments filtrants contaminés dans un sac-poubelle puis fermer hermétiquement ce dernier et l'éliminer de manière réglementaire.
5. Remonter le filtre principal neuf (pos. 4), le préfiltre (pos. 3) et, le cas échéant, le filtre à charbon actif (pos. 5) dans le produit en procédant dans l'ordre inverse en veillant à les monter dans la bonne position.
6. Fermer la porte de maintenance (pos. 1) et remettre le produit en service. (Voir également chapitre Mises en service)

REMARQUE

Pendant le remplacement du filtre, observer les remarques stipulées sur l'élément filtrant.

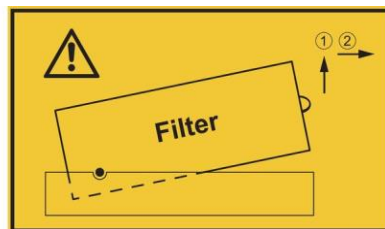

Fig. 49 : Consigne pour le remplacement du filtre

7.3 dépannage

Anomalie	Cause possible	Remarque
Le produit ne démarre pas	Aucune alimentation électrique disponible	Demander à un électricien qualifié de contrôler l'alimentation électrique
Puissance d'aspiration trop faible / indisponible	Éléments filtrants saturés	Contrôler / remplacer les éléments filtrants
	Le sens de rotation du ventilateur est incorrect	Demander à un électricien qualifié de permuter deux phases dans la fiche de raccordement CEE. Voir également chapitre : montage
	Orifice de soufflage d'air purifié recouvert	Ne pas obstruer l'orifice de soufflage d'air purifié
Le témoin de signalisation rouge est allumé	La puissance d'aspiration minimale réglée n'est pas atteinte. Éléments filtrants saturés	Procéder au remplacement du filtre
Des particules de poussière s'échappe du côté de l'air purifié	Éléments filtrants endommagés	Contrôler / remplacer les éléments filtrants
Le produit s'éteint	Le disjoncteur-protecteur de moteur s'est déclenché	Demander à un électricien qualifié de contrôler le moteur
	Température du moteur trop élevée	Laisser refroidir le moteur / contrôler les orifices d'air de refroidissement

Tabl. 32 : dépannage

REMARQUE

Si la panne ne peut pas être éliminée par le client, contacter le service après-vente du fabricant.

7.4 Mesures d'urgence

En cas d'incendie du produit ou de ses éléments de détection installés le cas échéant, prendre les mesures suivantes :

1. Débrancher le produit du réseau électrique ! Le cas échéant, débrancher la fiche de secteur, basculer l'interrupteur principal en position 0, débrancher les fusibles du câble d'alimentation.
2. Si disponible, couper l'alimentation en air comprimé.
3. Éteindre le foyer de l'incendie à l'aide d'un extincteur à poudre disponible dans le commerce.
4. Le cas échéant, informer les pompiers compétents.

⚠ AVERTISSEMENT

Ne pas ouvrir les produits équipés d'une porte de maintenance.
Formation de jets de flammes !

En cas d'incendie, ne jamais toucher le produit sans gants de protection adaptés. Danger de brûlures !

8 Mise au rebut

▲ AVERTISSEMENT

Le contact de la peau avec des fumées de soudage, etc. peut provoquer des irritations cutanées chez les personnes sensibles !

Les travaux de démontage sur le produit sont strictement réservés au personnel spécialisé dûment formé et autorisé en respectant les consignes de sécurité et les consignes de prévention des accidents en vigueur ! D'importants dommages de santé pour les organes et les voies respiratoires sont possibles !

Afin d'éviter tout contact et toute inhalation de particules de poussière, employez des vêtements de protection, des gants et un système de protection respiratoire à soufflerie !

Pendant les travaux de démontage, éviter toute libération de particules de poussière dangereuse afin de ne pas nuire à la santé des personnes à proximité.

▲ ATTENTION

Pendant tous les travaux sur et avec le produit, respecter les obligations légales en vue de la réduction des déchets et du recyclage et de la mise au rebut conformes.

8.1 Plastiques

Les plastiques éventuellement utilisés doivent être triés autant que possible. Les plastiques doivent être éliminés en respectant la législation.

8.2 Métaux

Les métaux éventuellement utilisés doivent être triés et mis au rebut. L'élimination doit être confiée à une entreprise autorisée.

8.3 Éléments filtrants

Les éléments filtrants éventuellement employés doivent être mis au rebut conformément aux directives légales.

9 Pièce jointe

9.1 Déclaration de conformité CE

Désignation : Appareil à filtre mécanique
Série : FilterTable
Type : **950400020, 950400021** (le cas échéant, référence divergente si autre variante du produit)
ID machine : Voir plaque signalétique au début du présent mode d'emploi
Le produit a été développé, construit et fabriqué conformément aux directives CE
2006/42/CE – Directive Machines

Le produit est encore conforme aux dispositions des directives :
2014/30/UE – Directive CEM
2014/35/UE – Directive Basse tension
2011/65/UE – Directive RoHS

Entreprise : Sous la seule responsabilité de
KEMPER GmbH
Von-Siemens-Str. 20, D-48691 Vreden

Les normes harmonisées suivantes ont été appliquées :
EN ISO 12100:2010 Sécurité des machines – Principes généraux de conception
EN ISO 13857:2019 Sécurité des machines – Distances de sécurité
EN ISO 13854:2019 Sécurité des machines – Écartements minimaux
EN ISO 21904-1:2020 Hygiène et sécurité en soudage
EN IEC 61000-6-2:2019 Compatibilité électromagnétique – Immunité pour les environnements industriels
EN IEC 61000-6-4:2019 Compatibilité électromagnétique – Norme sur l'émission pour les environnements industriels
EN 60204-1:2018 Sécurité des machines – Équipement électrique
EN ISO 13849-1:2015 Sécurité des machines – Systèmes de commande

Une liste complète des normes, directives et spécifications appliquées est disponible auprès du fabricant. Le mode d'emploi du produit est disponible.

Informations supplémentaires :

La déclaration de conformité expire en cas d'utilisation non conforme et en cas de modifications de conception qui n'ont pas été confirmées par écrit par nous en tant que fabricant.

Monsieur Marcel Kusche est autorisé à rassembler la documentation technique. Kemper GmbH, Von-Siemens-Str. 20, 48691 Vreden, Allemagne

Vreden, 11.01.2024



Directeur général

Lieu, date

B. Kemper

Informations à propos du signataire

9.2 UKCA Declaration of Conformity

Designation: Welding fume filter unit
 Series: FilterTable
 Type: **950400020, 950400021** (possibly different article numbers for other product variants)
 Machine ID: See name plate in front section of this operating manual
 This product is developed, designed and manufactured in accordance with the UKCA directives
 Supply of Machinery (safety) Regulations 2008

The product continues to comply with the provisions of the Electromagnetic Compatibility Regulations 2016
 Electrical Equipment (Safety) Regulations 2016

At the sole responsibility of
 Company: **KEMPER GmbH**
 Von-Siemens-Str. 20, D-48691 Vreden

The following designated standards and technical specifications have been applied:

- BS EN ISO 12100:2010 Safety of machinery - General principles for design
- BS EN ISO 13857:2019 Safety of machinery - Safety distances
- BS EN ISO 13854:2019 Safety of machinery
- BS EN ISO 21904-1:2020 Health and safety in welding and allied processes
- BS EN ISO 4414:2010 fluid power - General rules and safety requirements for systems and their components
- BS EN IEC 61000-6-2:2019 Electromagnetic compatibility (EMC) - Part 6-2: Generic standards - Immunity standard for industrial environments
- BS EN IEC 61000-6-4:2019 Electromagnetic compatibility (EMC) - Part 6-4: Generic standards - Emission standard for industrial environments
- BS EN 60204-1:2018 Safety of machinery - Electrical equipment of machines
- BS EN ISO 13849-1:2016 Safety of machinery - Safety-related parts of control systems
- BS EN IEC 63000:2018 Technical documentation for the assessment of electrical and electronic products with respect to the restriction of hazardous substances

A complete list of standards, directives and specifications applied is available from the manufacturer. The operating manual belonging to the product is available.

Additional information:

If it is not used for as intended or the design is altered, the Declaration of Conformity expires, unless confirmed in writing by us as manufacturers.

UK Authorised Representative (for authorities only): Mr. Marc Crawford
 United Kingdom KEMPER (U.K.) Ltd.
 Venture Court, 2 Debdale Road, Wellingborough, Northamptonshire NN8 5AA

 Vreden, 11.01.2024 Place, date	B. Kemper	CEO Identification of the signatory
--	-----------	--

9.3 Caractéristiques techniques

Désignation	Type : 950 400 020
Filtre	
Niveaux de filtration	2
Technique de filtration	Filtre jetable
Méthode de décolmatage	--
Surface filtrante m ² [in ²]	15,8 [24490]
Nombre d'éléments filtrants	1
Surface filtrante totale m ² [in ²]	15,8 [24490]
Type de filtre	Filtre de rechange pour Filter-Master
Matériau filtrant	Fibres de verre
Degré de séparation ≥ %	99,9
Classe de fumée de soudage	--
Norme d'essai IFA	--
Classe de filtration / classe de poussière	M
Données de base	
Puissance d'aspiration m ³ /h [cfm]	1 400 [824,0]
Dépression Pa [inch wc]	3 000 [12,06]
Puissance moteur kW [hp]	1,5 [2,04]
Tension de raccordement / courant nominal / degré de protection / classe ISO	Voir plaque signalétique
Température ambiante admissible °C [°F]	-10 à +40 [+14 à +104]
Facteur de service %	100
Niveau sonore dB(A)	71
Alimentation en air comprimé bar [psi]	--
Consommation / classe d'air comprimé	--
Dimensions du produit de base (l x h x p)	Voir fiche dimensionnelle
Poids du produit de base kg [lbs]	245,0 [540,1]
Charge max. admissible de la table de travail [kg]	1 000
Informations supplémentaires	
Type de ventilateur	Ventilateur radial

Tabl. 33 : Caractéristiques techniques

9.4 Fiche dimensionnelle

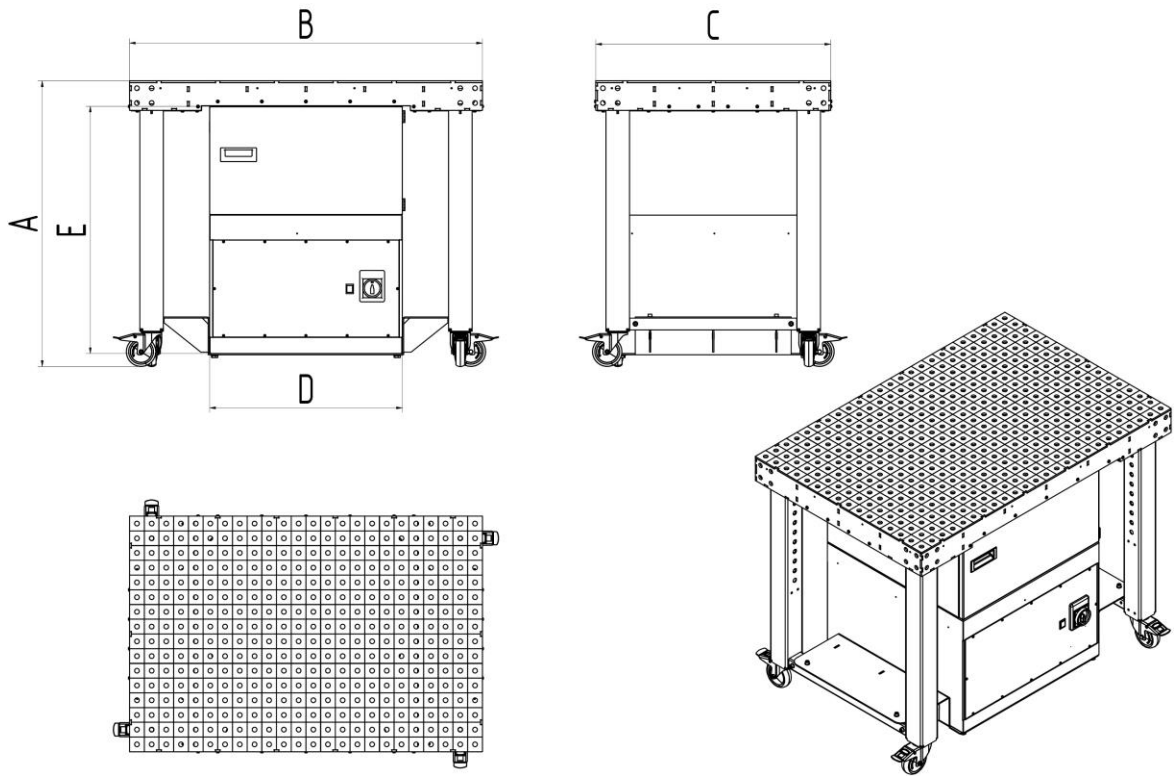

Fig. 50 : Fiche dimensionnelle

Symbole	Dimensions	Symbole	Dimensions
A	970 mm	D	655 mm
B	1 200 mm	E	845 mm
C	800 mm		

Tabl. 34 : Tableau dimensionnel

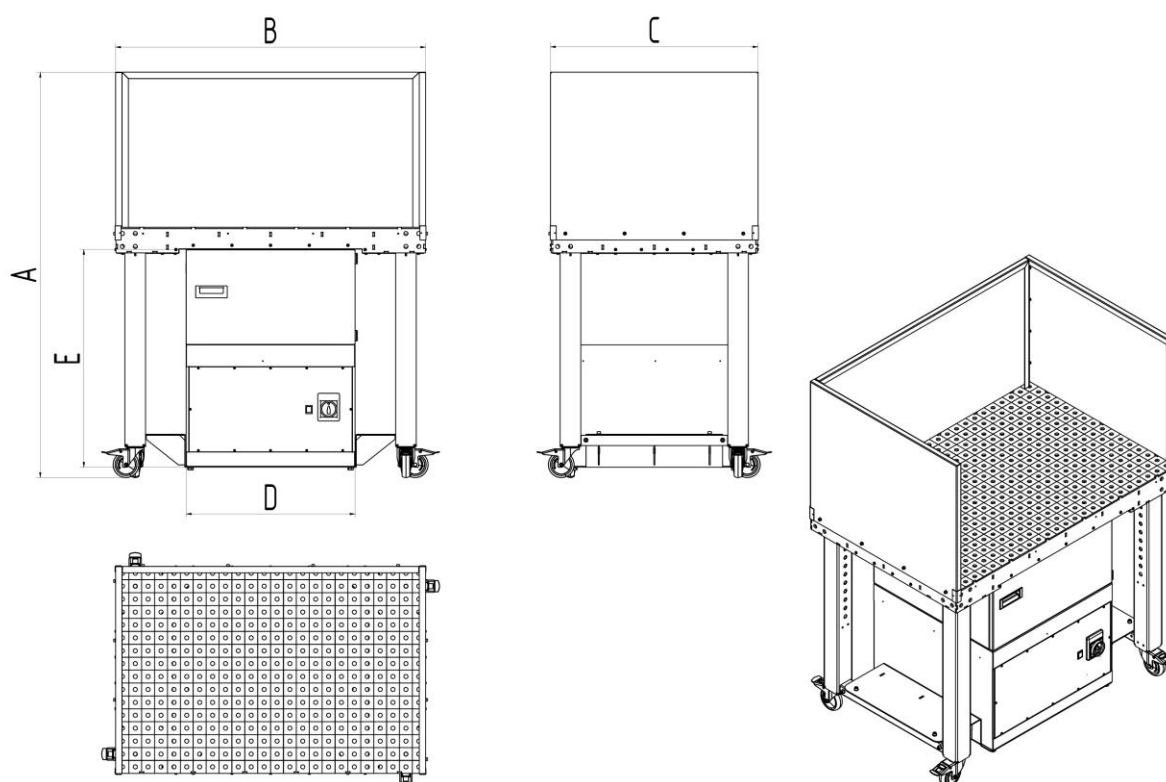

Fig. 51 : Fiche dimensionnelle avec paroi latérale

Symbole	Dimension	Symbole	Dimension
A	1 570 mm	D	655 mm
B	1 203 mm	E	845 mm
C	805 mm		

Tabl. 35 : Tableau dimensionnel avec paroi latérale

9.5 pièces de rechange et accessoires

N° courant	Désignation	Référence
1	Filtre principal	1090010
2	Préfiltre, tissage aluminium	1090013
3	Filtre à charbon actif (en option)	1090345

Tabl. 36 : pièces de rechange et accessoires

9.6 Accessoires pour la table GWT

Accessoires adaptés pour la table **Système 16 - 6 mm** sur le site www.german-weldingtools.com

1 Algemeen	- 127 -
1.1 Inleiding	- 127 -
1.2 Richtlijnen over copyright en auteursrechten	- 127 -
1.3 Richtlijnen voor de operator.....	- 127 -
2 Veiligheid.....	- 129 -
2.1 Algemeen.....	- 129 -
2.2 Richtlijnen bij tekens en symbolen	- 129 -
2.3 Door de exploitant aan te brengen markeringen / bordjes	- 130 -
2.4 Veiligheidsvoorschriften voor de gebruiker.....	- 130 -
2.5 Veiligheidsinstructies voor onderhoud/ probleemoplossing.....	- 131 -
2.6 Opmerkingen over speciale soorten gevaar	- 131 -
3 Productinformatie.....	- 136 -
3.1 Functiebeschrijving	- 136 -
3.2 Beoogd gebruik van het product.....	- 137 -
3.3 Redelijkerwijs voorzienbaar foutief gebruik	- 138 -
3.4 Markeringen en bordjes op het product.....	- 139 -
3.5 Resterend risico	- 139 -
4 Transport en opslag	- 141 -
4.1 Transport	- 141 -
4.2 Opslag	- 141 -
5 Montage	- 142 -
6 Gebruik.....	- 150 -
6.1 Kwalificatie van de operators	- 150 -
6.2 Bedieningselementen.....	- 150 -
6.3 Inbedrijfstelling	- 151 -
7 Onderhoud.....	- 152 -
7.1 Service.....	- 152 -
7.2 Onderhoud	- 153 -
7.2.1 Filtervervanging – veiligheidsinstructies	- 153 -
7.2.2 Filter vervangen	- 155 -
7.3 Problemen oplossen	- 158 -
7.4 Noodprocedures	- 159 -
8 Verwijdering.....	- 160 -

8.1 Kunststoffen.....	- 160 -
8.2 Metalen.....	- 160 -
8.3 Filterelementen.....	- 160 -
9 Bijlage.....	- 161 -
9.1 EG-conformiteitsverklaring	- 161 -
9.2 UKCA Declaration of Conformity.....	- 162 -
9.3 Technische gegevens.....	- 163 -
9.4 Maatblad	- 164 -
9.5 Vervangonderdelen en toebehoren	- 165 -
9.6 Tafelaccessoires GWT	- 166 -

1 Algemeen

1.1 Inleiding

Deze gebruiksaanwijzing moet nauwgezet worden nageleefd om het naar behoren en veilig functioneren van het product te kunnen garanderen.

De gebruiksaanwijzing bevat belangrijke informatie om het product veilig, correct en economisch te gebruiken. Door de gebruiksaanwijzing na te leven, worden gevaren vermeden, reparatiekosten en uitvaltijd verminderd, de betrouwbaarheid verbeterd en de levensduur van het product verlengd. De gebruiksaanwijzing moet constant beschikbaar zijn en moet door elke persoon die aan of met het product werkt, worden gelezen en gebruikt.

Hiertoe behoren onder andere:

- de bediening en oplossing van problemen tijdens de werking,
- de instandhouding (reinigen, onderhoud),
- het transport,
- de montage,
- de verwijdering.

Technische wijzigingen en vergissingen voorbehouden.

1.2 Richtlijnen over copyright en auteursrechten

Deze gebruiksaanwijzing moet als vertrouwelijk behandeld worden. Het mag alleen voor bevoegde personen toegankelijk gemaakt worden. Het mag aan derden uitsluitend met schriftelijke toestemming van KEMPER GmbH overgedragen worden.

Alle documenten zijn auteursrechtelijk beschermd. Het is niet toegestaan de documenten (gedeeltelijk) over te dragen en te dupliceren of de inhoud ervan te gebruiken en te communiceren. Behalve wanneer dat uitdrukkelijk schriftelijk is toegestaan.

Overtredingen zijn strafbaar en verplichten tot schadevergoeding. Alle rechten om industriële eigendomsrechten uit te oefenen, zijn voorbehouden aan de fabrikant.

1.3 Richtlijnen voor de operator

De gebruiksaanwijzing vormt een integraal onderdeel van het product. De exploitant zorgt ervoor dat het bedienende personeel op de hoogte is van deze handleiding.

De exploitant dient de gebruiksaanwijzing op basis van nationale voorschriften inzake ongevalpreventie en milieubescherming met bedieningsinstructies aan te vullen, inclusief informatie over toezicht- en rapportageverplichtingen. Daarbij moet rekening worden gehouden met

operationele bijzonderheden, zoals de arbeidsorganisatie, werkprocessen en het ingezette personeel. Naast de gebruiksaanwijzing en de in het land en plaats van het gebruik van de machine geldende regelgeving voor de ongevallenpreventie moeten ook de erkende technische regels voor veilig en vakkundig omgaan in acht genomen worden.

De exploitant mag geen modificaties, toevoegingen of omzettingen aan het product uitvoeren zonder dat de fabrikant daar zijn goedkeuring voor heeft gegeven, aangezien dat de veiligheid kan beïnvloeden! De te gebruiken reserveonderdelen moeten aan de door de fabrikant gespecificeerde technische vereisten voldoen. Dit is bij originele reserveonderdelen altijd gewaarborgd.

Alleen getraind of geïnstrueerd personeel mag het product bedienen, onderhouden en transporteren. De verantwoordelijkheden van het personeel dat het product bedient, onderhoudt en transporteert, dienen duidelijk te worden vastgelegd.

2 Veiligheid

2.1 Algemeen

Het product is ontwikkeld en gebouwd volgens de laatste stand der techniek en conform de erkende veiligheidsregels. Het gebruik van het product kan tot technische risico's voor de gebruiker of schade aan het product of aan andere eigendommen leiden, als het:

- bediend wordt door ongeschoold en niet geïnstrueerd personeel,
- niet wordt gebruikt zoals is bedoeld en/of
- onjuits wordt onderhouden.

2.2 Richtlijnen bij tekens en symbolen

▲ GEVAAR

Dit symbool in combinatie met het signaalwoord 'Gevaar' wijst op een onmiddellijk dreigend gevaar. Als de veiligheidsinstructies niet worden nageleefd, kan dat overlijden of ernstig letsel tot gevolg hebben.

▲ WAARSCHUWING

Dit symbool in combinatie met het signaalwoord 'Waarschuwing' wijst op een mogelijk gevaarlijke situatie. Als de veiligheidsinstructies niet worden nageleefd, kan dat overlijden of ernstig letsel tot gevolg hebben.

▲ LET OP

Dit symbool in combinatie met het signaalwoord 'Let op' wijst op een mogelijk gevaarlijke situatie. Als de veiligheidsinstructies niet worden nageleefd, kan dat lichte verwondingen tot gevolg hebben.

Kan ook worden gebruikt om te waarschuwen voor schade aan eigendommen.

INFORMATIE

De algemene instructies zijn eenvoudige extra informatie die niet voor persoonlijk letsel of materiële schade waarschuwen.

1. De opsommingen van de actiestappen zijn gemarkeerd als getallen met een punt, waarbij de volgorde van belang is.
- Met behulp van bulletpunten worden onderdelen in een legenda of voor instructies opgesomd, waarvan de volgorde onbelangrijk is.

2.3 Door d exploitant aan te brengen markeringen / bordjes

De exploitant is verplicht om, indien nodig, extra markeringen en bordjes op het product en in zijn directe omgeving aan te brengen.

Dergelijke markeringen en bordjes kunnen bijvoorbeeld verwijzen naar het verplicht dragen van persoonlijke beschermingsmiddelen.

2.4 Veiligheidsvoorschriften voor de gebruiker

Voordat het product wordt gebruikt, dient de gebruiker van het product te worden geïnstrueerd over de omgang met het product en de materialen en over de apparatuur die daarbij worden ingezet. Dat geschiedt middels informatie, instructies en training.

Het product mag alleen worden gebruikt als het zich in een technisch perfecte staat bevindt, en moet in overeenstemming met het beoogde gebruik, op een veiligheidsbewuste en risicobewuste manier, met inachtneming van deze gebruiksaanwijzing, worden gebruikt! Alle storingen en met name degene die de veiligheid in gevaar kunnen brengen, moeten onmiddellijk verholpen worden!

Elke persoon die het product in gebruik neemt, bedient of onderhoudt, moet deze handleiding volledig hebben gelezen en begrepen. Tijdens de werking van het toestel is het al te laat. Dat geldt in het bijzonder voor personeel dat slechts af en toe aan of met het product werkt.

De gebruiksaanwijzing moet altijd binnen handbereik van het product liggen.

Voor eventuele schade en ongevallen veroorzaakt door de niet naleving van deze gebruiksaanwijzing wordt er geen aansprakelijkheid genomen.

De desbetreffende voorschriften voor ongevallenpreventie, evenals de overige algemeen aanvaarde veiligheidstechnische regels en de regels voor de gezondheid op het werk moeten worden opgevolgd.

De verantwoordelijkheid voor de verschillende activiteiten op het gebied van onderhoud en service dienen duidelijk te worden vastgelegd en nageleefd. Dat is de enige manier om fouten te voorkomen, vooral in gevaarlijke situaties.

De exploitant moet het bedienings- en onderhoudspersoneel verplichten tot het gebruik van persoonlijke beschermingsmiddelen. Dat zijn vooral veiligheidsschoenen, veiligheidsbril en handschoenen.

Geen onbedekt, lang haar, geen losse kleding of sieraden! In principe bestaat er een gevaar om ergens te blijven hangen of met de bewegende delen meegetrokken of -gesleept te worden!

Als er veiligheidsrelevante wijzigingen aan het product optreden, dient u

het gebruik ervan onmiddellijk te stoppen en te beveiligen en dit aan de verantwoordelijke afdeling/persoon te melden!

Werkzaamheden aan het product mogen alleen worden uitgevoerd door betrouwbaar, opgeleid personeel. Let op de wettelijk toegelaten minimumleeftijd!

Personeel dat moet worden opgeleid, ingewerkt, geïnstrueerd of dat stage volgt, mag alleen onder constant toezicht van een ervaren persoon aan of met het product werken!

2.5 Veiligheidsinstructies voor onderhoud/ probleemoplossing

Service- en onderhoudsdeuren moeten te allen tijde vrij toegankelijk zijn.

Alleen als het product is uitgeschakeld, mogen onderhouds- en reparatiewerkzaamheden evenals probleemoplossing worden uitgevoerd.

De bij de onderhouds- en reparatiewerkzaamheden losgemaakte schroefverbindingen altijd terug vastdraaien! Indien voorgeschreven, de daarvoor voorziene schroeven met de draaimomentsleutel vastdraaien.

Met name aansluitingen en schroefverbindingen aan het begin van de onderhouds-/reparatie-/schoonmaakbeurt ontdoen van vuil of schoonmaakmiddelen.

Leef de in de gebruiksaanwijzing voorgeschreven of aangegeven perioden voor herhaalde controles en inspecties na.

Markeer de onderdelen vóór het demonteren, zodat u precies weet waar ze horen.

2.6 Opmerkingen over speciale soorten gevaar

⚠ GEVAAR**Gevaar door een elektrische schok!**

Werkzaamheden aan de elektrische uitrusting van het product mogen alleen door een erkend elektricien of door geïnstrueerd bedieningspersoneel onder leiding en toezicht van een erkend elektricien en in overeenstemming met de elektronische voorschriften worden uitgevoerd!

Voordat u het product opent, dient u de stekker, indien aanwezig, uit het stopcontact te trekken, zodat wordt voorkomen dat het product onbedoeld opnieuw opstart.

Schakel het product onmiddellijk uit met de aan-/ uit-schakelaar en trek de stekker, indien aanwezig, uit het stopcontact als er een storing is in de elektrische voeding van het product!

Alleen originele zekeringen met voorgeschreven stroomsterktes gebruiken!

Elektrische componenten, waaraan inspectie-, onderhouds- en reparatuurwerkzaamheden uitgevoerd worden, moeten spanningsvrij uitgeschakeld worden. Bedrijfsmiddelen waarmee de verbinding werd verbroken, moeten tegen onopzettelijk of automatisch opnieuw opstarten worden beveiligd. Vrijgeschakelde elektrische componenten eerst controleren of zij spanningsvrij zijn, daarna de naastliggende, onder spanning zijnde componenten, isoleren. Bij het uitvoeren van reparaties de structurele karakteristieken niet op die manier wijzigen dat de veiligheid daarmee negatief beïnvloedt zou worden.

Kabel regelmatig op beschadigingen controleren en event. vervangen.



CAUTION: Automatically Operated Device – To Reduce The Risk Of Injury Disconnect From Power Supply Before Servicing.

WARNING: To Reduce The Risk Of Electric Shock, Do Not Expose to Water or Rain.

ATTENTION: Appareil fonctionnant automatiquement – afin de réduire les risques de blessure, débrancher l'alimentation électrique de procéder à l'entretien.

AVERTISSEMENT: Pour réduire le risque de choc électrique, ne pas exposer à l'eau ou à la pluie.

⚠ WAARSCHUWING**Gevaar voor elektrische schok bij ontbrekende aarding!**

In geval van een ontbrekende of onjuist uitgevoerde aarding (aansluiten van de PE-geleider) van apparatuur, kunnen op blootgestelde onderdelen of behuizingsdelen hoge spanningen aanwezig zijn die bij aanraking kunnen leiden tot ernstig of dodelijk letsel.

⚠ WAARSCHUWING

Gevaar voor elektrische schok bij aansluiting van een ongeschikte stroomvoorziening!

Onderdelen die in contact kunnen komen met personen kunnen onder gevaarlijke spanning staan als gevolg van een aangesloten ongeschikte stroomvoorziening. Het contact met gevaarlijke spanning kan leiden tot ernstig of dodelijk letsel.

Voor elektrische aansluitgegevens, zie het typeplaatje van het product

Netaansluiting

Het product is ontworpen voor de netspanning die op het typeplaatje aangegeven is. Als er geen netsnoer of -stekker aan het product zijn bevestigd, moeten deze worden aangebracht in overeenstemming met de nationale normen.

⚠ LET OP

Een onvoldoende gedimensioneerde elektrische installatie kan leiden tot ernstige materiële schade.

De nettoevoerleiding en de beveiliging ervan moeten worden gedimensioneerd overeenkomstig de bestaande stroombron. De technische gegevens op het typeplaatje zijn van toepassing.

De netbeveiliging moet zijn voorzien van ten minste een installatieautomaat van **categorie C**.

⚠ WAARSCHUWING**Gevaar door omvallen van het product!**

Kans op ernstig letsel door kantelen/ omvallen van het product.

- Ontgrendel de remmen van de zwenkwielen (indien aanwezig) voordat u het product verplaatst.
- Verplaats en parkeer het product alleen op een vlak en glad vloerooppervlak.
- Verplaats of vervoer het product alleen met behulp van de bijgeleverde transportlussen/handgrepen.
- Let op het totale gewicht, de bevestigingspunten en het zwaartepunt van de last.
- Niet op het product zitten of erop klimmen.
- Transporteer het product alleen zonder last/werkstukken.

⚠ WAARSCHUWING**Gezondheidsgevaar door lasrookdeeltjes!**

Lasstof/-rook niet inademen! Ernstig lichamelijk letsel in de ademhalingsorganen en de luchtwegen is mogelijk!

Lasrook bevat stoffen die kanker kunnen veroorzaken!

Huidcontact met snij- en lasrook enz. kan bij gevoelige personen huidirritatie veroorzaken!

Reparatie- en onderhoudswerkzaamheden aan het product mogen alleen worden uitgevoerd door getraind en geautoriseerd vakpersoneel. Daarbij dienen de veiligheidsinstructies en de geldende voorschriften inzake ongevallenpreventie in acht te worden genomen!

Voorkom contact met en inademing van stofdeeltjes; draag wegwerpoverall, veiligheidsbril, handschoenen en een geschikt geschikt ademhalingsbeschermend FFP2-masker (mondkapje) volgens EN 149.

Het vrijkomen van gevaarlijke stofdeeltjes moet tijdens reparatie- en onderhoudswerkzaamheden worden vermeden. Op die manier wordt voorkomen dat personen die dit werk zelf niet uitvoeren, daar schade van ondervinden.

▲ LET OP**Gezondheidsgevaar door geluidsemisies!**

Het product kan geluid maken. Details zijn in de technische gegevens te vinden. In combinatie met andere machines en/of lokale omstandigheden kan het product op de plaats van gebruik meer geluid produceren. In dit geval is de exploitant verplicht het bedienend personeel te voorzien van de geschikte beschermende uitrusting.

3 Productinformatie

3.1 Functiebeschrijving

Het product is een lastafel met geïntegreerde lasrookfilterinstallatie die ervoor zorgt dat de rook die bij het snijden geproduceerd wordt, afgezogen wordt op de plaats van oorsprong en met een filtratie-efficiëntie van meer dan 99% gefilterd wordt.

De afgezogen lucht met schadelijke stoffen wordt in een 2-traps filtratieproces gereinigd en dan in de werkruimte teruggeblazen.

De bij het arbeidsproces vrijkomende gevaarlijke stofdeeltjes worden door de afzuigtafel gedetecteerd. Grote stofdeeltjes worden voorgefilterd in het filterweefsel van aluminium. De fijne stofdeeltjes worden vervolgens afgescheiden in het hoofdfilter.

De lastafel kan worden uitgerust met modulair spangereedschap. Systeem 16 - 6 mm www.german-weldingtools.com

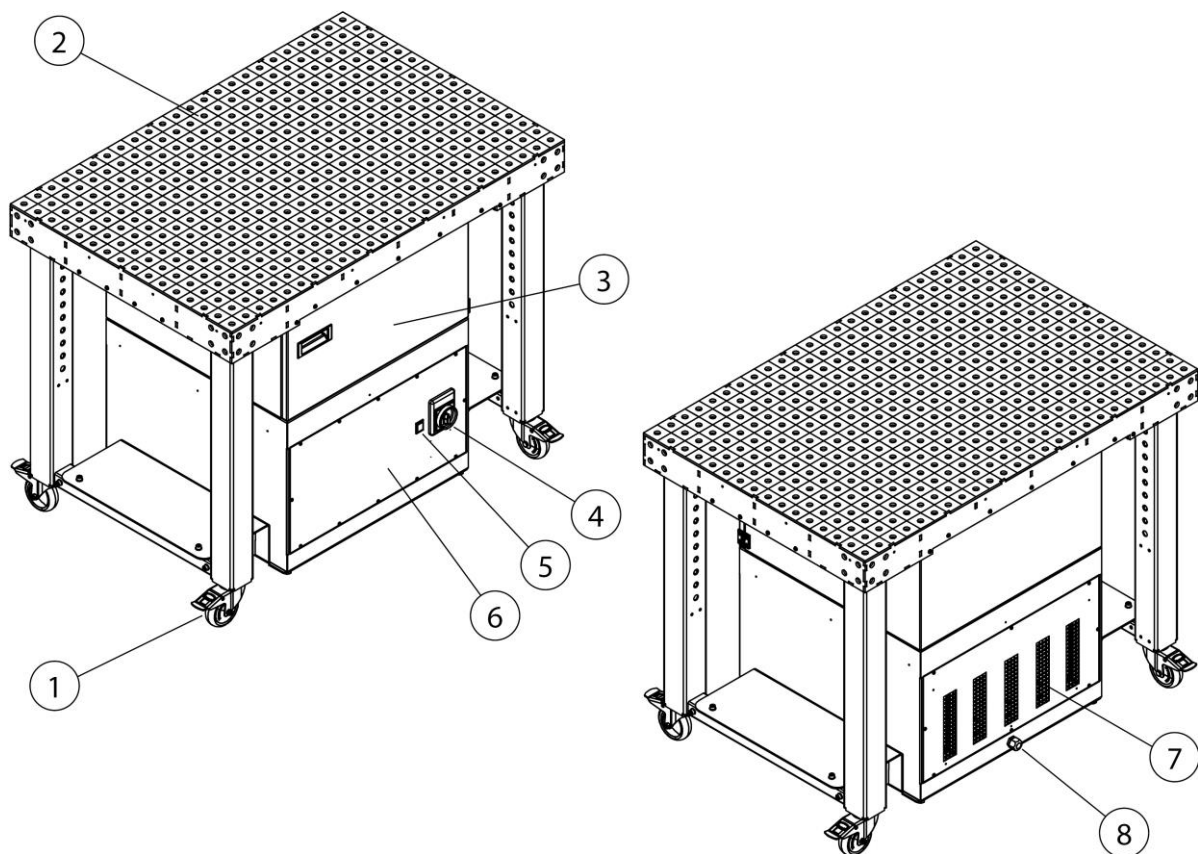

Afb. 52: Posities op het product

Pos.	Benaming	Pos.	Benaming
1	Zwenkwiel met rem	5	Signaallampje, aanwijzing filtervervangning
2	Drager voor geperforeerde plaat	6	Ventilatordeel
3	Filterdeel	7	Uitlaat voor schone lucht
4	Hoofdschakelaar AAN/UIT	8	Aansluiting op het stroomnet

Tab. 37: Posities op het product

3.2 Beoogd gebruik van het product

Het product is ontworpen om bij de bron de lasrook af te zuigen en te filteren die ontstaat tijdens het E-lassen. In principe kan het product tijdens alle soorten werkzaamheden waarbij lasrook vrijkomt, worden gebruikt. Er moet echter voor worden gezorgd dat er geen 'vonken', die bijvoorbeeld tijdens het slijpen ontstaan, in het product worden gezogen.

In de specificaties vindt u de afmetingen en verdere details over het product die gevolgd moeten worden.

INFORMATIE



INFORMATIE

Bij het lassen van gelegeerd of hooggelegeerd staal met lasadditieven met meer dan 5 % chroom/nikkel komen kankerverwekkende CMR-stoffen (carcinogeen, mutageen, reprotoxisch) vrij. Overeenkomstig de officiële voorschriften mogen in Duitsland alleen geteste en goedgekeurde producten worden gebruikt voor het afzuigen van deze voor de gezondheid gevaarlijke rookdeeltjes in het zogenaamde recirculatieproces.

Alleen producten die voldoen aan de eisen van de lasrookafscheidingsklasse W3 en IFA-getest zijn mogen voor de bovengenoemde lasprocessen in het recirculatieproces worden gebruikt!

Bij het afzuigen van de lasrook met kankerverwekkende bestanddelen (bijv. chromaten, nikkeloxide enz.) moeten de voorschriften van TRGS 560 (technische regels voor gevaarlijke stoffen) en TRGS 528 (lastechnische werken) nageleefd worden.

INFORMATIE

Neem de specificaties in het hoofdstuk 'Technische gegevens' in acht en volg ze op.

Bij het gebruik volgens het beoogde doel behoort ook de naleving van de aanwijzingen voor

- de veiligheid,
- de bediening en besturing,
- de reparatie en onderhoud,

die in deze gebruiksaanwijzing beschreven worden.

Elk ander of verder gebruik wordt beschouwd als oneigenlijk gebruik. Alleen de exploitant van het product is aansprakelijk voor de hieruit voortvloeiende schade. Dit geldt ook voor ongeautoriseerde wijzigingen aan het product.

3.3 Redelijkerwijs voorzienbaar foutief gebruik

Als het product wordt gebruikt zoals bedoeld is, zal het product geen aanleiding geven tot redelijkerwijs te voorzien verkeerd gebruik dat tot gevaarlijke situaties met lichamelijk letsel kan leiden.

Het is niet toegestaan het product te gebruiken in industriële omgevingen, waar aan vereisten voor explosiebeveiliging moet worden voldaan.

Verder mag het toestel niet worden gebruikt voor:

1. de processen , die volgens de bovenvermelde gegevens niet in overeenstemming zijn met het beoogde gebruiksdoel en waarbij de aangezogen lucht:
 - door slijpwerkzaamheden vonken bevat, die de filter, vanwege hun grootte en aantal, kunnen leiden tot beschadigingen of brand;
 - vloeistoffen bevat die leiden tot de verontreiniging van de luchtstroom door aerosol- en oliehoudende dampen;
 - met licht ontvlambare, brandbare stoffen en/of met stoffen is belast, die explosieve mengsels of atmosferen kunnen vormen;
 - wordt gemengd met ander agressieve of schurende stoffen die het product en de gebruikte filterelementen beschadigen;
 - organische, toxische stoffen/bestanddelen bevat die vrijkomen bij het scheiden van het materiaal.

2. Standplaatsen in de open lucht waarbij het product aan weersinvloeden wordt blootgesteld – omdat het product slechts in gesloten omgevingen opgesteld mag worden.
Is eventueel een buitenversie van het product beschikbaar, mag deze buiten worden opgesteld. Houd er rekening mee dat voor het opstellen buiten eventueel ander toebehoren nodig is.

3.4 Markeringen en bordjes op het product

Er zijn verschillende markeringen en bordjes op het product bevestigd. Als die worden beschadigd of verwijderd, moeten ze op dezelfde plek onmiddellijk worden vervangen door nieuwe exemplaren.

De exploitant is verplicht om, indien nodig, extra markeringen en bordjes op het product en in zijn directe omgeving aan te brengen.

Dergelijke markeringen en bordjes kunnen bijvoorbeeld verwijzen naar het verplicht dragen van persoonlijke beschermingsmiddelen.

In het land van gebruik land kunnen aanvullende vereiste veiligheidsinstructies en pictogrammen door de fabrikant worden verstrekt om te voldoen aan de toepasselijke wetgeving.

3.5 Resterend risico

Zelfs als alle veiligheidsvoorschriften worden nageleefd, blijven de hieronder beschreven restrisico's aanwezig als het product wordt gebruikt.

Alle personen die aan en met het product werken, moeten van dit restrisico op de hoogte zijn gebracht en moeten de instructies volgen om te voorkomen dat deze restrisico's tot ongevallen of schade leiden.

⚠ WAARSCHUWING

Ernstige schade aan de luchtwegen en het ademhalingsstelsel mogelijk – draag ademhalingsbescherming van FFP2-klasse of hogere kwaliteit.

Huidcontact met lasrookdeeltjes kan huidirritatie veroorzaken bij gevoelige personen – beschermende kleding dragen.

Alvorens met het lassen te beginnen, dient te worden gecontroleerd of het product goed afgesteld en in werking gesteld is. De filterelementen moeten volledig aanwezig en onbeschadigd zijn.

Het aangesloten detectie-element moet de lasrook betrouwbaar detecteren. Informatie over het juiste positioneren is te vinden in de documentatie van het detectie-element.

Bij het vervangen van de filterelementen kan huidcontact met de afgescheiden stofdeeltjes optreden. Ook kunnen stofdeeltjes door het werk worden verspreid. Daarom moeten ademhalingsbescherming en beschermende kleding worden gedragen.

Smeulende resten in de filterelementen kunnen aanleiding geven tot brand – product uitschakelen, de smoorklep in de afzuigkap sluiten en het apparaat gecontroleerd laten afkoelen.

4 Transport en opslag

4.1 Transport

⚠ GEVAAR

Levensbedreigende verdrukkingen mogelijk bij het laden en transporteren van het product!

Door verkeerd tillen en transporteren kan de aanwezige pallet met het product erop kantelen en vallen!

- Begeef u nooit onder hangende lasten!
- Let op het toelaatbare draagvermogen van de transport- en hefhelpmiddelen!
- Neem de geldende voorschriften voor ongevallenpreventie en arbeidsveiligheid in acht.

Gebruik voor het vervoer van producten met pallets een geschikte heftruck of vorkheftruck.

Het gewicht van het product staat op het typeplaatje vermeld.

4.2 Opslag

Het product moet in zijn originele verpakking bij een omgevingstemperatuur van -20 °C tot +50°C, op een droge en schone plaats, opgeslagen worden. De verpakking mag daarbij niet door andere voorwerpen worden belast.

Voor alle producten geldt dat de opslagduur onbeperkt is.

5 Montage

Instructies voor een veilige montage van het product

INFORMATIE

De exploitant van het product mag alleen geschoold vakpersoneel machtigen om het product te monteren.

- Voor montage van de installatie zijn ten minste twee medewerkers nodig.
 - Er moet voor worden gezorgd dat de plaats waar het product zal worden gemonteerd en gebruikt voldoende draagvermogen en een goede stabiliteit heeft.
-

⚠ GEVAAR

Kans op levensgevaarlijk letsel door kantelende of vallende onderdelen!

Kantelende of vallende lasten leiden tot ernstige en dodelijke verwondingen.

- Let op het totale gewicht, de bevestigingspunten en het zwaartepunt van de last.
 - Neem de transportinstructies en -symbolen op de vervoerde goederen in acht.
-

⚠ WAARSCHUWING

Ernstig letsel mogelijk door verkeerde aansluiting!

Neem de nodige veiligheidsmaatregelen in acht en laat het product alleen aansluiten door opgeleid vakpersoneel.

INFORMATIE

Er dient op gelet te worden dat de lasstroomretourleiding tussen het werkstuk en het lastoestel een lage weerstand heeft en verbindingen tussen het werkstuk en product vermeden worden, zodat de lasstroom eventueel niet via de beschermingskabel van het product naar met het lastoestel kan terug terugstromen.

INFORMATIE

Bij de montage van de eventueel verkrijgbare aanbouwproducten dienen de bijgevoegde handleidingen gevolgd te worden.

Voer de montage als volgt uit:

1. Verwijder het verpakkingsmateriaal en de spanbanden.
2. Til het filterapparaat en de afzonderlijke onderdelen van de pallet.

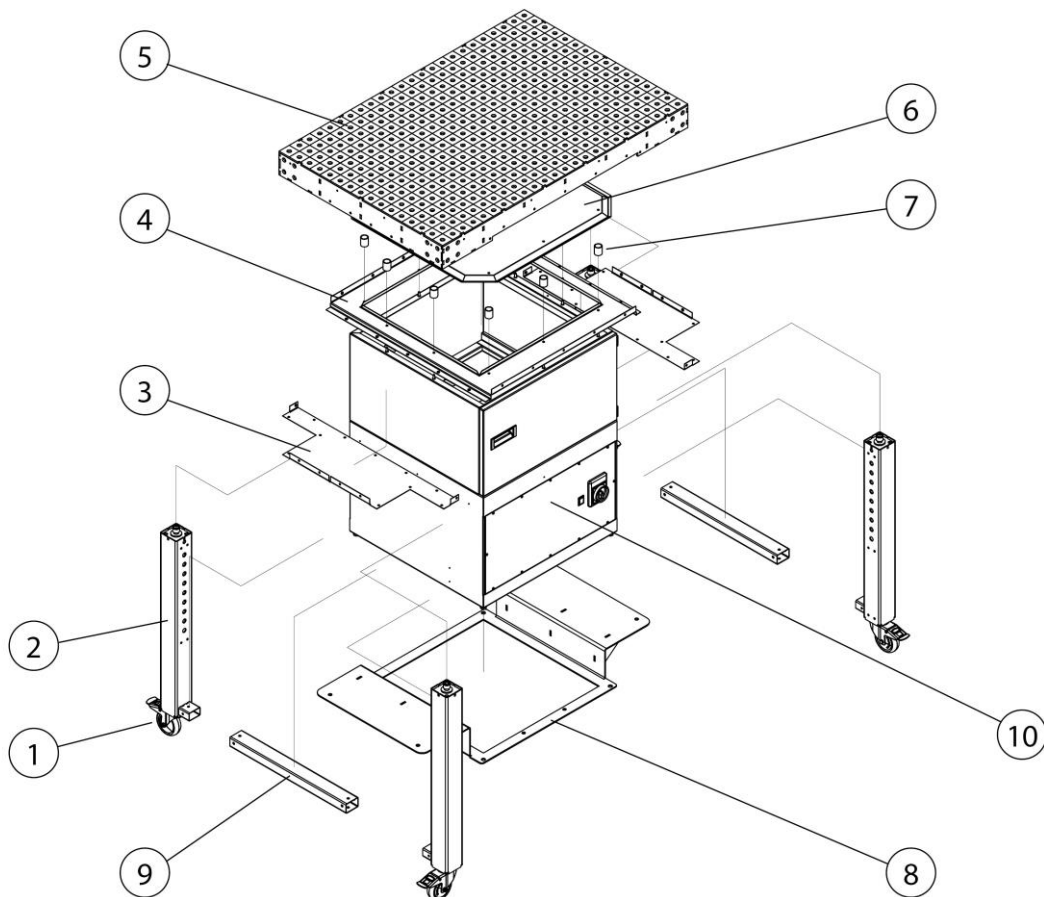

Afb. 53: Montage – Overzicht van de onderdelen

Pos.	Benaming	Pos.	Benaming
1	Zwenkwiel met rem (4 x)	6	Vonkplaat
2	Tafelpoot (4 x)	7	Afstandshuls (10 x)
3	Stofkuipplaat (2 x)	8	Draagframe
4	Steunframe	9	Dwarsverbinding (2 x)
5	Tafelblad	10	Filterapparaat

Tab. 38: Montage – Overzicht van de onderdelen

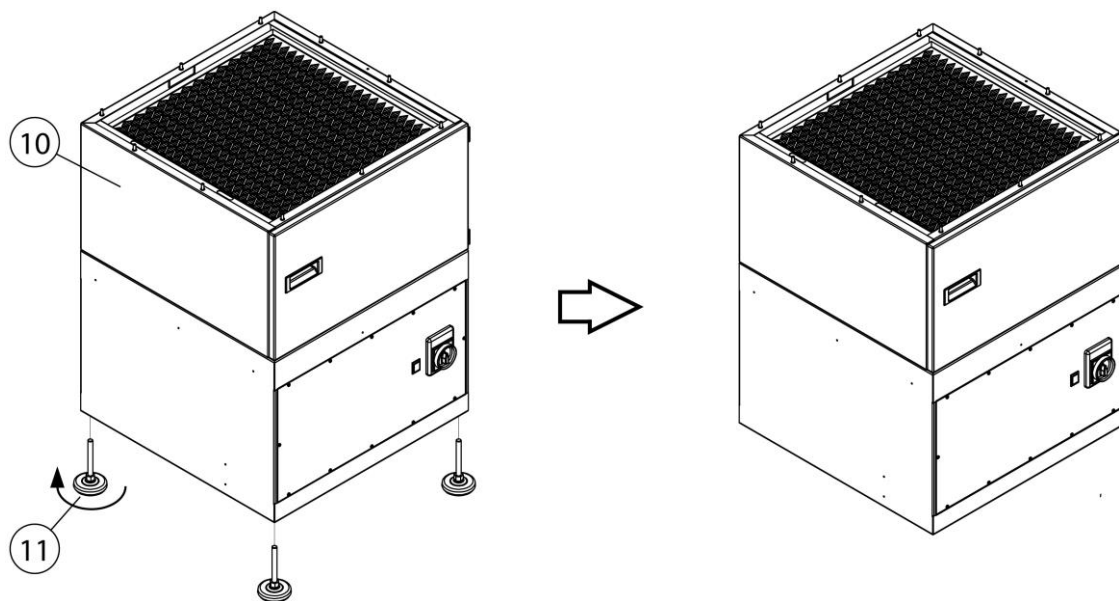

Afb. 54: Montage – machinevoeten demonteren

3. Demonteer het machinevoeten (pos. 11) van het filterapparaat (pos. 10). De machinevoeten zijn niet meer nodig tijdens de verdere montage.

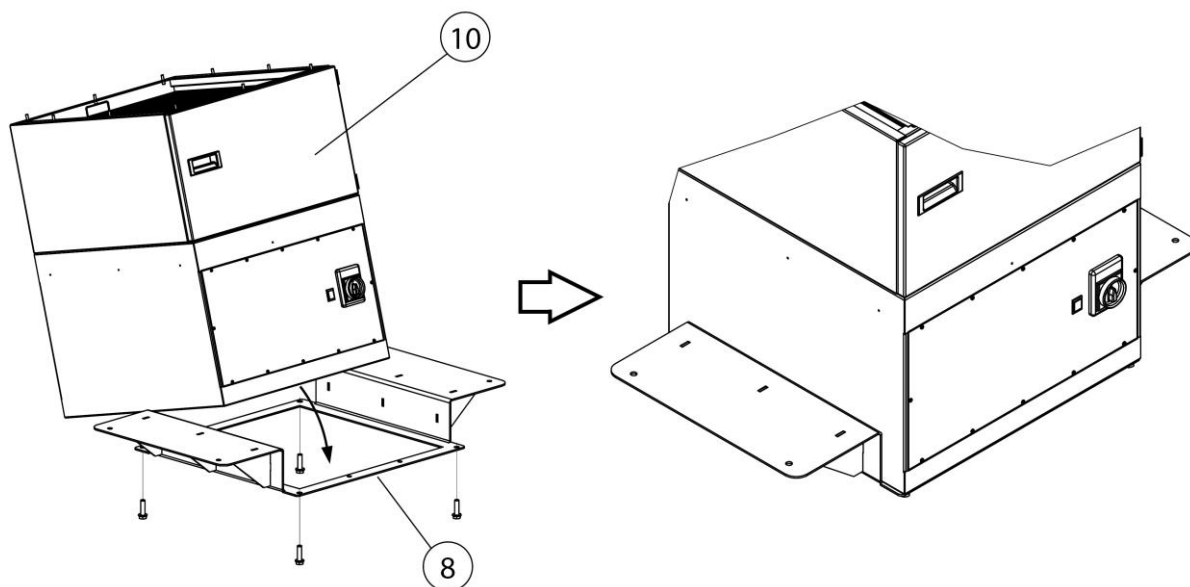

Afb. 55: Montage – filterapparaat op het draagframe monteren

4. Schroef het filterapparaat (pos. 10) op het draagframe (pos. 8) zoals getoond in de afbeelding. Gebruik hiervoor de M12 zeskantenschroeven en sluitringen.

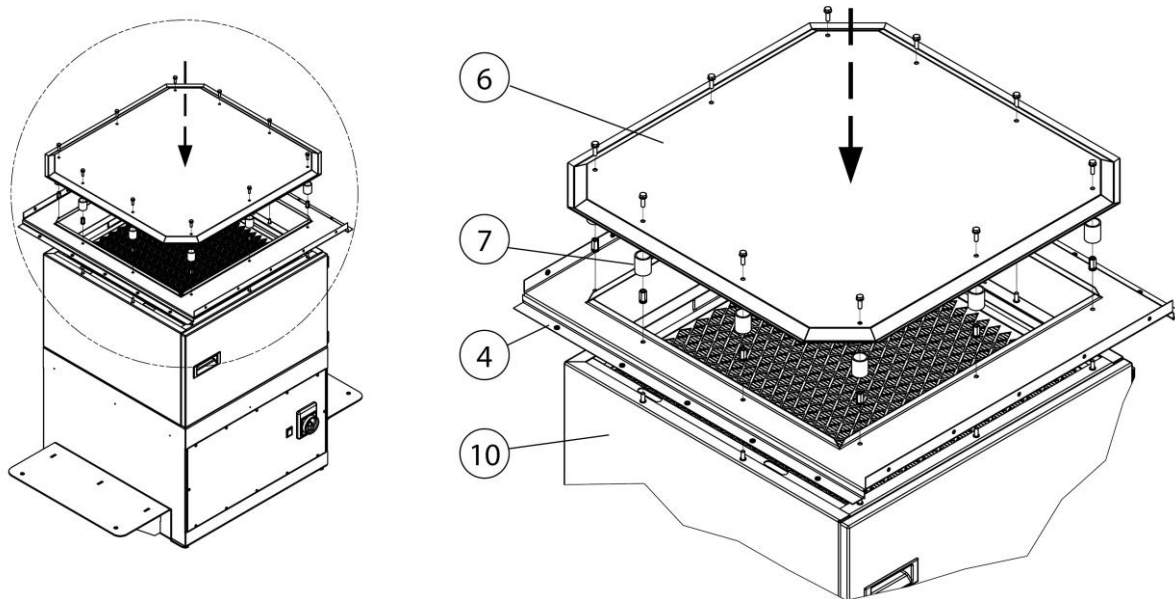

Afb. 56: Montage – steunframe en vonkplaat

5. Schroef het steunframe (pos. 4) en de vonkplaat (pos. 6) met de afstandshulzen (pos. 7) vast op het filterapparaat zoals getoond in de afbeelding.

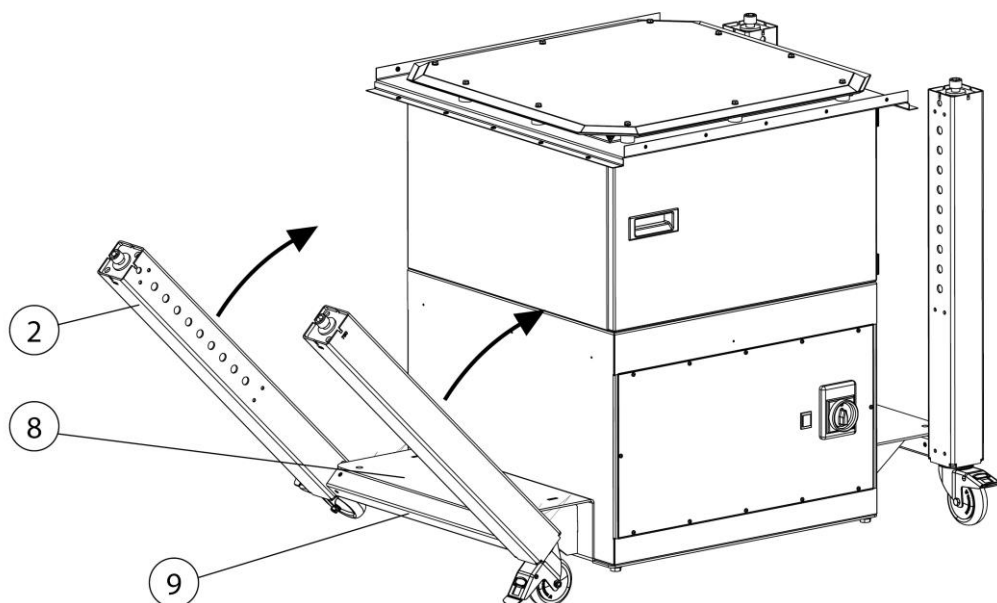

Afb. 57: Montage – tafelpoten

6. Verbind de tafelpoten (pos. 2) met de dwarsverbinding (pos. 9).
7. Schroef vervolgens de tafelpoten (pos. 2) aan het draagframe (pos. 9) vast zoals getoond in de afbeelding.

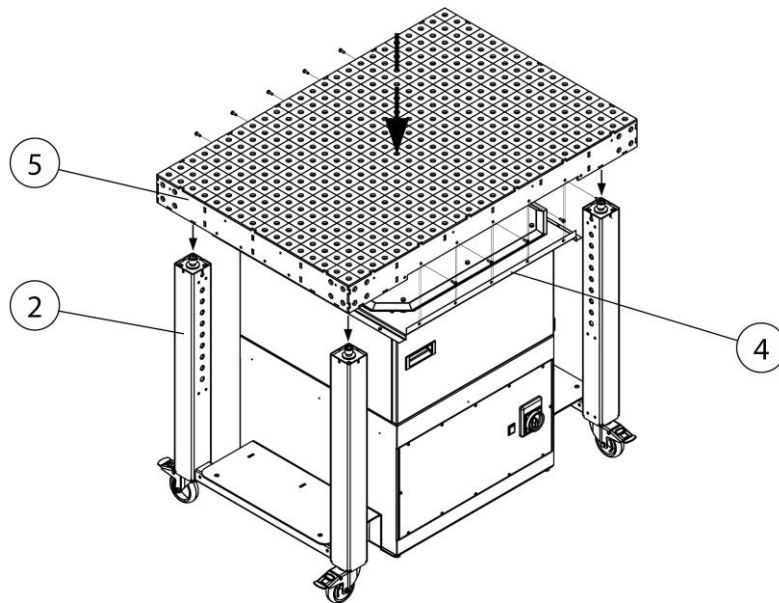

Afb. 58: Montage – tafelblad

8. Draai de binnenzeskantschroeven uit de tafelpoten (pos. 2).
9. Schroef het tafelblad (pos. 5) aan de tafelpoten (pos. 2) vast zoals getoond in de afbeelding.
10. Schroef het tafelblad (pos. 5) vast aan de zijkant van het steunframe (pos. 4).

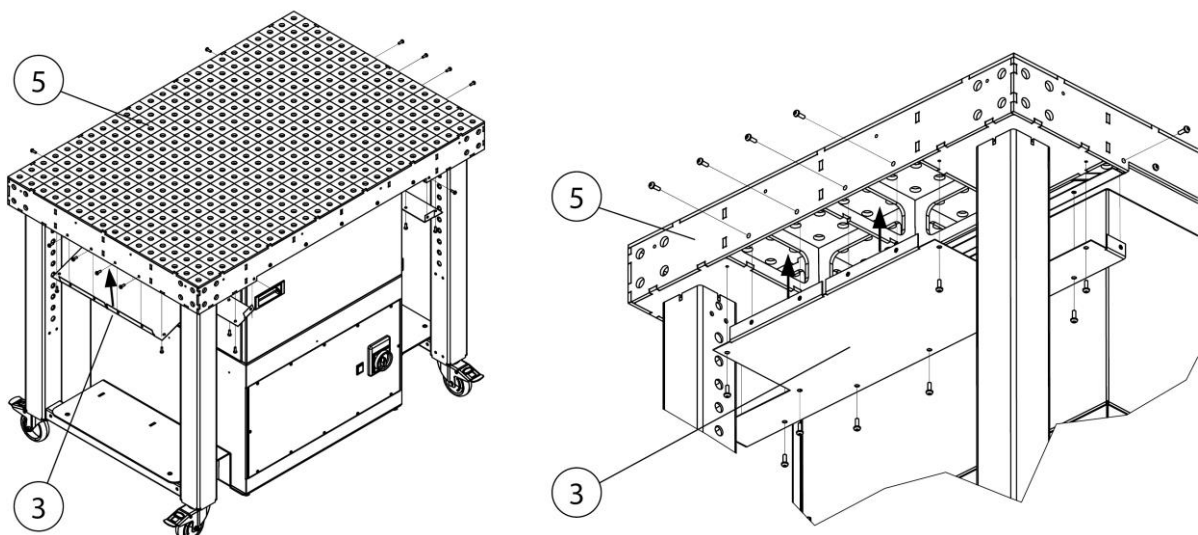

Afb. 59: Montage – stofkuiplaat

11. Schroef de stofkuiplaten (pos. 3) aan het tafelblad (pos. 5) en het steunframe (pos. 4) vast zoals getoond in de afbeelding.

Montage van de zijwanden – optioneel

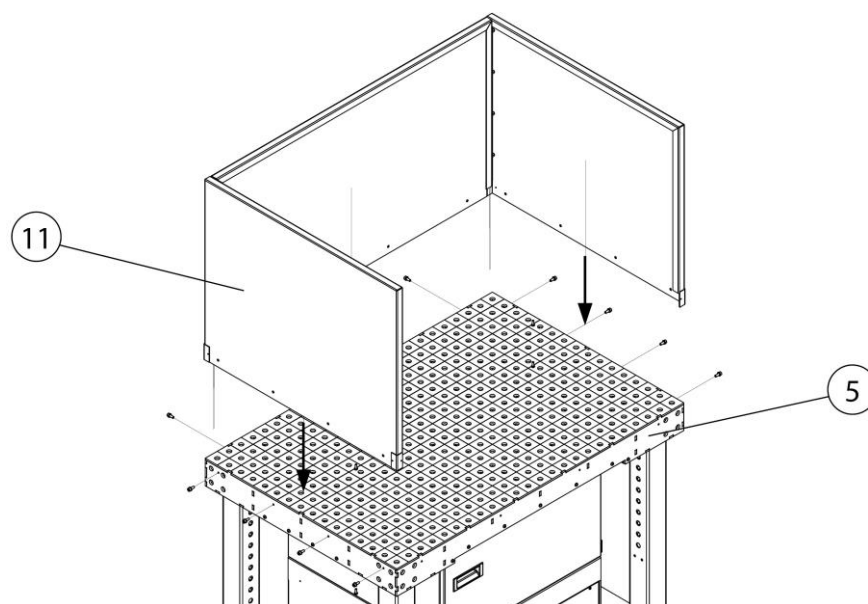

Afb. 60: Montage – zijwand (optioneel)

Pos.	Benaming	Pos.	Benaming
5	Tafelblad	11	Zijwand

Tab. 39: Montage – zijwand (optioneel)

1. Schroef de zijwand (pos. 11) op het tafelblad (pos. 5) vast zoals getoond in de afbeelding.

Draairichting van de ventilator controleren

Vóór de inbedrijfstelling moet de fasevolgorde/draairichting van de ventilator worden gecontroleerd. Ga hiertoe als volgt te werk:

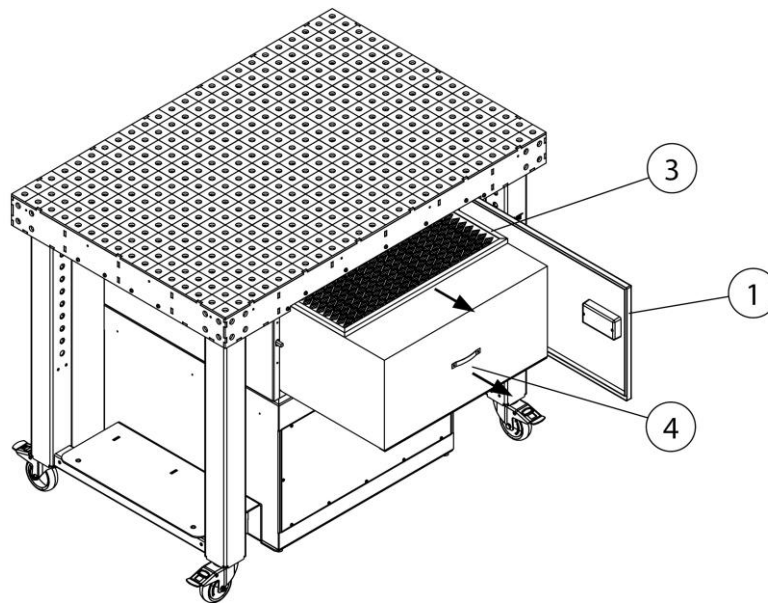

Afb. 61: Draairichting van de ventilator controleren

Pos.	Benaming	Pos.	Benaming
1	Onderhoudsdeur	3	Voorfilter
		4	Hoofdfilter

Tab. 40: Draairichting van de ventilator controleren

1. Open de onderhoudsdeur (pos. 1) en verwijder de filterelementen (pos. 3+4) uit het product.

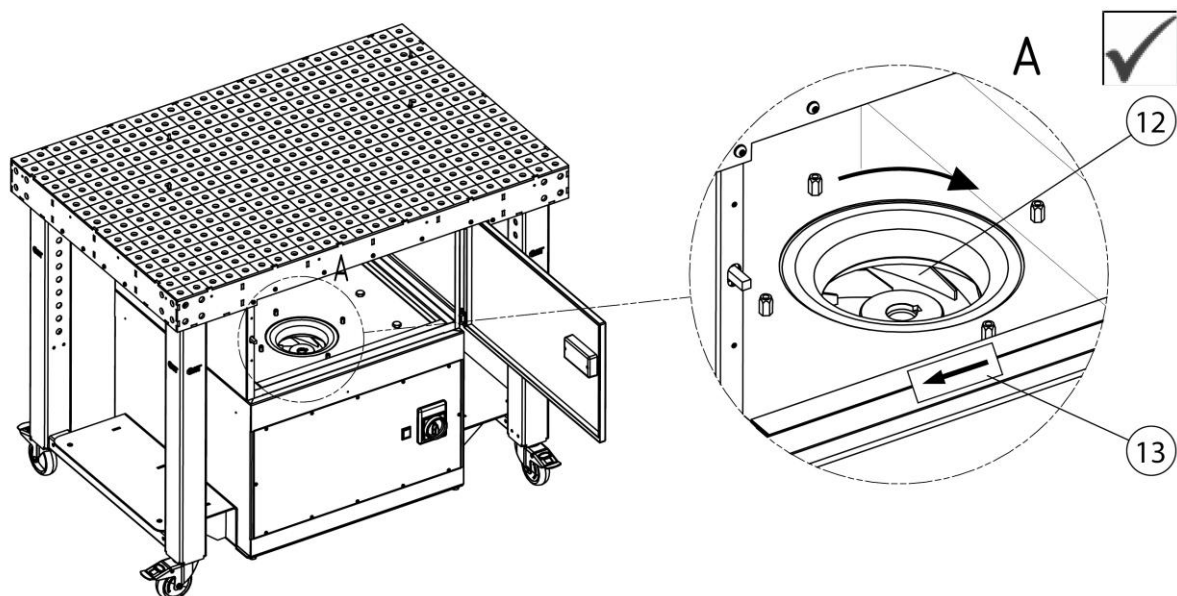

Afb. 62: Draairichting van het ventilator-schoepenwiel controleren

Pos.	Benaming	Pos.	Benaming
12	Ventilator-schoepenwiel	13	Aanwijzingspijl

Tab. 41: Draairichting van het ventilator-schoepenwiel controleren

2. Product aansluiten op het stroomnet.
3. Product kort inschakelen en daarna weer uitschakelen. Hierbij de draairichting van het schoepenwiel van de ventilator (pos. 12) observeren. De juiste draairichting wordt aangegeven door een pijl (pos. 13) op het product. Als de draairichting onjuist is, moeten twee fasen in de CEE-stekker door een gekwalificeerde elektricien worden vervuild.

6 Gebruik

Elke persoon die betrokken is bij het gebruik, het onderhoud en de reparatie van het product moet deze handleiding en de instructies voor eventuele hulpstukken en accessoires hebben gelezen en begrepen.

6.1 Kwalificatie van de operators

De exploitant van het product mag alleen personen die vertrouwd zijn met deze taak, het product zelfstandig laten gebruiken.

Met deze opdracht vertrouwd zijn, omvat ook dat de betreffende personen overeenkomstig met de opdrachtsbepaling opgeleid zijn en zowel de gebruikshandleiding als de desbetreffende werkingsaanwijzingen kennen.

Het product mag alleen worden gebruikt door getraind of geïnstrueerd personeel.

Alleen zo bereikt men een bewustzijn van veiligheid en gevaren bij alle medewerkers.

6.2 Bedieningselementen

Aan de voorzijde van het product bevinden zich de bedieningselementen.

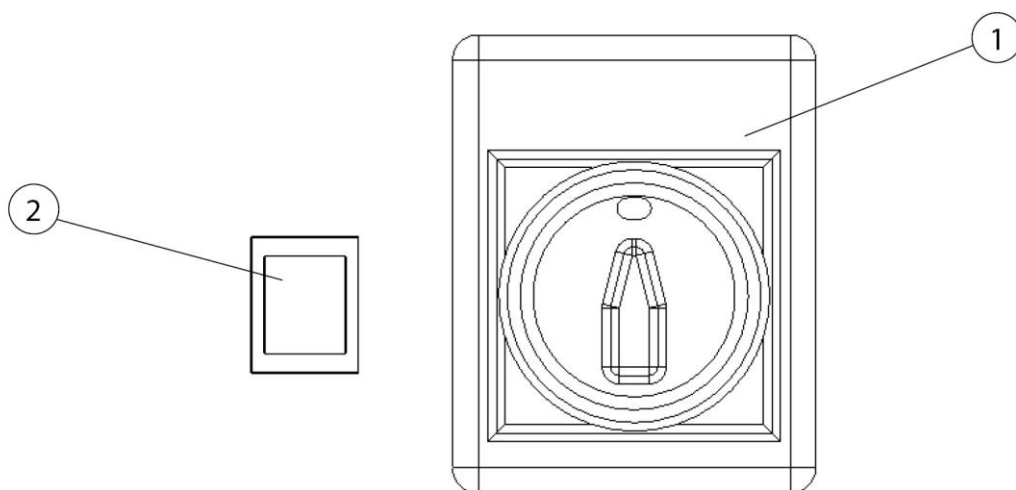

Afb. 63: Bedieningselementen

Pos.	Benaming	Informatie
1	AAN/UIT-schakelaar	Schakelt het product aan/uit
2	Signaallamp	Signaleert dat een filtervervanging nodig is

Tab. 42: Bedieningselementen

6.3 Inbedrijfstelling

▲ WAARSCHUWING

Gevaar door defecte toestand van het product.

Voor de ingebruikname moet de montage van het product geheel afgerond zijn. Alle deuren moeten gesloten en alle aansluitingen aangesloten zijn.

1. Zorg dat het product wordt voorzien van elektriciteit.
2. Start het product door de hoofdschakelaar te draaien.
3. De ventilator start en het product begint te werken.

In geval van een storing zal het signaallampje gaan branden. (zie hoofdstuk "Probleemoplossing")

7 Onderhoud

De aanwijzingen, beschreven in dit hoofdstuk, moeten als minimale eisen beschouwd worden. Afhankelijk van de bedrijfsomstandigheden kunnen er verdere instructies nodig zijn om het product in optimale staat te houden.

De in dit hoofdstuk beschreven onderhouds- en reparatiewerkzaamheden mogen alleen door speciaal opgeleid reparatiepersoneel van de exploitant uitgevoerd worden.

De benodigde reserveonderdelen moeten aan de door de fabrikant gespecificeerde technische vereisten voldoen.

Dit is bij originele onderdelen altijd gegarandeerd.

Zorg voor een veilige en milieuvriendelijke verwijdering van bedrijfsstoffen en onderdelen die vervangen zijn.

Neem tijdens onderhoudswerkzaamheden de veiligheidsinstructies in deze gebruiksaanwijzing in acht.

7.1 Service

Het onderhouden van het product is hoofdzakelijk beperkt tot het reinigen van alle oppervlakken waarop zich stof en afzettingen bevinden, evenals tot het controleren van de filterpatronen.

Neem de waarschuwingen in het hoofdstuk “Veiligheidsinstructies voor onderhoud en verhelpen van storingen” in acht.

INFORMATIE

Maak het product niet schoon met perslucht! Anders kunnen stofdeeltjes/ of vuildeeltjes in de omgevingslucht terecht komen.

Door het product op de juiste manier schoon te houden, kan het product op de lange termijn in goede staat worden gehouden.

Neem het volgende in acht voor een optimale instandhouding en reiniging van de gepoedercoate oppervlakken:

- Product maandelijks of wanneer nodig grondig reinigen.
- De buitenoppervlakken van het product met een geschikte industriële stofzuiger van stofklasse H of met vochtige zachte doeken en/of watten voor industriële doeleinden reinigen.
- Voor hardnekkig vuil in de handel verkrijgbare huishoudelijke reinigingsmiddelen gebruiken. Niet krachtig wrijven.
- Geen schurende of krassende middelen gebruiken.
- Geen zure of sterk alkalische reinigingsmiddelen gebruiken.

- Geen organische oplosmiddelen gebruiken die esters, ketonen, alcoholen, koolwaterstoffen of dergelijke substanties bevatten.

7.2 Onderhoud

De veilige werking van het product wordt positief beïnvloed door regelmatige inspectie en onderhoud. Deze moeten minstens één keer per jaar plaatsvinden.

Behalve dat indien nodig een filtervervanging moet worden uitgevoerd, werkt het product onderhoudsvrij.

Neem de waarschuwingen voor onderhoud en probleemoplossing in het hoofdstuk "Veiligheid" in acht.

7.2.1 Filtervervanging – veiligheidsinstructies

De levensduur van de filterelementen hangt af van het type en hoeveelheid van de afgescheiden deeltjes.

Met toenemende stofbelasting van de filter stijgt de stromingsweerstand en vermindert het zuigvermogen van het product.

Zelfs bij producten met automatisch filterreinigingssysteem kunnen afzettingen het afzuigvermogen verminderen.

Vervangen van het filter is vereist!

▲ WAARSCHUWING

Gevaar voor de gezondheid door lasrookdeeltjes

Lasstof/-rook niet inademen! Ernstig lichamelijk letsel in de ademhalingsorganen en de luchtwegen is mogelijk!

Lasrook bevat stoffen die kanker kunnen veroorzaken!

Huidcontact met lasrookdeeltjes kan huidirritatie veroorzaken bij personen die hier gevoelig voor zijn.

Voorkom contact en inademing van stofdeeltjes, draag een wegwerpoverall, veiligheidsbril, handschoenen en een geschikt FFP2-masker (mondkapje) volgens EN 149.

⚠ WAARSCHUWING

Reiniging van de filterelementen is niet toegestaan. Dit leidt onvermijdelijk tot beschadiging van het filtermedium, waardoor het functioneren van het filtergedeelte niet meer gegarandeerd is en gevaarlijke stoffen ingeademd kunnen worden.

Let tijdens de hierna beschreven werkzaamheden vooral op de afdichting van de hoofdfilter. Alleen een onbeschadigde afdichting maakt de hoge afscheidingsgraad van het product mogelijk. Een hoofdfilter met beschadigde afdichting moet daarom in ieder geval vervangen worden.

INFORMATIE

Producten met IFA-goedkeuring zijn W3/IFA-getest conform de eisen van lasrookscheidingsklasse. (zie hoofdstuk "Technische gegevens")

De IFA-goedkeuring vervalt in de volgende gevallen:

- Oneigenlijk gebruik en constructiewijzigingen aan het product.
 - Bij gebruik van niet-originele reserveonderdelen volgens de reserveonderdelenlijst.
-
- Verwend alleen originele filters, omdat alleen deze u de noodzakelijke afscheidingsgraad garanderen en afgestemd zijn op het product en de prestatiespecificaties.
 - Schakel het product uit met de aan/uitschakelaar.
 - Beveilig het product tegen onbedoeld inschakelen. Indien aanwezig, de netstekker uit het stopcontact trekken of de hoofdschakelaar in de 0-stand met een hangslot vastzetten!
 - Koppel de druktoevoer (indien aanwezig) los en laat de in het product aanwezige perslucht via de condensatafvoerklep naar buiten stromen.

7.2.2 Filter vervangen

INFORMATIE

Het product is uitgerust met een voorfilter en een hoofdfilter. Sommige producten zijn bovendien uitgerust met een actiefkoolfilter, maar dit soort filter kan indien nodig achteraf worden ingebouwd. (zie hoofdstuk "Reserveonderdelen + Toebehoren")

De levensduur van het actiefkoolfilter hangt af van de bedrijfsomstandigheden ter plaatse en kan daarom niet van tevoren worden bepaald. Het actiefkoolfilter moet echter ten laatste worden vervangen wanneer het hoofdfilter wordt vervangen.

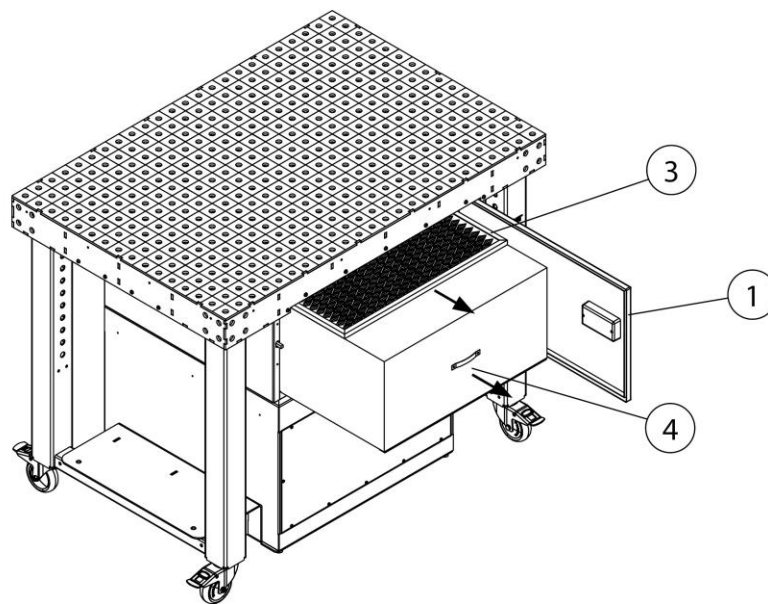

Afb. 64: Filtervervanging – voorfilter + hoofdfilter

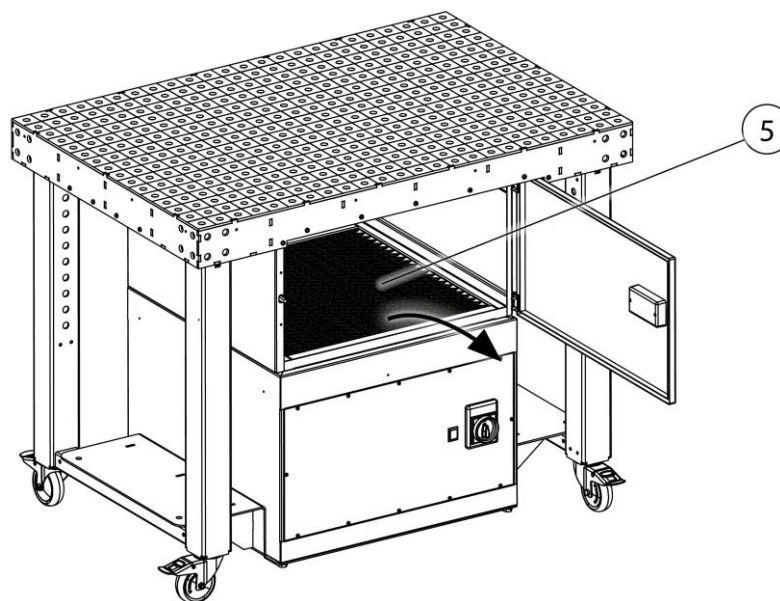

Afb. 65: Filtervervangings-actiefkoolfilter (optioneel)

Pos.	Benaming	Pos.	Benaming
1	Onderhoudsdeur	3	Voorfilter
		4	Hoofdfilter
		5	Actiefkoolfilter (optioneel)

Tab. 43: Filtervervangings-voorfilter + hoofdfilter

Vervang het filter zoals hieronder beschreven:

1. Schakel het product uit met de hoofdschakelaar en beveilig het tegen onbedoelde herinschakeling door de stekker uit het stopcontact te trekken.
2. Een nieuw hoofdfilter (pos. 4) en, indien nodig, een nieuw voorfilter (pos. 3) + actiefkoolfilter (pos. 5) klaar houden.
3. Open de onderhoudsdeur (pos. 1) en verwijder de filterelementen (pos. 1+2) en, indien aanwezig, het actiefkoolfilter (pos. 4) voorzichtig het product zonder stof op te wervelen.

INFORMATIE

Het voorfilter (pos. 3) kan meerdere malen worden gebruikt. Als het oppervlak daarvan mechanisch beschadigd is, moet het filter worden vervangen.

4. Plaats de verzadigde filterelementen voorzichtig in een afvalzak, sluit deze luchtdicht af en voer ze af volgens de voorschriften.

5. Plaats het nieuwe hoofdfilter (pos. 4), het voorfilter (pos. 3) en evt. het actiefkoolfilter (pos. 5) weer in omgekeerde volgorde in het product. Daarbij op de juiste inbouwpositie letten.
6. Sluit de onderhoudsdeur (pos. 1) en neem het product weer in gebruik. (Zie ook hoofdstuk "Inbedrijfstelling")

INFORMATIE

Bij de filtervervangning ook letten op de aanwijzingen die op het filterelement staan vermeld.

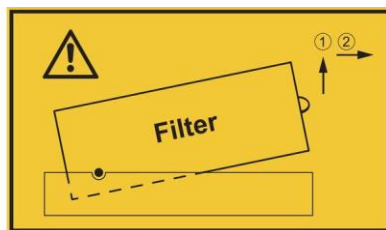

Afb. 66: Aanwijzing filtervervangning

7.3 Problemen oplossen

Probleem	Mogelijke oorzaak	Informatie
Het product start niet	Geen stroomvoorziening aanwezig.	De stroomvoorziening door een gekwalificeerde elektriciën controleren laten
Het afzuigvermogen is te gering / nihil	De filterelementen zijn verzadigd	Filterinzetstukken controleren / vervangen
	Draairichting van de ventilatoren is niet juist	De twee fasen in de CEE-aansluitstekker door een gekwalificeerde elektriciën laten wisselen. Zie ook hoofdstuk: Montage
	Uitblaasopening voor schone lucht afgedekt	Uitblaasopening voor schone lucht niet afdekken
Rood signaallampje brandt:	Het ingestelde minimale afzuigvermogen is niet bereikt. De filterelementen zijn verzadigd	Filter vervangen
Stofdeeltjes komen uit de uitlaat voor zuivere lucht	Filterinzetstuk beschadigd	Filterinzetstukken controleren / vervangen
Product schakelt uit	Motorbeveiligingsschakelaar is geactiveerd	Ventilatormotor door een gekwalificeerde elektriciën laten controleren
	Motortemperatuur te hoog	Motor laten afkoelen/koelluchtopeningen controleren

Tab. 44: Problemen oplossen

INFORMATIE

Als de storing niet door de klant kan worden verholpen, neem dan contact op met de serviceafdeling van de fabrikant.

7.4 Noodprocedures

In geval van brand van het product of de eventuele detectie-elementen ervan moeten de volgende stappen worden ondernomen:

1. Het product van het stroomnet loskoppelen! Indien aanwezig, netstekker uit het stopcontact trekken; hoofdschakelaar in de 0-stand zetten; zekeringen van de toevoerleiding scheiden.
2. Schakel de persluchttoevoer, indien beschikbaar, uit.
3. Bestrijd het vuur met een in de handel verkrijgbare poederblusser.
4. Verwittig de plaatselijke brandweer indien nodig.

⚠ WAARSCHUWING

Producten met onderhoudsdeur niet openen. risico van steekvlam vorming!

Raak het product in geval van brand nooit aan zonder geschikte beschermende handschoenen te dragen. Gevaar voor brandwonden!

8 Verwijdering

▲ WAARSCHUWING

Huidcontact met snijdrook enz. kan bij gevoelige personen huidirritatie veroorzaken!

Alleen daarvoor opgeleid en geautoriseerd vakpersoneel mag het product in overeenstemming met de veiligheidsinstructies en de geldende voorschriften inzake ongevallenpreventie demonteren!

Ernstig lichamenteel letsel in de ademhalingsorganen en de luchtwegen is mogelijk!

Gebruik om contact en inademen van stofdeeltjes te voorkomen beschermende kleding, handschoenen en een ademhalingsapparaat! Het vrijkomen van gevaarlijke stofdeeltjes moet bij de demontage vermeden worden, zodat dit geen schade toebrengt aan personen in de omgeving.

▲ LET OP

Houd u bij alle werkzaamheden aan en met het product aan de wettelijke verplichtingen inzake afvalpreventie en correcte recycling/verwijdering.

8.1 Kunststoffen

Alle gebruikte kunststoffen moeten zo veel mogelijk worden gesorteerd. Kunststoffen moeten in overeenstemming met de wettelijke vereisten worden weggegooid.

8.2 Metalen

Alle eventueel gebruikte metalen moeten worden gescheiden en verwijderd. Verwijdering moet door een geautoriseerd bedrijf worden uitgevoerd.

8.3 Filterelementen

Alle eventueel gebruikte filterelementen moeten in overeenstemming met de wettelijke vereisten worden weggegooid.

9 Bijlage

9.1 EG-conformiteitsverklaring

Etikettering: Lasrookfilter-inrichting
Serie: FilterTable
Type: **950400020, 950400021** (eventueel andere artikelnummers bij andere productvarianten)
Machine-ID: Zie typeplaatje in het voorste deel van deze bedrijfshandleiding
Het product is ontworpen, geconstrueerd en gefabriceerd in overeenstemming met EU-richtlijnen 2006/42/EG Machinerichtlijn

Het product komt overeen met de bepalingen van
2014/30/EU – EMC-richtlijn
2014/35/EU – Laagspanningsrichtlijn
2011/65EU – RoHS-richtlijn

Bedrijf: In uitsluitende verantwoordelijkheid van
KEMPER GmbH
Von-Siemens-Str. 20, D-48691 Vreden

De volgende geharmoniseerde normen worden toegepast:
EN ISO 12100:2010 – Veiligheid van machines – Algemene ontwerpbeginselen
EN ISO 13857:2019 – Veiligheid van machines – Veiligheidsafstanden
EN ISO 13854:2019 – Veiligheid van machines – Minimumafstanden
EN ISO 21904-1:2020 – Veiligheid en gezondheid op het werk bij lassen
EN IEC 61000-6-2:2019 – Elektromagnetische compatibiliteit – Immuniteit voor industriële omgevingen
EN IEC 61000-6-4:2019 – Elektromagnetische compatibiliteit – Uitgezonden straling
EN 60204-1:2018 – Veiligheid van machines – Elektrische uitrusting
EN ISO 13849-1:2015 – Veiligheid van machines – Besturingssystemen

Een volledige lijst met toepasselijke normen, richtlijnen en specificaties is verkrijgbaar bij de fabrikant. De bij het product behorende bedrijfshandleiding is aanwezig.

Aanvullende informatie:

Deze conformiteitsverklaring vervalt wanneer deze verkeerd gebruikt wordt, zoals bij constructieve verandering die niet schriftelijk door ons als fabrikant is bevestigd.

De heer Marcel Kusche is geautoriseerd om de technische documentatie samen te stellen. Kemper GmbH, Von-Siemens-Str. 20, 48691 Vreden, Duitsland

Vreden, 11.01.2024

Plaats, datum

B. Kemper



CEO

Gegevens over ondertekenaar

9.2 UKCA Declaration of Conformity

Designation: Welding fume filter unit
 Series: FilterTable
 Type: **950400020, 950400021** (possibly different article numbers for other product variants)
 Machine ID: See name plate in front section of this operating manual
 This product is developed, designed and manufactured in accordance with the UKCA directives
 Supply of Machinery (safety) Regulations 2008

The product continues to comply with the provisions of the
 Electromagnetic Compatibility Regulations 2016
 Electrical Equipment (Safety) Regulations 2016

At the sole responsibility of
 Company: **KEMPER GmbH**
 Von-Siemens-Str. 20, D-48691 Vreden

The following designated standards and technical specifications have been applied:

- BS EN ISO 12100:2010 Safety of machinery - General principles for design
- BS EN ISO 13857:2019 Safety of machinery - Safety distances
- BS EN ISO 13854:2019 Safety of machinery
- BS EN ISO 21904-1:2020 Health and safety in welding and allied processes
- BS EN ISO 4414:2010 fluid power - General rules and safety requirements for systems and their components
- BS EN IEC 61000-6-2:2019 Electromagnetic compatibility (EMC) - Part 6-2: Generic standards - Immunity standard for industrial environments
- BS EN IEC 61000-6-4:2019 Electromagnetic compatibility (EMC) - Part 6-4: Generic standards - Emission standard for industrial environments
- BS EN 60204-1:2018 Safety of machinery - Electrical equipment of machines
- BS EN ISO 13849-1:2016 Safety of machinery - Safety-related parts of control systems
- BS EN IEC 63000:2018 Technical documentation for the assessment of electrical and electronic products with respect to the restriction of hazardous substances

A complete list of standards, directives and specifications applied is available from the manufacturer. The operating manual belonging to the product is available.

Additional information:

If it is not used for as intended or the design is altered, the Declaration of Conformity expires, unless confirmed in writing by us as manufacturers.

UK Authorised Representative (for authorities only): Mr. Marc Crawford
 United Kingdom KEMPER (U.K.) Ltd.
 Venture Court, 2 Debdale Road, Wellingborough, Northamptonshire NN8 5AA

Vreden, 11.01.2024

Place, date



B. Kemper

CEO

Identification of the signatory

9.3 Technische gegevens

Benaming	Type: 950 400 020
Filter	
Filtertrappen	2
Filtertechniek	WegwerpfILTER
Reinigingsprocedure	--
Filteroppervlakte m ² [in ²]	15,8 [24490]
Aantal filterelementen	1
Filteroppervlakte totaal m ² [in ²]	15,8 [24490]
Filtertype	Hoofdfilter voor Filter-Master
Filtermateriaal	Glasvezel
Afscheidingsgraad ≥ %	99,9
Lasrookklasse	--
IFA-testnorm	--
Filterclassificatie/ stofclassificatie	M
Basisgegevens	
Afzuigvermogen m ³ /h [cfm]	1.400 [824,0]
Onderdruk Pa [inch wc]	3.000 [12,06]
Motorvermogen kW [hp]	1,5 [2,04]
Aansluitspanning/Nominale stroom/Beschermingsklasse/ISO-klasse	Zie typeplaatje
Toelaatbare omgevingstemperatuur °C [°F]	-10 tot +40 [+14 tot +104]
Inschakelduur %	100
Geluidsdrukniveau dB(A)	71
Persluchttoevoer bar [psi]	--
Persluchtbehoefte / persluchtklasse	--
Afmeting basisproduct (b x h x d)	Zie maatblad
Gewicht basisproduct kg [lbs]	245,0 [540,1]
Draagvermogen werktafel max. [kg]	1.000
Aanvullende informatie	
Ventilator type	Radiale ventilator

Tab. 45: Technische gegevens

9.4 Maatblad

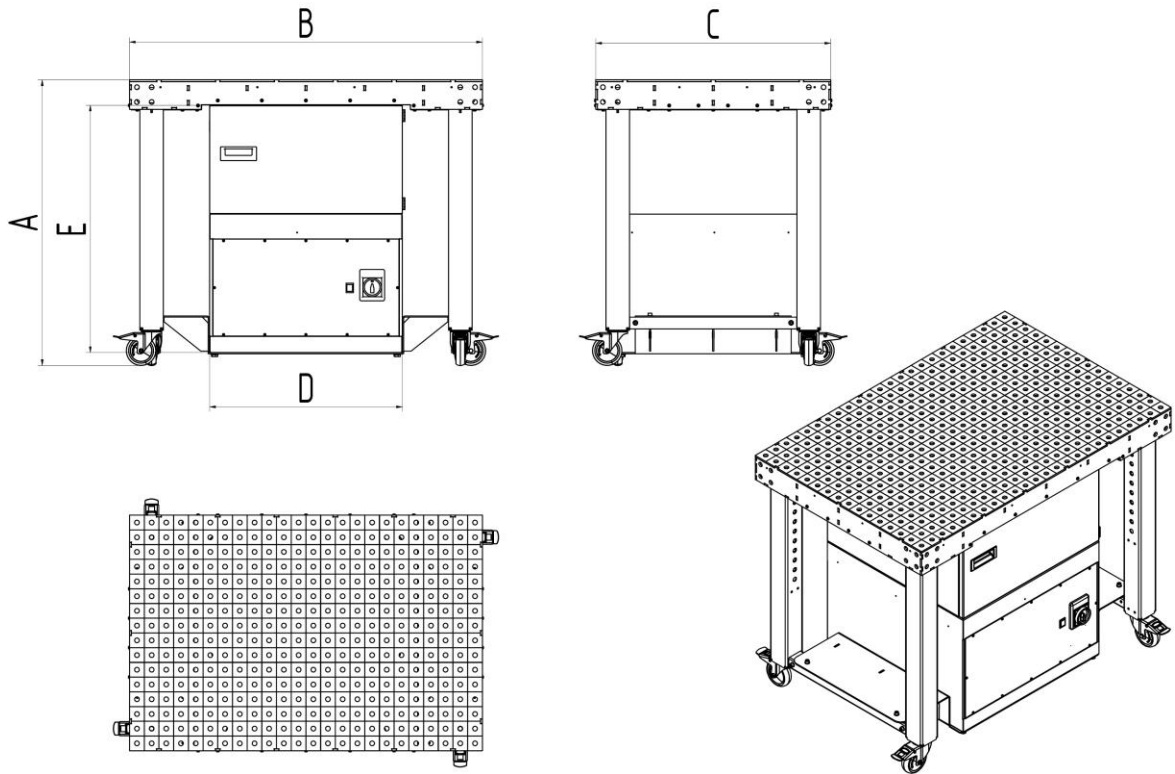

Afb. 67: Maatblad

Symbol	Afmetingen	Symbol	Afmetingen
A	970 mm	D	655 mm
B	1.200 mm	E	845 mm
C	800 mm		

Tab. 46: Maattabel

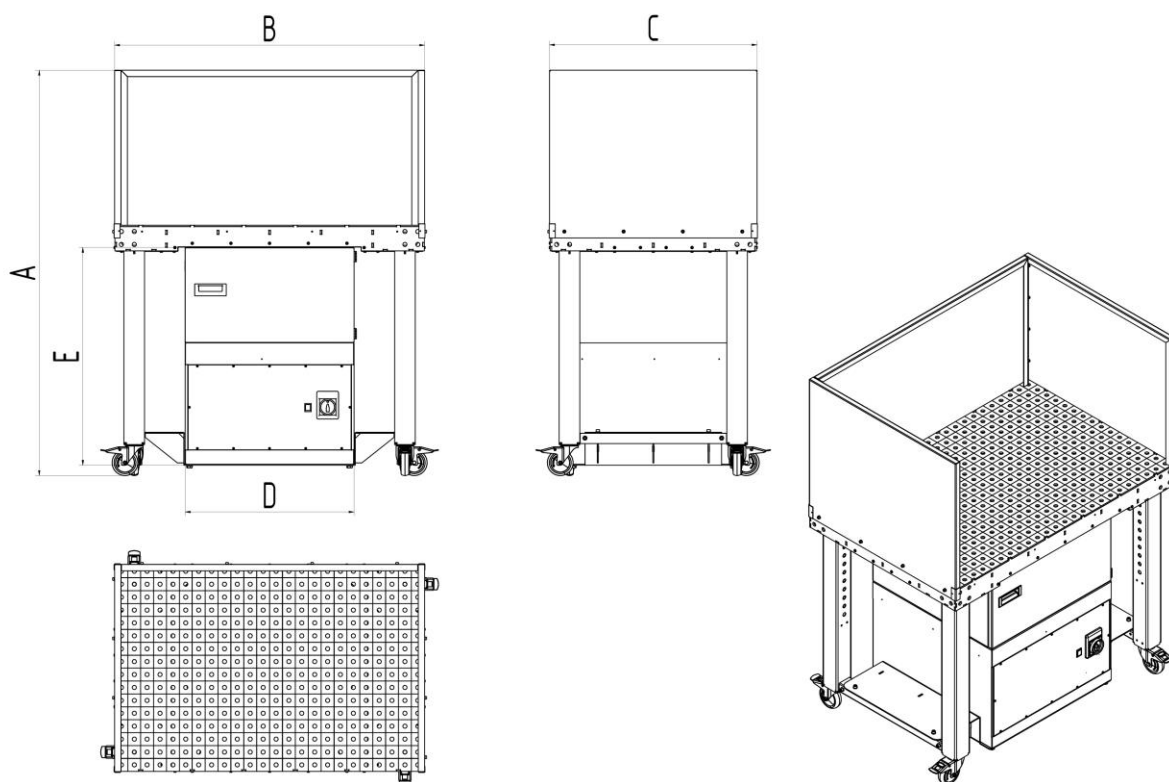

Afb. 68: Maatblad met zijwand

Symbol	Afmeting	Symbol	Afmeting
A	1.570 mm	D	655 mm
B	1.203 mm	E	845 mm
C	805 mm		

Tab. 47: Maattabel met zijwand

9.5 Vervangonderdelen en toebehoren

Volgnummer	Benaming	Art.nr.
1	Hoofdfilter	1090010
2	Voorfilter, weefsel van aluminium	1090013
3	Actiefkoolfilter (optioneel)	1090345

Tab. 48: Vervangonderdelen en toebehoren

9.6 Tafelaccessoires GWT

Passende tafelaccessoires **stysteem 16 - 6 mm** op www.german-weldingtools.com

1	Generalidades.....	- 169 -
1.1	Introducción	- 169 -
1.2	Indicaciones sobre derechos de autor y propiedad industrial ...	- 169 -
1.3	Indicaciones para el usuario	- 169 -
2	Seguridad	- 171 -
2.1	Generalidades	- 171 -
2.2	Indicaciones sobre señales y símbolos	- 171 -
2.3	Distintivos / letreros a colocar por el propietario	- 172 -
2.4	Indicaciones de seguridad para los operarios	- 172 -
2.5	Indicaciones de seguridad para el mantenimiento / solución de fallos	- 173 -
2.6	Indicaciones sobre peligros especiales	- 173 -
3	Información de producto.....	- 177 -
3.1	Descripción del funcionamiento.....	- 177 -
3.2	Uso correcto	- 178 -
3.3	Uso incorrecto razonablemente previsible	- 179 -
3.4	Distintivos y letreros colocados en el producto.....	- 180 -
3.5	Riesgo inherente	- 180 -
4	Transporte y almacenamiento	- 182 -
4.1	Transporte	- 182 -
4.2	Almacenaje	- 182 -
5	Montaje	- 183 -
6	Uso	- 191 -
6.1	Cualificación de los operarios	- 191 -
6.2	Elementos de mando.....	- 191 -
6.3	Puesta en marcha.....	- 192 -
7	Mantenimiento.....	- 193 -
7.1	Cuidados	- 193 -
7.2	Mantenimiento.....	- 194 -
7.2.1	Cambio de filtro - Indicaciones de seguridad	- 194 -
7.2.2	Sustitución del filtro	- 196 -
7.3	Solución de fallos	- 199 -
7.4	Medidas de emergencia.....	- 200 -

8 Eliminación	- 201 -
8.1 Plásticos	- 201 -
8.2 Metales	- 201 -
8.3 Elementos de filtrado	- 201 -
9 Anexo	- 202 -
9.1 Declaración de conformidad CE	- 202 -
9.2 UKCA Declaration of Conformity	- 203 -
9.3 Datos técnicos	- 204 -
9.4 Hoja de medidas	- 205 -
9.5 Piezas de repuesto y accesorios	- 206 -
9.6 Accesorio mesa GWT	- 207 -

1 Generalidades

1.1 Introducción

Este manual de servicio es una ayuda esencial para el funcionamiento correcto y seguro del producto.

Contiene indicaciones importantes para manejar el producto de manera segura, adecuada y rentable. La observancia de su contenido contribuye a evitar peligros, reducir costes de reparación y tiempos de inactividad, así como a aumentar la fiabilidad y la vida útil del producto. El presente manual deberá estar disponible en todo momento, y toda persona encargada de realizar tareas en o con la máquina deberá leerlo y aplicarlo.

Esto incluye, entre otros:

- el manejo y la eliminación de averías durante el funcionamiento,
- el mantenimiento (cuidado y mantenimiento),
- el transporte,
- el montaje,
- la eliminación.

Reservado el derecho a realizar modificaciones técnicas y errores.

1.2 Indicaciones sobre derechos de autor y propiedad industrial

Este manual de instrucciones debe tratarse de manera confidencial. Solo deben tener acceso a él las personas expresamente autorizadas. Solo puede ser cedido a terceros con el consentimiento por escrito de KEMPER GmbH, en lo sucesivo el fabricante.

Todos los documentos están protegidos por la ley de derechos de autor. No se permiten la transmisión ni la reproducción de documentos, incluso en forma de extractos, ni tampoco el uso o la divulgación de su contenido. a menos que esté expresamente autorizado por escrito.

Toda infracción en este sentido será punible y obligará a compensar los daños causados. El fabricante se reserva todos los derechos para ejercer los derechos de propiedad intelectual.

1.3 Indicaciones para el usuario

El manual de servicio forma parte esencial del producto. La empresa operadora deberá garantizar que los operarios tengan en cuenta estas instrucciones.

El propietario deberá complementar el manual de servicio con instrucciones de utilización basadas en la legislación nacional relativa a prevención de accidentes y protección del medio ambiente, incluyendo la información sobre las obligaciones de supervisión y de declaración

existentes acerca del cumplimiento de las particularidades operativas, por ejemplo, relativas a la organización del trabajo, los procesos de trabajo y el personal empleado. Además de las instrucciones incluidas en este manual de servicio y las normas sobre la prevención de accidentes laborales vigentes en el país donde se usa la máquina, es imprescindible respetar las normas sobre el trabajo seguro y adecuado para este tipo de máquinas.

¡Sin la autorización del fabricante, el operador no podrá realizar ninguna modificación, adición o reforma que pudiera afectar a la seguridad en el producto! Las piezas de repuesto utilizadas deberán cumplir los requisitos técnicos especificados por el fabricante. Esto se garantiza siempre con piezas de recambio originales.

El manejo, transporte y mantenimiento de la máquina solo podrá ser asignado a personal instruido o cualificado para dichas funciones. Las responsabilidades del personal de operación, mantenimiento y transporte deberán estar claramente definidas.

2 Seguridad

2.1 Generalidades

El producto ha sido fabricado conforme a los avances tecnológicos y a las reglamentaciones técnicas de seguridad reconocidas. Durante el funcionamiento del producto pueden surgir riesgos técnicos para el operador o se pueden producir daños en el producto y en otros bienes cuando el producto:

- es manejado por personas no formadas o instruidas,
- no se utiliza adecuadamente y/o
- si se realiza un mantenimiento indebido.

2.2 Indicaciones sobre señales y símbolos

▲ PELIGRO

Este símbolo junto con la palabra "Peligro" indica un peligro inminente. El incumplimiento de las indicaciones de seguridad provoca la muerte o lesiones graves.

▲ ADVERTENCIA

Este símbolo junto con la palabra "Advertencia" indica una situación potencialmente peligrosa. El incumplimiento de esta indicación de seguridad puede provocar la muerte o lesiones graves.

▲ PRECAUCIÓN

Este símbolo junto con la palabra "Precaución" indica una situación potencialmente peligrosa. El incumplimiento de las indicaciones de seguridad puede provocar lesiones leves o menores. También puede utilizarse como advertencia de daños materiales.

INDICACION

Las notas generales son una simple información adicional que no advierte de daños personales o materiales.

1. Las listas de pasos a seguir en los que el orden es importante, están señalizadas con números con un punto.
- Con la viñeta se señalan las listas de piezas de una leyenda o de instrucciones en las que el orden no es importante.

2.3 Distintivos / letreros a colocar por el propietario

El operador está obligado a colocar distintivos y letreros adicionales en el producto y en su entorno.

Tales distintivos y letreros pueden referirse, por ejemplo, a la prescripción de utilizar el equipo de protección personal.

2.4 Indicaciones de seguridad para los operarios

Antes de su uso, el usuario del producto de información deberá instruir a su personal con información, instrucciones y cursos de formación sobre el manejo del producto y sobre el uso de los materiales y medios auxiliares que se van a utilizar.

¡El producto solo deberá ser utilizado en un estado técnico perfecto, con plena consciencia de los peligros y de las cuestiones de seguridad competentes, y observando lo dispuesto en este manual de servicio! ¡Todos los fallos, especialmente aquellos que merman la seguridad, deberán ser subsanados de inmediato!

Toda persona encargada de la puesta en marcha, la operación y el mantenimiento deberá haber leído y entendido completamente este manual. Hacerlo durante el trabajo será demasiado tarde. Esto se aplica especialmente al personal que solo trabaja ocasionalmente con el producto.

El manual de servicio siempre deberá estar a mano, cerca del producto.

No se asumirá ninguna responsabilidad en caso de daños y accidentes por no seguir este manual de instrucciones.

Se deberán cumplir las prescripciones relevantes de prevención de accidentes, así como las restantes normas reconocidas de seguridad técnica y normas médicas en el trabajo.

Se deberán establecer y asignar claramente la responsabilidad para las diferentes actividades en las operaciones de mantenimiento y reparación. Solo de este modo se podrán evitar los fallos de funcionamiento y las situaciones de peligro.

El propietario obligará al personal de servicio y mantenimiento a llevar equipos de protección personal. Estos incluyen especialmente calzado de seguridad, gafas protectoras y guantes.

¡No llevar nunca el pelo largo suelto, ropa holgada o joyas! ¡Ello implica el peligro de quedar enganchado o de ser arrastrado o quedar prisionero en piezas móviles!

¡Cuando se realicen cambios relevantes para la seguridad en el producto, ¡se deberá detener y asegurar inmediatamente el proceso de trabajo y avisar del proceso a la persona o el departamento competente!

Los trabajos realizados en el producto solo podrán ser ejecutados por personal fiable y debidamente formado. ¡Deberá respetarse la edad mínima prescrita por ley!

¡El personal en situación de formación, aprendizaje, instrucción o que forma parte de una formación general solo podrá trabajar en el producto bajo la constante supervisión de una persona experta!

2.5 Indicaciones de seguridad para el mantenimiento / solución de fallos

Las puertas de mantenimiento y servicio deberán estar accesibles en todo momento.

Los trabajos de equipamiento, mantenimiento y reparación, así como la solución de fallos solo podrán ser realizados cuando el producto esté apagado.

¡En trabajos de mantenimiento y reparación, apretar siempre fuertemente toda unión a rosca! Cuando así se indique, apretar los tornillos previstos con una llave dinamométrica.

Se deberá proteger de cualquier suciedad o restos de productos de limpieza especialmente las conexiones y uniones atornilladas antes de realizar las operaciones de mantenimiento, reparación y cuidado.

Asimismo, se deberán cumplir los plazos de comprobación e inspección prescritos y los indicados en el manual de servicio.

Antes del desmontaje, se deberán anotar los lugares a los que pertenecen las piezas.

2.6 Indicaciones sobre peligros especiales

⚠ PELIGRO**¡Peligro por electrocución!**

¡Los trabajos en los equipos eléctricos del producto deberán ser realizados por un técnico electricista o por personas instruidas, bajo la dirección y supervisión de un técnico electricista conforme a las normas electrotécnicas!

Antes de abrir el producto, desenchufe el cable de alimentación, si lo hubiera, con el fin de asegurar que no se produzca una reconexión involuntaria.

¡En el caso de averías en la alimentación eléctrica del producto, desconecte inmediatamente usando el botón de encendido y apagado del producto y, si lo hubiera, desenchufe el cable de alimentación!

¡Utilizar solo fusibles originales y con el amperaje prescrito!

Los componentes eléctricos en los cuales se realizan trabajos de inspección, mantenimiento y reparación, deben estar libres de tensión. Se deberá evitar que los equipos conectados al producto puedan ser reconectados accidental o automáticamente. Comprobar en primer lugar que no haya tensión eléctrica en los componentes eléctricos desconectados y luego aislar componentes contiguos bajo tensión. Vigilar que durante las reparaciones las características constructivas no se cambien disminuyendo la seguridad.

Revise periódicamente que los cables no estén dañados y, si fuera necesario, sustituirlos.

**⚠ ADVERTENCIA****¡Descarga eléctrica por falta de puesta a tierra!**

Si los equipos no disponen de conexión de conductor de protección, o si se ha realizado de forma incorrecta, puede existir tensiones elevadas en las piezas al descubierto o en la carcasa, lo que podría causar lesiones muy graves o incluso la muerte en caso de contacto.

⚠ ADVERTENCIA**¡Descarga eléctrica al conectar una alimentación eléctrica inapropiada!**

Las piezas accesibles que se pueden tocar pueden estar sometidas a una tensión peligrosa en caso de conexión a una alimentación eléctrica inapropiada. El contacto con una tensión peligrosa puede provocar lesiones muy graves o incluso la muerte.

Para consultar los datos eléctricos de conexión ver la placa de características del producto

Conexión a la red eléctrica

El producto está dimensionado para la tensión de red indicada en la placa de características. Si el producto se suministra sin cable o clavija de red montado/a, hay que montarlos siguiendo las normas nacionales pertinentes.

⚠ PRECAUCIÓN**Un dimensionamiento insuficiente de la instalación eléctrica puede causar daños materiales graves.**

El cable de red y al protección por fusible deben dimensionarse en función la alimentación eléctrica existente. Rigen los Datos Técnicos indicados en la placa de características.

La protección por fusible de la red debe estar equipada (como mínimo) con un magnetotérmico de línea de la **categoría C**.

⚠ ADVERTENCIA**¡Peligro por caída del producto!**

Posibilidad de lesiones graves debido al volcado/ caída del producto.

- Antes de moverlo soltar los frenos de los rodillos de dirección (si están instalados).
- Mueva y deposite el producto sólo sobre pavimentos lisos.
- El producto solo se puede mover o transportar con las pestañas de transporte/asas previstas.
- Tener en cuenta el peso total, puntos de anclaje y punto de gravedad de la carga.
- No sentarse o subirse sobre el producto.
- Transporte el producto sin carga/ piezas.

▲ ADVERTENCIA**¡Peligro de daños a la salud por partículas de humos de soldadura!**

¡No inhalar polvo de soldadura/humos! ¡Los órganos y las vías respiratorias pueden resultar dañados gravemente!

¡El humo de soldadura contiene sustancias que puede provocar cáncer!

¡El humo de oxicorte y de soldadura en contacto con la piel puede provocar irritaciones en personas sensibles!

¡Las operaciones de reparación y mantenimiento en el producto sólo podrán ser realizadas por personal instruido y autorizado, de acuerdo con las instrucciones de seguridad y las normas vigentes de prevención de accidentes!

Para evitar el contacto y la inhalación de las partículas de polvo, se deberá llevar puesta una bata desechable, gafas protectoras, guantes y una máscara filtrante protectora adecuada de la clase FFP2 según EN 149.

Se deberá evitar la liberación de polvo peligroso durante las operaciones de mantenimiento y reparación para que la persona encargada de dicha tarea no sufra daños.

▲ PRECAUCIÓN**¡Peligro de daños a la salud por ruido!**

Con respecto al ruido que puede emitir el producto, podrá consultar la información específica en los datos técnicos. En combinación con otras máquinas y/o debido a las condiciones locales, se puede producir un nivel de intensidad sonoro mayor en el lugar de instalación del producto. En estos casos el operador estará obligado a suministrar el correspondiente equipamiento de protección al personal.

3 Información de producto

3.1 Descripción del funcionamiento

El producto es una mesa de soldadura con un aparato integrado de filtrado de humo de soldadura, para aspirar en el entorno del lugar de trabajo los humos, que se generan durante los trabajos de soldadura, con un grado de filtración de más del 99%.

El aire nocivo aspirado se limpia con un método de filtración de 2 etapa y se conduce después nuevamente a la cámara de trabajo.

Las partículas de polvo liberadas en el proceso de trabajo son capturadas mediante la mesa de aspiración. Las partículas de polvo gruesas se prefiltran en la malla de aluminio. A continuación se separan las partículas de polvo finas en el filtro principal.

La mesa de trabajo se puede equipar con útiles tensores modulares. Sistema 16 - 6 mm www.german-weldingtools.com

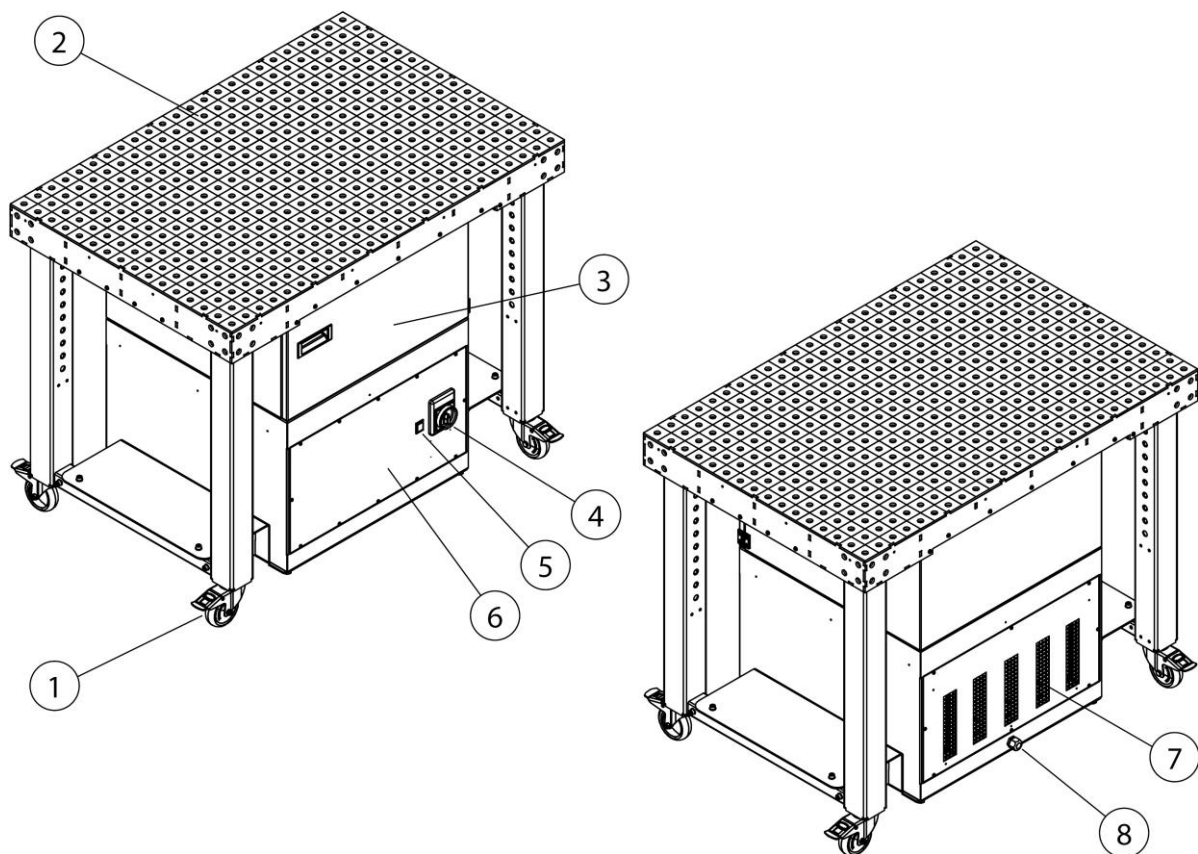

Fig. 69: Posiciones en el producto

Pos.	Denominación	Pos.	Denominación
1	Rodillo guía con freno	5	Piloto de señalización, indicación sobre el cambio del filtro
2	Soporte chapa perforada	6	Módulo del ventilador
3	Parte del filtro	7	Salida de aire limpio
4	Interruptor principal On / Off	8	Conexión a la red eléctrica

Tab. 49: Posiciones en el producto

3.2 Uso correcto

El producto está concebido para aspirar los humos de soldadura cerca del lugar en que se generan durante los trabajos de soldadura por arco eléctrico y filtrarlos hacia afuera. Básicamente, el producto se puede utilizar en todos los procesos de trabajo donde se libera humo de soldadura. No obstante, es importante asegurarse de que el producto no aspire las "chispas", por ejemplo, de un proceso de lijado.

En los datos técnicos se recogen las medidas y otras indicaciones sobre el producto, que deben ser observadas.

INDICACION



INDICACION

Al soldar aceros de aleación o de alta aleación con aditivos de soldadura superiores al 5% de cromo/níquel, se liberan sustancias CMR cancerígenas (en. Carcinógenos, mutagénicos, reprotóxicos). Conforme a la normativa oficial, en Alemania sólo pueden utilizarse productos certificados y homologados para la extracción de estas partículas de humo peligrosas para la salud en el denominado proceso de recirculación de aire.

¡Sólo los productos que cumplen los requisitos de la clase de expulsión de humos de soldadura con certificación W3/IFA se pueden utilizar para los métodos de soldadura indicados anteriormente en procesos de recirculación de aire!

Para la aspiración de humo de soldadura con componentes cancerígenos (p. ej. cromatos, óxidos de níquel, etc.) deben satisfacerse las exigencias de la TRGS 560 (normas técnicas para sustancias peligrosas) y la TRGS 528 (trabajos de soldadura).

INDICACION

La información contenida en el capítulo "Datos técnicos" es de cumplimiento obligatorio.

El uso previsto también incluye el cumplimiento de las indicaciones

- sobre seguridad,
- de manejo y control,
- de mantenimiento y reparaciones,

que se describen en este manual de instrucciones.

Cualquier otro uso distinto o adicional se considera no conforme con el uso previsto. La empresa explotadora será responsable de cualquier daño resultante. Esto también se aplicará a las modificaciones no autorizadas realizadas en el producto.

3.3 Uso incorrecto razonablemente previsible

Siempre que se cumpla con el uso previsto, no es posible que se produzca un mal uso razonablemente previsible del producto que pudiera conducir a situaciones de peligro con lesiones personales como resultado.

No está permitido el funcionamiento del producto en ámbitos industriales en los que deben cumplirse los requisitos de protección contra explosión.

El uso también estará prohibido para:

1. Los procesos no incluidos en el uso previsto y en los que el aire aspirado:
 - está mezclado con chispas, por ejemplo, de procesos de lijado, que podrían dañar, debido a su tamaño y número, el medio de filtrado hasta llegar a provocar un incendio;
 - está mezclado con líquidos y la contaminación resultante de la corriente de aire con vapores con contenido de aerosol y aceite;
 - contenga polvo de fácil combustión y/o sustancias que puedan formar mezclas o atmósferas;
 - cuando está mezclado con otros polvos agresivos o abrasivos que pueden dañar el producto y los cartuchos de filtro instalados;

- contenga sustancias o partículas orgánicas y tóxicas las cuales se desprendan en la separación de materiales.
2. Ubicaciones al aire libre, en los que el producto está expuesto a los agentes atmosféricos, debido a que el producto solo se puede utilizar en edificios cerrados.
- Si existiera una variante para exteriores del producto, esta podrá ser instalada en el exterior. Tenga en cuenta que para la instalación en el exterior se precisa accesorio adicional.

3.4 Distintivos y letreros colocados en el producto

En el producto se han colocado varios distintivos y letreros. Si estos distintivos y letreros estuvieran dañados o fueran retirados, deberán ser reemplazados inmediatamente por otros nuevos en la misma posición.

El operador está obligado a colocar distintivos y letreros adicionales en el producto y en su entorno.

Tales distintivos y letreros pueden referirse, por ejemplo, a la prescripción de utilizar el equipo de protección personal.

En el país que se va a utilizar, el fabricante puede proporcionar las indicaciones de seguridad y los pictogramas adicionales necesarios de acuerdo con la normativa aplicable.

3.5 Riesgo inherente

Aun cumpliendo con todas las disposiciones relativas a la seguridad, seguirá existiendo un riesgo residual al utilizar el producto.

Todas las personas que trabajan en y con el producto deberán conocer dichos riesgos residuales y seguir las instrucciones destinadas a evitar que estos riesgos residuales puedan provocar accidentes o daños.

⚠ ADVERTENCIA

Se pueden ocasionar daños graves en el aparato respiratorio y en las vías respiratorias: utilizar la protección de la respiración Clase FFP2 o una de mayor calidad.

El contacto de la piel con las partículas de humo de soldadura puede provocar irritaciones de piel a personas sensibles – Llevar ropa de protección.

Asegúrese antes de iniciar el proceso de soldadura que el producto está ajustado correctamente y en funcionamiento. Los elementos filtrantes deberán estar completos y en un estado sin daños.

El elemento de captura conectado deberá aspirar los humos de soldadura con seguridad. El posicionamiento correcto se deberá consultar en la documentación del elemento de captura.

Al cambiar los cartuchos de los filtros, la piel puede entrar en contacto con las partículas del polvo expedido y durante el trabajo se pueden levantar parte de las partículas de polvo. Por lo tanto, es obligatorio utilizar protección respiratoria y ropa protectora.

La presencia de pequeños rescoldos en los filtros podría ocasionar una combustión latente: desconectar el producto, en su caso, cerrar la tapa de regulación de la campana de aspiración y dejar enfriar el aparato de forma controlada.

4 Transporte y almacenamiento

4.1 Transporte

▲ PELIGRO

¡Posibilidad de que se produzcan golpes mortales durante la carga y el transporte del producto!

¡Una elevación o transporte incorrecto podrá provocar en su caso la inclinación y caída del palé existente con el producto!

- ¡No permanecer nunca debajo de cargas suspendidas!
- ¡Respetar las cargas portantes para el transporte y medios auxiliares de elevación!
- Cumplir la normativa de prevención de accidentes y seguridad laboral.

Para el transporte de productos sobre palé, utilice una carretilla elevadora o montacargas adecuado.

El peso del producto está recogido en la placa de identificación.

4.2 Almacenaje

El producto deberá ser almacenado en su embalaje original, a una temperatura ambiente entre -20 °C hasta +50 °C, en un lugar seco y limpio. El embalaje no debe sufrir el peso de otras cargas.

En todos los productos, la duración del almacenamiento no es crítica.

5 Montaje

Indicaciones para un montaje del producto seguro.

INDICACION

La empresa explotadora del producto solo podrá encargarse del montaje propio del producto al personal especialista debidamente formado.

- Para el montaje del producto se requieren como mínimo dos operarios.
 - Se ha de asegurar que el lugar de montaje y utilización del producto ofrezca una capacidad de carga suficiente y buena estabilidad.
-

⚠ PELIGRO

¡Posibilidad de lesiones mortales por vuelco o caída de componentes!

Las cargas que vuelcan o que se desprenden conllevan lesiones graves e incluso mortales.

- Tener en cuenta el peso total, puntos de anclaje y punto de gravedad de la carga.
 - Tener en cuenta las indicaciones de transporte y símbolos de la mercancía de transporte.
-

⚠ ADVERTENCIA

¡Posibilidad de lesiones graves debido a conexión defectuosa!

Es necesario respetar las protecciones necesarias y solo el personal especialmente cualificado para ello estará facultado para conectar el producto.

NOTA

Se deberá procurar que la conducción eléctrica de retorno entre la pieza y la máquina de soldar presente una mínima resistencia y evitar las conexiones entre la pieza y el producto, con el fin de que la corriente de soldadura no pueda retornar a la máquina de soldar a través del conductor de protección del producto.

NOTA

Para el montaje de los productos accesorios que pueda haber, seguir las instrucciones adjuntas.

Realizar el montaje del modo siguiente:

1. Retirar el material de embalaje y las cintas tensoras.
2. Elevar el equipo de filtro y las piezas individuales del palé.

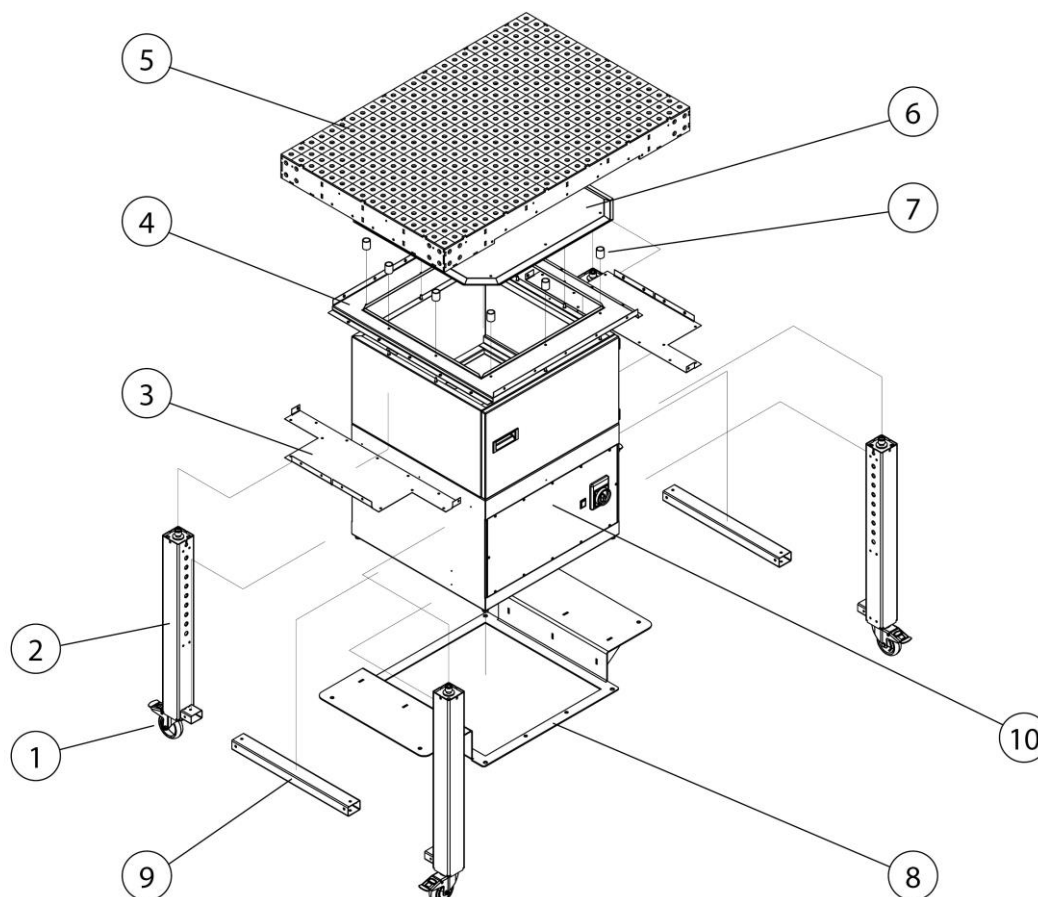

Fig. 70: Montaje - Visión general de los componentes

Pos.	Denominación	Pos.	Denominación
1	Rodillo guía con freno(4 x)	6	Chapa de chispas
2	Pie de mesa (4 x)	7	Casquillo distanciador (10 x)
3	Chapa de bandeja recogepolvo (2 x)	8	Bastidor portante
4	Bastidor soporte	9	Tirante (2 x)
5	Tablero	10	Equipo de filtro

Tab. 50: Montaje - Visión general de los componentes

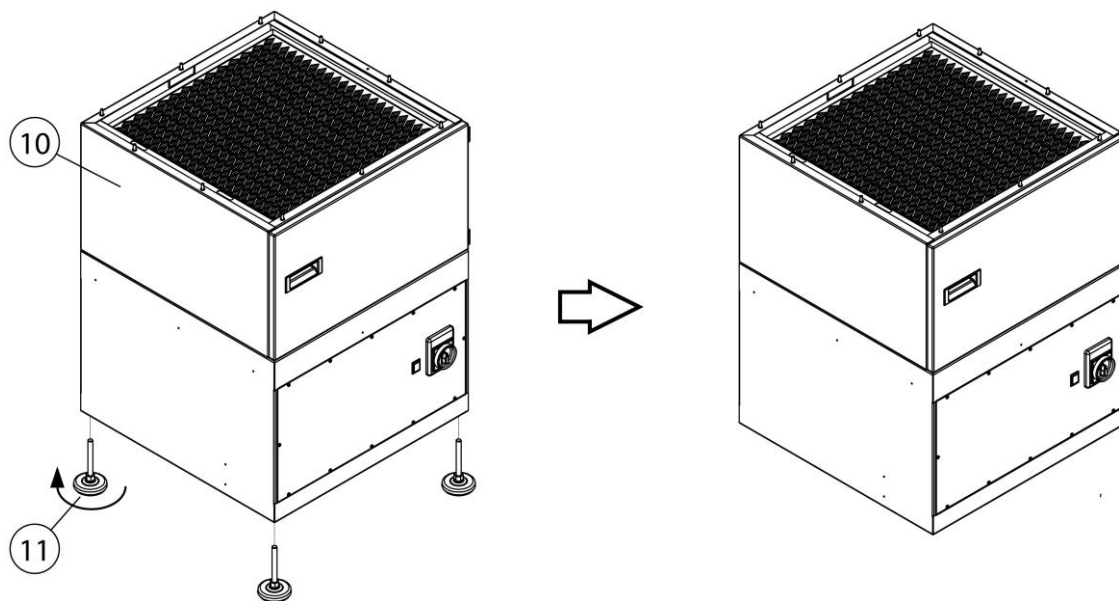

Fig. 71: Montaje – Desmontar pies de máquina

3. Desmontar los pies de máquina (pos. 11) del equipo de filtro (pos. 10). Los pies de máquina ya no son necesarios para montajes adicionales.

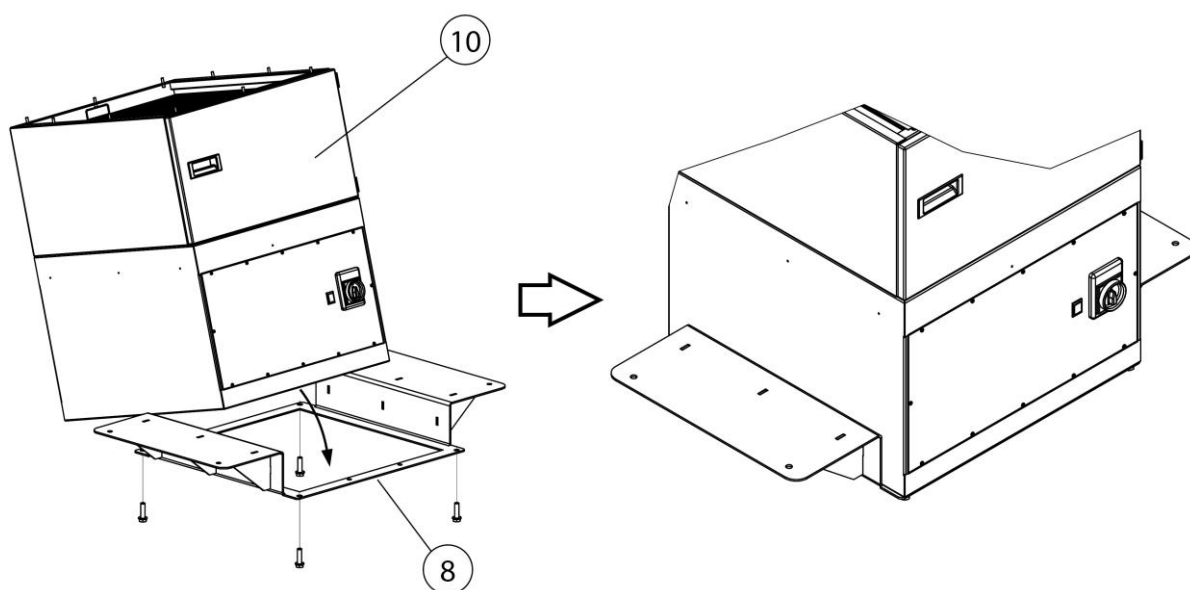

Fig. 72: Montaje – Montar el equipo de filtro sobre el bastidor portante

4. Atornillar el equipo de filtro (pos. 10) según la figura sobre el bastidor portante (pos. 8). Utilice para ello tornillos hexagonales de M12 + arandelas en U.

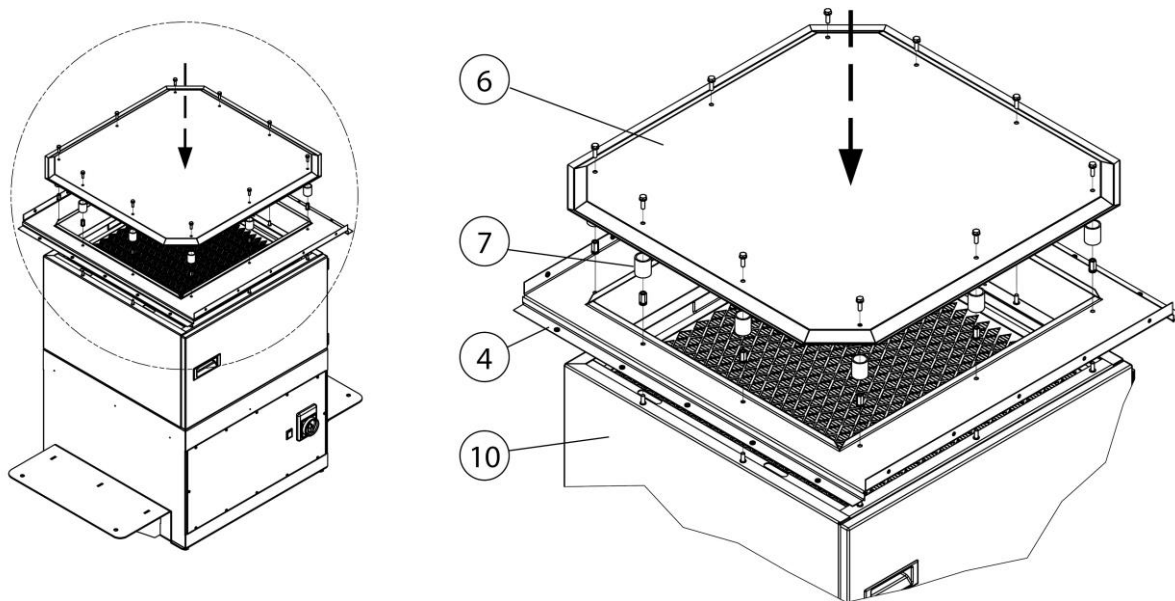

Fig. 73: Montaje -Bastidor de asiento + chapa de chispas

- Según la figura atornillar el bastidor de asiento (pos. 4) y la chapa de chispas (pos. 6) con los casquillos distanciadores (pos. 7) en el equipo de filtro.

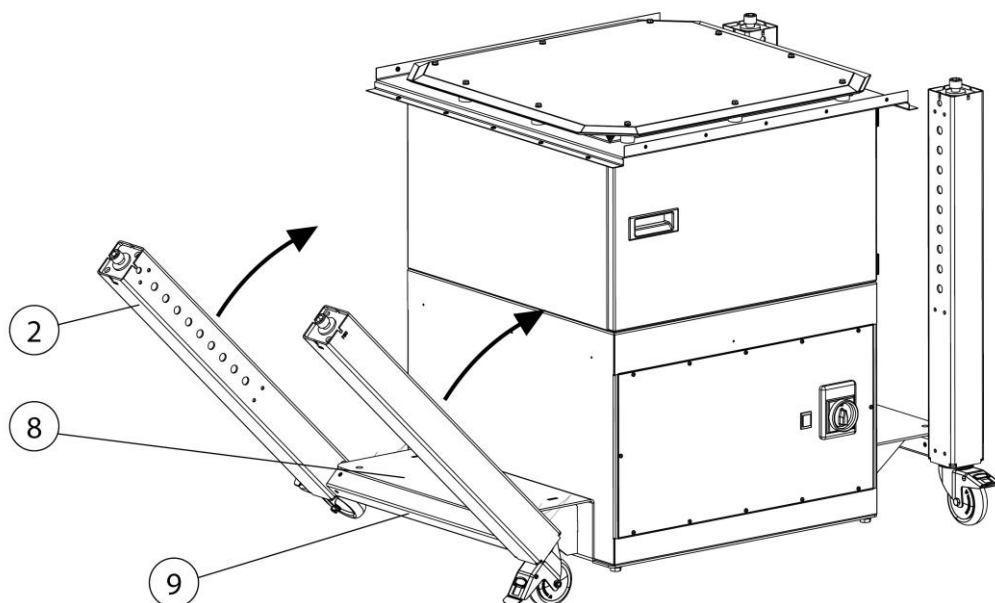

Fig. 74: Montaje - Pies de mesa

- Unir los pies de mesa (pos. 2) con los tirantes (pos. 9).
- Atornillar a continuación según la figura los pies de mesa (pos. 2) con el bastidor portante (pos. 9).

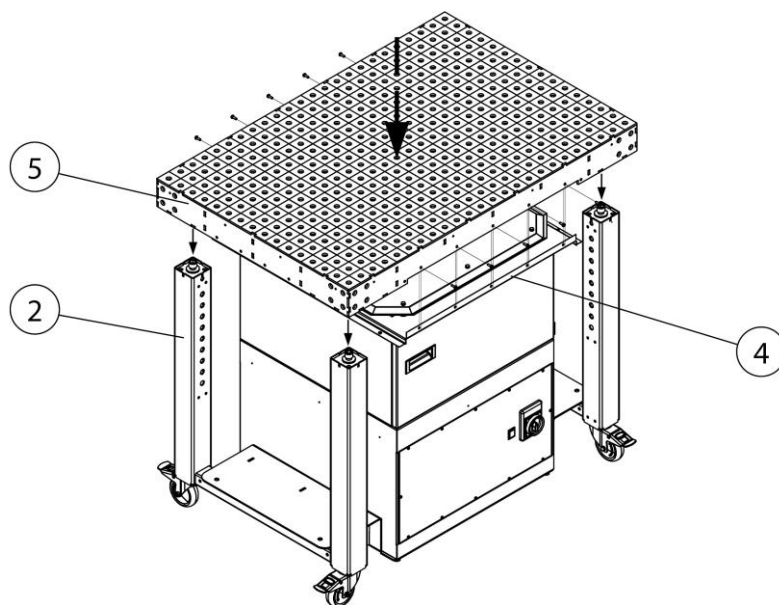

Fig. 75: Montaje - Tablero

8. Desenroscar los tornillos de cabeza allen de los pies de mesa (pos. 2).
9. Atornillar según la figura el tablero (pos. 5) con los pies de mesa (pos. 2).
10. Atornillar el tablero (pos. 5) lateralmente con el bastidor de asiento (pos. 4).

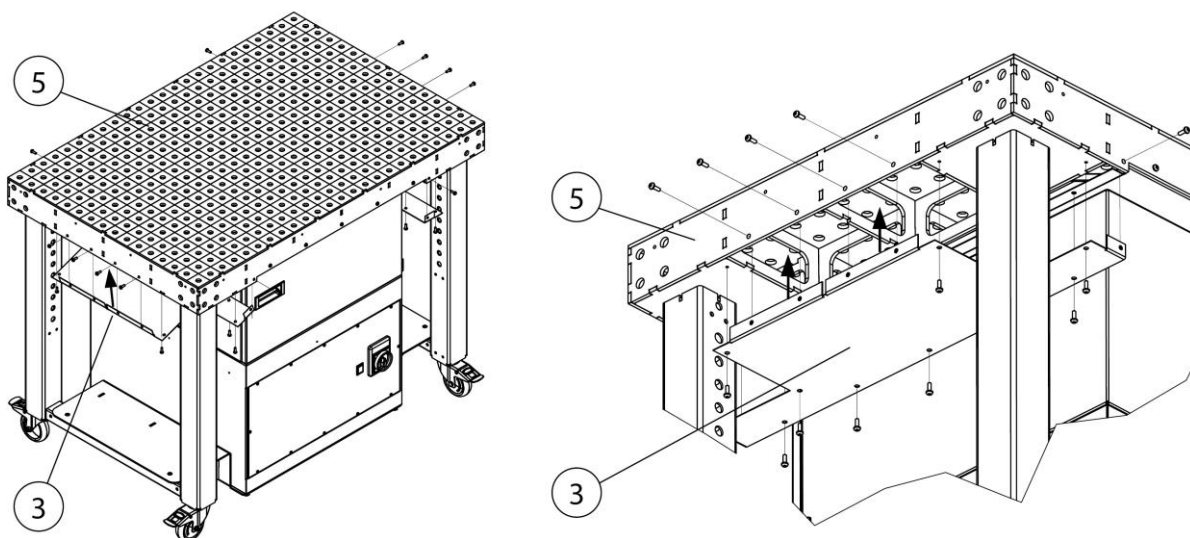

Fig. 76: Montaje - Chapa de bandeja recogepolvo

11. Atornillar según la figura las chapas de bandeja recogepolvo (pos. 3) al tablero (pos. 5) y al bastidor de asiento (pos. 4).

Montaje de las paredes laterales - opcional

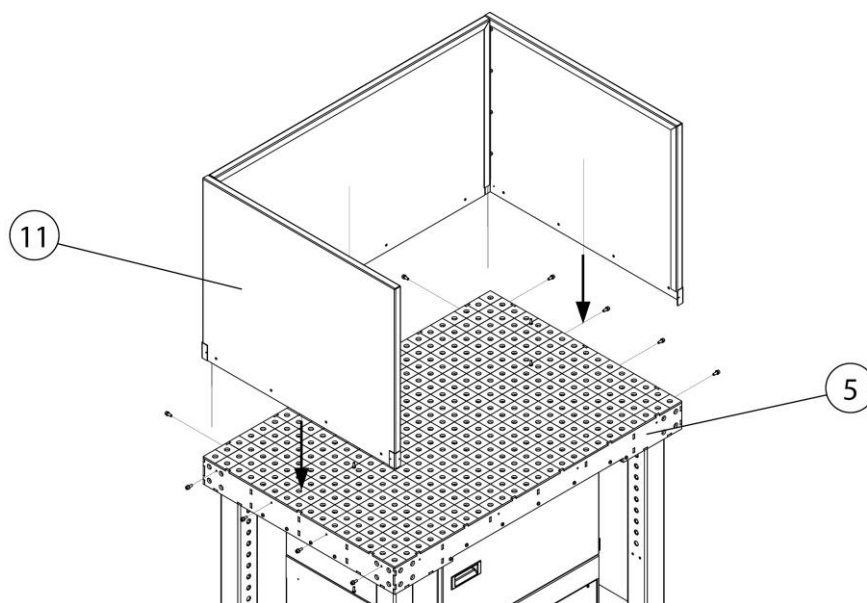

Fig. 77: Montaje - pared lateral (opcional)

Pos.	Denominación	Pos.	Denominación
5	Tablero	11	Pared lateral

Tab. 51: Montaje - pared lateral (opcional)

1. Atornillar según figura la pared lateral (pos. 11) con el tablero (pos. 5).

Control del sentido de giro del ventilador

Antes de la puesta en servicio se ha de comprobar la secuencia de fases/sentido de giro del ventilador. Para ello, proceda como sigue:

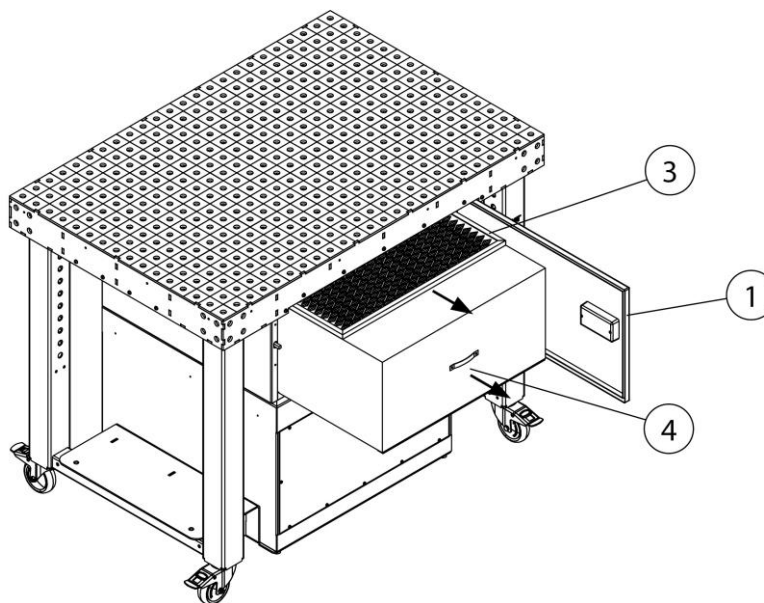

Fig. 78: Control del sentido de giro del ventilador

Pos.	Denominación	Pos.	Denominación
1	Puerta de mantenimiento	3	Prefiltro
		4	Filtro principal

Tab. 52: Control del sentido de giro del ventilador

1. Abrir la puerta de mantenimiento (pos. 1) y extraer los elementos filtrantes (pos. 3+4) del producto.

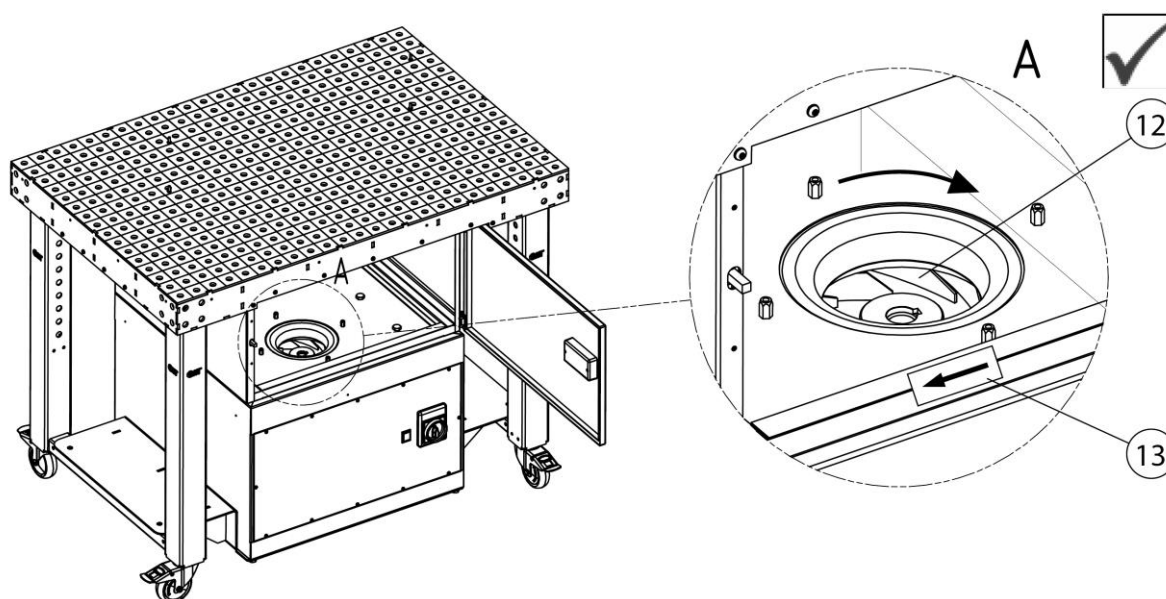

Fig. 79: Compruebe el sentido de giro del aspa del ventilador

Pos.	Denominación	Pos.	Denominación
12	Aspas del ventilador	13	Flecha de indicación

Tab. 53: Compruebe el sentido de giro del aspa del ventilador

2. Conecte el producto a la red eléctrica.
3. Conecte el producto un instante y desconéctelo de inmediato. En esta acción observe el sentido de giro del aspa del ventilador (pos. 12). El sentido de giro correcto se señala mediante una flecha de indicación (pos. 13) en el producto. Si el sentido de giro es erróneo un técnico electricista debe intercambiar dos fases en la clavija CEE.

6 Uso

Toda persona encargada del uso, mantenimiento y la reparación del producto deberá haber leído y entendido perfectamente este manual de servicio y los manuales de cualquier producto de montaje o accesorio.

6.1 Cualificación de los operarios

La empresa operadora del producto solo podrá encargarse del uso del mismo al personal especializado en dicha tarea.

Estar familiarizado con esta tarea incluye que las personas en cuestión hayan sido instruidas según corresponda y conozcan el manual de instrucciones así como las instrucciones internas pertinentes.

El producto lo deberá usar sólo personal instruido y con formación. Sólo así se logra un trabajo seguro y con conocimiento de los peligros por parte de todos los empleados.

6.2 Elementos de mando

En la parte delantera del producto están dispuestos los elementos de mando.

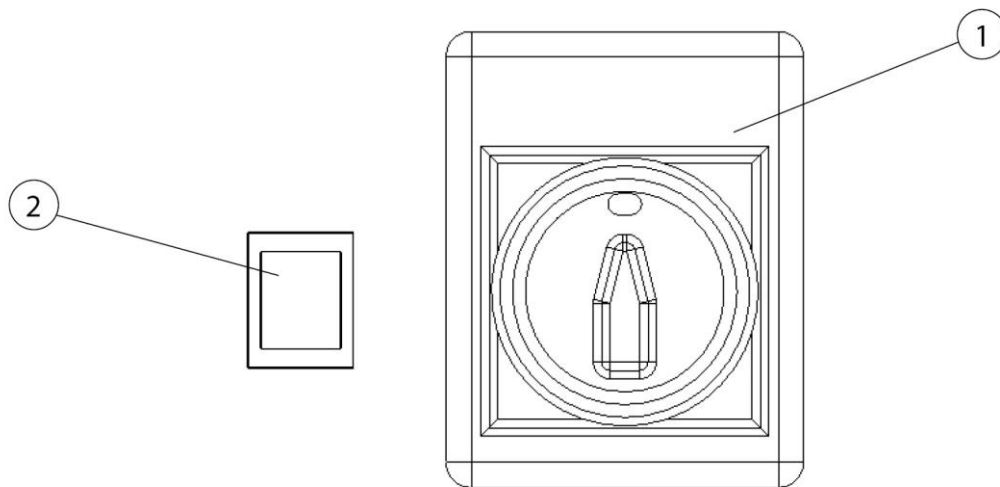

Fig. 80: Elementos de mando

Pos.	Denominación	Indicación
1	Interruptor ON/OFF	Enciende o apaga el producto
2	Piloto de señalización	Señaliza el cambio de filtro necesario

Tab. 54: Elementos de mando

6.3 Puesta en marcha

⚠ ADVERTENCIA

Peligro por el estado defectuoso de del producto.

Antes de la puesta en marcha deberá haber finalizado completamente el montaje del producto. Todas las puertas deberán estar cerradas y todas las conexiones deberán estar conectadas.

1. Asegúrese de que el producto está alimentado con energía eléctrica.
2. Arranque el producto girando el interruptor principal.
3. El ventilador arranca y el producto esta en funcionamiento.

En caso de fallo se ilumina el piloto de señalización. (Véase el capítulo de "solución de fallos")

7 Mantenimiento

Las instrucciones indicadas en este capítulo son recomendaciones mínimas. Dependiendo de las condiciones de funcionamiento, pueden ser necesarias otras instrucciones adicionales para mantener el producto en condiciones óptimas.

Los trabajos de mantenimiento y reparación descritos en este capítulo solo pueden ser llevados a cabo por personal de reparación del usuario especialmente formado para ello.

Las piezas de repuesto necesarias para su utilización deberán cumplir los requisitos técnicos especificados por el fabricante.

Esto queda básicamente garantizado con el uso de piezas originales.

Se ha de procurar desechar de forma segura y respetuosa con el medio ambiente los materiales de consumo así como las piezas de repuesto.

Las advertencias de seguridad contenidas en este manual de servicio se deberán tener en cuenta obligatoriamente al realizar los trabajos de mantenimiento.

7.1 Cuidados

El cuidado del producto se limita esencialmente a la limpieza de todas las superficies del producto así como - si está disponible - al control de los cartuchos de filtro.

Tenga en cuenta las indicaciones de advertencia en el capítulo "Instrucciones de seguridad para el mantenimiento y la resolución de problemas".

NOTA

¡No limpiar el producto con aire comprimido! Si lo hiciera podrían esparcirse por el aire del entorno partículas de suciedad y polvo.

Un cuidado adecuado contribuye a mantener el producto en un estado funcional de forma indefinida.

Para un cuidado y limpieza óptimos de las superficies con recubrimiento en polvo, debe observar lo siguiente:

- El producto se ha de limpiar mensualmente o cuando sea necesario.
- Limpiar las superficies externas del producto con una aspiradora industrial adecuada de la clasificación de polvo H o con paños suaves húmedos/algodón industrial.
- En caso de suciedad persistente, utilice productos de limpieza domésticos disponibles en el mercado. Evita frotar con fuerza.
- No utilice productos abrasivos o que rasquen.

- No utilice productos de limpieza ácidos o fuertemente alcalinos.
- No utilice disolventes orgánicos que contengan ésteres, cetonas, alcoholes, hidrocarburos o similares.

7.2 Mantenimiento

Al buen funcionamiento del producto contribuye la realización de inspecciones regulares y de operaciones de mantenimiento, que deberán realizarse como mínimo una vez al mes.

Exceptuando de que en caso necesario se ha de realizar el cambio de filtro necesario, el producto está libre de mantenimiento.

Se deben tener en cuenta las advertencias recogidas en el capítulo "Seguridad" sobre el mantenimiento y la solución de problemas.

7.2.1 Cambio de filtro - Indicaciones de seguridad

La vida útil de los elementos filtrantes se rige por la clase y cantidad de partículas separadas.

Conforme el filtro se va cargando de polvo, aumenta su resistencia al caudal y disminuye su potencia de aspiración.

Incluso en caso de productos con un sistema de limpieza de filtros automático, se puede producir una reducción de la potencia de aspiración caudal debido a los depósitos adheridos.

¡Es necesario sustituir el filtro!

▲ ADVERTENCIA

Peligro de daños a la salud por partículas de humos de soldadura

¡No inhalar polvo de soldadura/humos! ¡Los órganos y las vías respiratorias pueden resultar dañados gravemente!

¡El humo de soldadura contiene sustancias que puede provocar cáncer!

El contacto de las partículas del humo de soldadura con la piel puede ocasionar irritación en la piel a las personas sensibles.

Para evitar el contacto y la inhalación de las partículas de polvo, se deberá llevar puesta una bata desechable, gafas protectoras, guantes y una máscara filtrante protectora adecuada de la clase FFP2 según EN 149.

⚠ ADVERTENCIA

No está permitida la limpieza de los elementos filtrantes. De este modo se daña inevitablemente el elemento filtrante, en cuyo caso no cumple ya su función, y las sustancias peligrosas alcanzarán el aire de respiración.

En los trabajos que se describen a continuación se deberá prestar especial atención al filtro principal. Solo una junta sin daños posibilita el alto grado de filtración que tiene el producto. Un filtro principal con la junta dañada deberá ser reemplazado en cualquier caso.

INDICACIÓN

Productos con certificado IFA según requisitos a la clase de expulsión de humos de soldadura con certificación W3/IFA. (Véase capítulo Datos técnicos)

El certificado IFA quedará anulado en el caso de:

- Un uso no conforme al uso previsto y en el caso de modificaciones constructivas realizadas en el producto.
 - Uso de piezas de repuesto no originales de acuerdo con la lista de piezas de repuesto.
-
- Utilizar únicamente filtros originales, ya que solo estos garantizan el grado de filtración necesario y están concebidos para el producto y para sus datos de rendimiento.
 - Apague el producto mediante el interruptor de encendido/apagado.
 - Asegure el producto contra una conexión involuntaria. ¡Si está disponible, extraiga la clavija de red o asegure el interruptor principal en la posición 0 con un candado antepuesto!
 - Corte el suministro de presión, si existe y deje que el aire comprimido existente en el producto fluya a través de la válvula de descarga de condensado.

7.2.2 Sustitución del filtro

NOTA

El producto dispone de un prefiltro y un filtro principal. Algunos productos disponen además de un filtro de carbón activo, que puede instalar posteriormente en caso de necesidad. (Véase el capítulo piezas de repuesto + accesorio)

La vida útil del filtro de carbón activo depende notablemente de las condiciones de uso correspondientes y por consiguiente no se puede determinar de antemano. Sin embargo a mas tardar se deberá cambiar el filtro de carbón activo a la vez que sustituya el filtro principal.

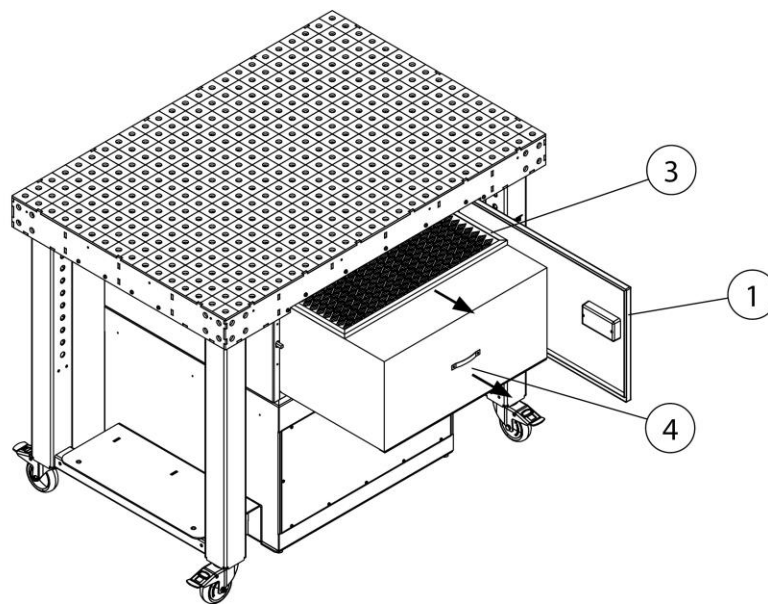

Fig. 81: Cambio de filtro – prefiltro + filtro principal

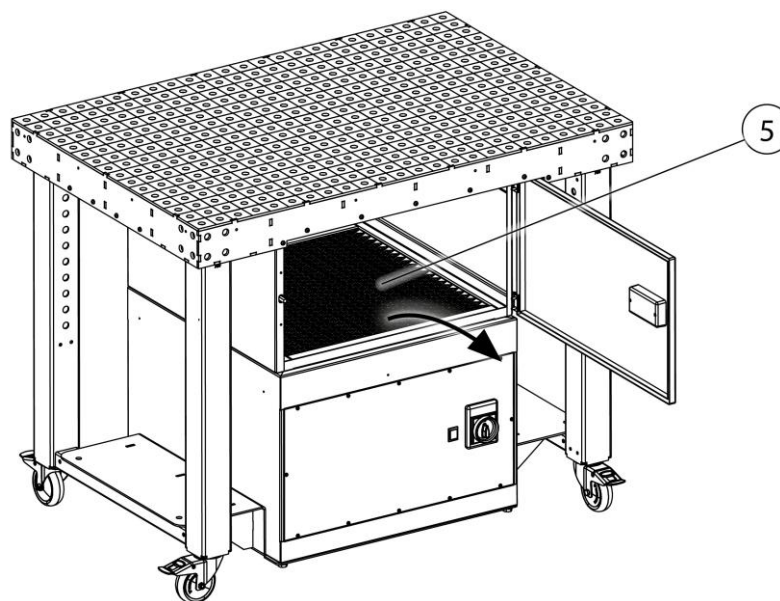

Fig. 82: Cambio de filtro– filtro de carbón activo (opcional)

Pos.	Denominación	Pos.	Denominación
1	Puerta de mantenimiento	3	Prefiltro
		4	Filtro principal
		5	Filtro de carbón activo (opcional)

Tab. 55: Cambio de filtro – prefiltro + filtro principal

Para la sustitución del filtro, proceder como sigue:

1. Desconecte el producto mediante el interruptor principal y asegúrelo contra reconexión involuntaria extrayendo la clavija de red.
2. Ponga un filtro principal (pos. 4) nuevo a disposición y en su caso un prefiltro nuevo (pos. 3) + filtro de carbón activo (pos. 5).
3. Abra la puerta de mantenimiento (pos. 1) y extraiga con precaución del producto sin levantar polvo los elementos filtrantes (pos. 1+2) y si existe, también el filtro de carbón activo (pos. 4).

NOTA

El prefiltro (pos. 3) puede utilizarse múltiples veces. En caso de una destrucción mecánica de la superficie será necesario cambiarlo.

4. Introduzca los elementos filtrantes saturados en una bolsa de eliminación, cierrela herméticamente y desecharla conforme a la normativa.

5. Inserte en el producto el filtro principal (pos. 4) nuevo, el prefiltro (pos. 3) y en su caso el filtro de carbón activo (pos. 5) necesario en orden correlativo inverso, prestar atención a que la posición de instalación sea la correcta.
6. Cerrar la puerta de mantenimiento (pos. 1) y volver a poner el producto en funcionamiento. (Véase también el capítulo puestas en servicio)

NOTA

Al cambiar el filtro, prestar atención a las indicaciones que figuran en el elemento filtrante.

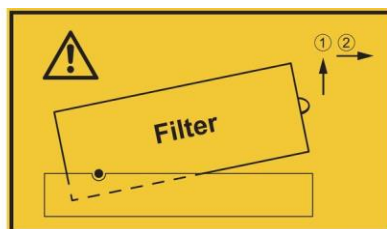

Fig. 83: Indicación sobre el cambio del filtro

7.3 Solución de fallos

Fallo	Posible causa	Indicación
El producto no se inicia	Falta la alimentación eléctrica	Encargue a un técnico electricista la comprobación de la alimentación eléctrica
Potencia de aspiración demasiado baja / inexistente	Cartuchos de filtro saturados	Compruebe/cambie los cartuchos de filtro
	Sentido de giro del ventilador incorrecto	Intercambiar por un técnico electricista dos fases en la clavija de conexión CEE. Véase también el capítulo: Montaje
	Abertura de aspiración cubierta	Mantener libre la abertura de aspiración cubierta
Piloto luminoso rojo iluminado	Se ha producido una caída y no se alcanza la potencia de aspiración mínima ajustada. Cartuchos de filtro saturados	Realizar el cambio de filtro
En la zona de salida de aire limpio, sale partículas de polvo	Cartucho de filtro dañado	Compruebe/cambie los cartuchos de filtro
El producto desconecta	El guardamotor ha disparado	Encargar a un técnico electricista la comprobación del motor del ventilador
	Temperatura de motor demasiado alta	Dejar enfriar el motor / compruebe las aberturas del aire de refrigeración

Tab. 56: Solución de fallos

INDICACION

Si el cliente no puede solucionar el problema, deberá ponerse en contacto con el servicio técnico del fabricante.

7.4 Medidas de emergencia

En caso de incendio o bien dado el caso los elementos de aspiración, deberá seguir los pasos siguientes:

1. ¡Desconecte el producto de la red de suministro eléctrico! ¡Si está disponible; extraiga la clavija de red; coloque el interruptor principal en la posición 0; desconecte los fusibles de la acometida eléctrica.
2. Si está disponible, cortar el suministro de aire comprimido.
3. .Apagar el foco de incendio utilizando un extintor de polvo normal.
4. En su caso avisar a los bomberos.

▲ ADVERTENCIA

No abrir productos con puerta de mantenimiento. ¡Formación de llamas!

En el caso de incendio, no tocar el producto sin guantes protectores.

¡Peligro de quemaduras!

8 Eliminación

▲ ADVERTENCIA

¡El humo de soldadura en contacto con la piel puede provocar irritaciones en personas sensibles!

¡Las operaciones de desmontaje en el producto solo podrán ser realizadas por personal instruido y autorizado, de acuerdo con las instrucciones de seguridad y las normas vigentes de prevención de accidentes!

¡Los órganos y las vías respiratorias pueden resultar dañados gravemente!

¡Para evitar el contacto con el polvo y su aspiración, utilice la vestimenta de protección, guantes y un sistema de ventilación para protección respiratoria!

Durante los trabajos de desmontaje, se deberá evitar la liberación de polvos peligrosos, para que las personas del entorno no sufran daños.

▲ PRECAUCIÓN

En todos los trabajos que se lleven a cabo en o con el producto se deberán cumplir las obligaciones legales para evitar la producción de residuos y realizar un reciclado/una eliminación correctos.

8.1 Plásticos

Siempre que sea posible, se deberán clasificar los plásticos utilizados. Elimine los plásticos de acuerdo con las disposiciones legales.

8.2 Metales

Los metales utilizados en caso pertinente deberán ser clasificados y eliminados.

La eliminación debe ser encargada a una empresa autorizada.

8.3 Elementos de filtrado

Los elementos de filtrado deberán ser eliminados teniendo en cuenta la normativa al respecto.

9 Anexo

9.1 Declaración de conformidad CE

Denominación: Aparato de filtrado de los humos de soldadura
Serie: FilterTable
Tipo: **950400020, 950400021** (En su caso números de artículos diferentes para otras variantes de producto)
ID de máquinas: Véase la placa de características situada en la parte delantera de este manual de instrucciones
Este producto ha sido desarrollado, fabricado y producido conforme a las directivas CE
2006/42/CE - Directiva de máquinas

El producto sigue cumpliendo las disposiciones de la
2014/30/UE - Directiva EMC
2014/35/UE - Directiva de baja tensión
2011/65UE - Directiva de restricción de sustancias peligrosas

Bajo la responsabilidad exclusiva de
Empresa: **KEMPER GmbH**
Von-Siemens-Str. 20, D-48691 Vreden

Se han aplicado las siguientes normas armonizadas:
EN ISO 12100:2010 Seguridad de las máquinas - Principios generales de diseño
EN ISO 13857:2019 Seguridad de las máquinas - Distancias de seguridad
EN ISO 13854:2019 Seguridad de las máquinas - Distancias mínimas
EN ISO 21904-1:2020 Seguridad e higiene en el soldeo
EN IEC 61000-6-2:2019 Compatibilidad electromagnética - Inmunidad a interferencias
EN IEC 61000-6-4:2019 Compatibilidad electromagnética - Emisión de interferencias
EN 60204-1:2018 Seguridad de las máquinas - Equipamiento eléctrico
EN ISO 13849-1:2015 Seguridad de las máquinas - Sistemas de control

Una lista completa de las normas, directivas y especificaciones aplicadas, está disponible en el fabricante. Existe el manual de instrucciones del producto.

Información adicional:

La declaración de conformidad quedará anulada en el caso de un uso no conforme, así como en el caso de modificaciones estructurales que no hayan sido previamente autorizadas por escrito por nosotros como fabricante.

El Sr. Marcel Kusche está autorizado a elaborar la documentación técnica. Kemper GmbH, Von-Siemens-Str. 20, 48691 Vreden, Alemania.

Vreden, 11.01.2024

Lugar, fecha

B. Kemper



Gerente

Información sobre el firmante

9.2 UKCA Declaration of Conformity

Designation:	Welding fume filter unit
Series:	FilterTable
Type:	950400020, 950400021 (possibly different article numbers for other product variants)
Machine ID:	See name plate in front section of this operating manual This product is developed, designed and manufactured in accordance with the UKCA directives Supply of Machinery (safety) Regulations 2008 The product continues to comply with the provisions of the Electromagnetic Compatibility Regulations 2016 Electrical Equipment (Safety) Regulations 2016
Company:	At the sole responsibility of KEMPER GmbH Von-Siemens-Str. 20, D-48691 Vreden

The following designated standards and technical specifications have been applied:

BS EN ISO 12100:2010 Safety of machinery - General principles for design
BS EN ISO 13857:2019 Safety of machinery - Safety distances
BS EN ISO 13854:2019 Safety of machinery
BS EN ISO 21904-1:2020 Health and safety in welding and allied processes
BS EN ISO 4414:2010 fluid power - General rules and safety requirements for systems and their components
BS EN IEC 61000-6-2:2019 Electromagnetic compatibility (EMC) - Part 6-2: Generic standards - Immunity standard for industrial environments
BS EN IEC 61000-6-4:2019 Electromagnetic compatibility (EMC) - Part 6-4: Generic standards - Emission standard for industrial environments
BS EN 60204-1:2018 Safety of machinery - Electrical equipment of machines
BS EN ISO 13849-1:2016 Safety of machinery - Safety-related parts of control systems
BS EN IEC 63000:2018 Technical documentation for the assessment of electrical and electronic products with respect to the restriction of hazardous substances

A complete list of standards, directives and specifications applied is available from the manufacturer. The operating manual belonging to the product is available.

Additional information:

If it is not used for as intended or the design is altered, the Declaration of Conformity expires, unless confirmed in writing by us as manufacturers.

UK Authorised Representative (for authorities only): Mr. Marc Crawford
United Kingdom KEMPER (U.K.) Ltd.
Venture Court, 2 Debdale Road, Wellingborough, Northamptonshire NN8 5AA

Vreden, 11.01.2024

Place, date

B. Kemper



CEO

Identification of the signatory

9.3 Datos técnicos

Denominación	Tipo: 950 400 020
Filtro	
Niveles de filtración	2
Método de filtración	Filtro desechable
Procedimiento de limpieza	--
Superficie del filtro m ² [pulgadas ²]	15,8 [24490]
Número de elementos de filtro	1
Superficie del filtro total m ² [pulgadas ²]	15,8 [24490]
Tipo de filtro	Filtro de repuesto con separadores de aluminio
Material del filtro	Membrana de fibra de vidrio
Grado de filtración ≥ %	99,9
Clase de humos de soldadura	--
Norma de certificación IFA	--
Clase de filtro/clasificación de polvo	M
Datos básicos	
Potencia de aspiración m ³ /h [cfm]	1.400 [824,0]
Presión negativa Pa [pulgadas wc]	3.000 [12,06]
Potencia del motor kW [hp]	1,5 [2,04]
Tensión de alimentación/corriente nominal/tipo de protección/clase ISO	Véase la placa de características
Temperatura ambiente permitida °C [°F]	-10 hasta +40 [+14 hasta +104]
Tiempo de conexión %	100
Nivel de intensidad sonoro dB(A)	71
Suministro de aire comprimido bar [psi]	--
Consumo de aire comprimido/clase de aire comprimido	--
Medidas del producto base (An x Al x F)	Véase la hoja de medidas
Peso del producto base en kg [lbs]	245,0 [540,1]
Capacidad de carga mesa de trabajo máx. [kg]	1.000
Información adicional	
Tipo de ventilador	Ventilador centrífugo

Tab. 57: Datos técnicos

9.4 Hoja de medidas

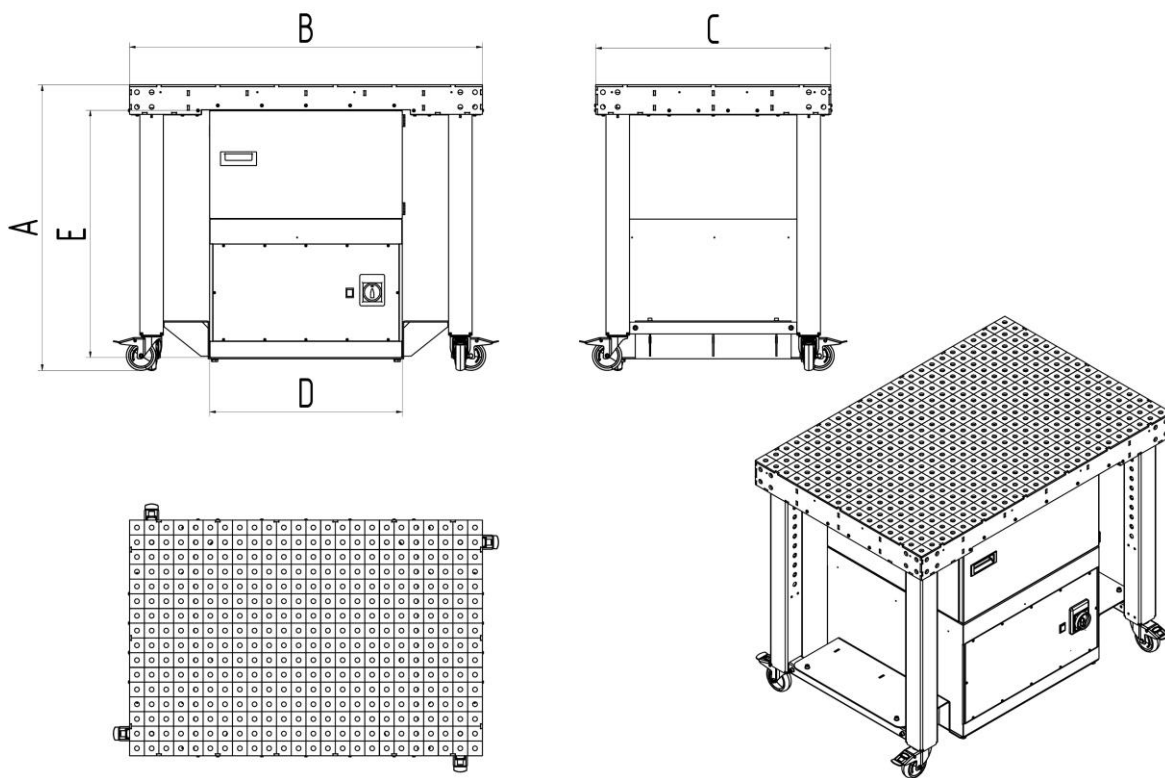

Fig. 84: Hoja de medidas

Símbolo	Medidas	Símbolo	Medidas
A	970 mm	D	655 mm
B	1200 mm	E	845 mm
C	800 mm		

Tab. 58: Tabla de medidas

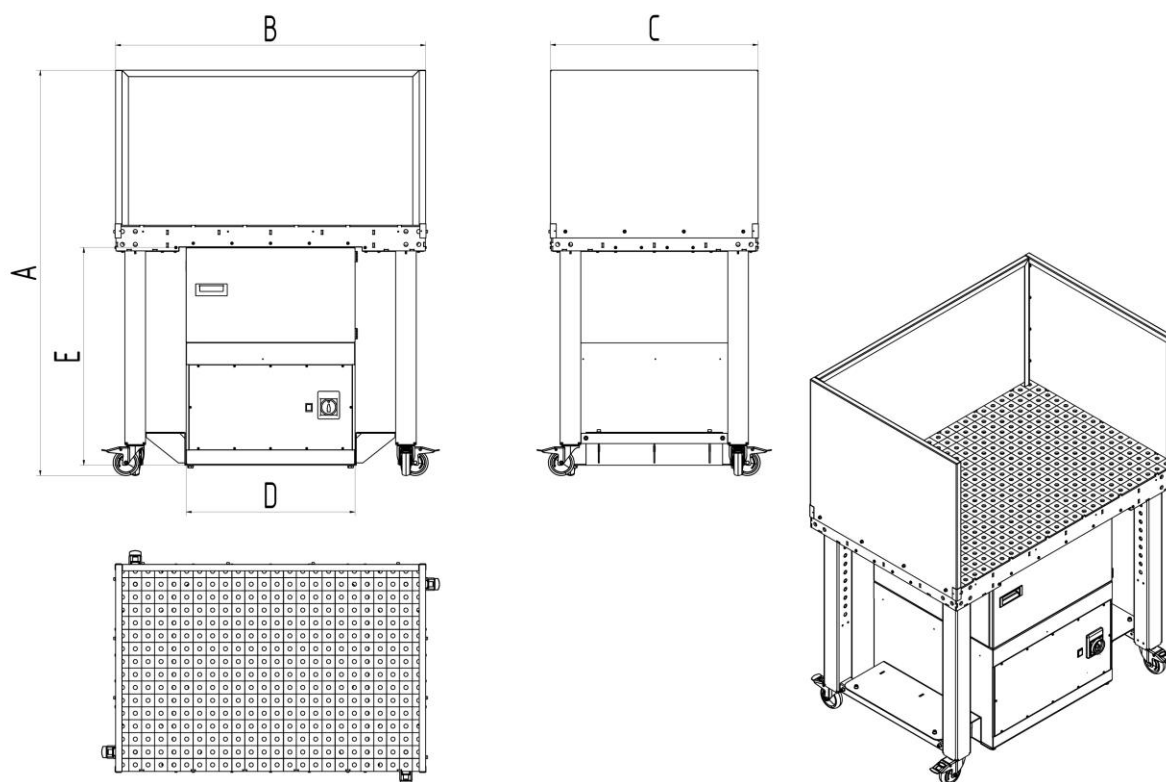

Fig. 85: Hoja de medidas con pared lateral

Símbolo	Medida	Símbolo	Medida
A	1570 mm	D	655 mm
B	1203 mm	E	845 mm
C	805 mm		

Tab. 59: Hoja de medidas con pared lateral

9.5 Piezas de repuesto y accesorios

Nº orden.	Denominación	Nº Art.
1	Filtro principal	1090010
2	Prefiltro, malla de aluminio	1090013
3	Filtro de carbón activo (opcional)	1090345

Tab. 60: Piezas de repuesto y accesorios

9.6 Accesorio mesa GWT

El accesorio de mesa adecuado **Sistema 16 - 6 mm** en www.german-weldingtools.com

1	Aspetos gerais	- 210 -
1.1	Introdução	- 210 -
1.2	Indicações sobre os direitos autorais e direitos de propriedade industrial	- 210 -
1.3	Indicações para a entidade operadora	- 210 -
2	Segurança	- 212 -
2.1	Generalidades	- 212 -
2.2	Indicações sobre sinais e símbolos	- 212 -
2.3	Marcações/placas a afixar pela entidade exploradora	- 213 -
2.4	Instruções de segurança para o pessoal de operação	- 213 -
2.5	Instruções de segurança sobre a conservação/eliminação de avarias	- 214 -
2.6	Indicações sobre tipos de perigos especiais	- 214 -
3	Dados do produto	- 218 -
3.1	Descrição do funcionamento	- 218 -
3.2	Utilização prevista	- 219 -
3.3	Má utilização razoavelmente previsível	- 220 -
3.4	Marcações e placas no produto	- 221 -
3.5	Risco residual	- 221 -
4	Transporte e armazenamento	- 223 -
4.1	Transporte	- 223 -
4.2	Armazenamento	- 223 -
5	Montagem	- 224 -
6	Utilização	- 232 -
6.1	Qualificação do pessoal de operação	- 232 -
6.2	Elementos de comando	- 232 -
6.3	Colocação em funcionamento	- 233 -
7	Conservação	- 234 -
7.1	Conservação	- 234 -
7.2	Manutenção	- 235 -
7.2.1	Substituição do filtro - Indicações de segurança	- 235 -
7.2.2	Substituição do filtro	- 237 -
7.3	Eliminação de falhas	- 240 -
7.4	Medidas em caso de emergência	- 240 -

8	Eliminação	- 242 -
8.1	Plásticos	- 242 -
8.2	Metais	- 242 -
8.3	Elementos de filtro	- 242 -
9	Anexo	- 243 -
9.1	Declaração CE de conformidade	- 243 -
9.2	UKCA Declaration of Conformity	- 244 -
9.3	Dados técnicos.....	- 245 -
9.4	Folha de dimensões.....	- 246 -
9.5	Peças sobresselentes e acessórios.....	- 247 -
9.6	Acessórios da mesa GWT.....	- 248 -

1 Aspectos gerais

1.1 Introdução

Este manual de instruções é uma ajuda essencial para o funcionamento correto e sem perigos do produto.

O manual de instruções contém indicações importantes para o manuseamento do produto de forma segura, correta e económica. O seu cumprimento ajuda a evitar perigos, reduzir custos de reparação e períodos de imobilização e a aumentar a fiabilidade e vida útil do produto. O manual de instruções tem de estar sempre disponível e tem de ser lido e aplicado por cada pessoa que estiver incumbida de realizar trabalhos no e com o produto.

Entre outros, fazem parte disso:

- a operação e eliminação de falhas durante o funcionamento,
- a conservação (tratamento, manutenção),
- o transporte,
- a montagem,
- a eliminação.

Reservado o direito a alterações técnicas e possibilidades de erros.

1.2 Indicações sobre os direitos autorais e direitos de propriedade industrial

Este manual de instruções tem de ser tratado de forma confidencial. Ele deve ser acessível apenas a pessoas autorizadas. Ele só pode ser entregue a terceiros com autorização por escrito da KEMPER GmbH, adiante designada por fabricante.

Todos os documentos estão protegidos nos termos da lei relativa aos direitos de autor. A divulgação e reprodução de documentos, mesmo que parcial, bem como uma utilização e informação do seu conteúdo não são permitidas. A não ser que isto seja explicitamente autorizado por escrito.

Violações são puníveis e acarretam indemnização. Todos os direitos para o exercício dos direitos de propriedade industrial estão reservados ao fabricante.

1.3 Indicações para a entidade operadora

O manual de instruções é parte integrante do produto.

A entidade operadora tem a responsabilidade de dar a conhecer este manual de instruções ao pessoal operador.

O manual de instruções tem de ser completado pela entidade operadora no que diz respeito às instruções de utilização, devido aos regulamentos nacionais para a prevenção de acidentes e à proteção do meio-ambiente,

incluindo as informações em relação aos deveres de supervisão e de comunicação para a consideração de particularidades operacionais como, por exemplo, em relação à organização do trabalho, sequências de trabalho e pessoal utilizado. Além do manual de instruções e dos regulamentos válidos no país de utilização, bem como no local de utilização, relativamente à prevenção de acidentes, devem ser respeitadas ainda as regras técnicas reconhecidas para um trabalho seguro e correto.

A entidade operadora não pode efetuar quaisquer alterações, complementos e transformações no produto, que possam interferir na segurança, sem autorização do fabricante! As peças sobresselentes a serem utilizadas devem corresponder aos requisitos técnicos estabelecidos pelo fabricante. No caso de peças sobresselentes originais, isto estará sempre assegurado.

Apenas pessoal formado ou instruído pode ser incumbido da operação, da manutenção e do transporte do produto. Determinar claramente as responsabilidades do pessoal em relação à operação, manutenção e transporte.

2 Segurança

2.1 Generalidades

O produto foi construído e desenvolvido segundo a tecnologia atual e as regras técnicas de segurança reconhecidas. Durante a operação do produto podem surgir perigos técnicos para o operador ou danos no produto, bem como de outros valores materiais, se este:

- não for operado por pessoal formado ou instruído,
- não for corretamente utilizado e/ou
- for conservado incorretamente.

2.2 Indicações sobre sinais e símbolos

▲ PERIGO

Este símbolo em ligação com a palavra de sinalização “Perigo” identifica um perigo iminente. A inobservância da instrução de segurança provoca ferimentos muito graves ou mesmo à morte.

▲ AVISO

Este símbolo em ligação com a palavra de sinalização “Aviso” identifica uma possível situação de perigo. A inobservância da instrução de segurança pode provocar ferimentos muito graves ou mesmo a morte.

▲ CUIDADO

Este símbolo em ligação com a palavra de sinalização “Cuidado” identifica uma possível situação de perigo. A inobservância da instrução de segurança pode provocar ferimentos leves ou moderados. Também podem ser utilizados para avisos de danos materiais.

INDICAÇÃO

As indicações gerais são informações adicionais simples que não avisam contra ferimentos ou danos materiais.

1. As enumerações de passos de atuação estão identificadas com números com ponto, nos quais a ordem é importante.
- Com o ponto visualmente atraente são identificadas listagens de peças numa legenda ou para instruções, nas quais a sequência não é importante.

2.3 Marcações/placas a afixar pela entidade exploradora

É da responsabilidade da entidade exploradora afixar, se necessário, outras marcações e placas no produto e no seu ambiente circundante.

Tais marcações e placas podem referir-se, por exemplo, ao uso obrigatório de equipamentos de proteção individual.

2.4 Instruções de segurança para o pessoal de operação

Antes da utilização, o operador do produto tem de ser instruído, por meio de informação, instrução e formação sobre o manuseamento do produto, bem como sobre os materiais e meios auxiliares para utilização.

O produto só pode ser utilizado em perfeito estado técnico, bem como de acordo com a utilização a que se destina, de forma consciente em relação à segurança e aos perigos, tendo em consideração este manual de instruções! Todas as falhas devem ser imediatamente eliminadas, especialmente aquelas que podem prejudicar a segurança!

Qualquer pessoa incumbida da colocação em funcionamento, operação ou conservação tem de ter lido e compreendido este manual de instruções. Durante a utilização no trabalho será tarde demais. Isto aplica-se especialmente ao pessoal encarregue de trabalhar com o produto ocasionalmente.

O manual de instruções tem de estar sempre acessível na proximidade do produto.

Não assumimos qualquer responsabilidade por danos e acidentes que ocorram devido à não observação do manual de instruções.

Os regulamentos relevantes sobre a prevenção de acidentes, bem como as outras regras de técnica de segurança e de medicina no trabalho geralmente reconhecidas têm de ser cumpridas.

As competências para as diferentes atividades no âmbito da manutenção e conservação têm de ser claramente determinadas e cumpridas. Apenas assim, são evitadas ações incorretas, especialmente em situações de perigo.

A entidade operadora tem de obrigar o pessoal de operação e manutenção a usar o equipamento de proteção individual. Isso inclui em especial sapatos de segurança, óculos de proteção e luvas.

Não usar cabelos compridos soltos, roupa folgada ou jóias! Existe basicamente o perigo de ficar preso em algum ponto ou de ser recolhido ou arrastado por peças móveis!

Caso se detetem quaisquer alterações relevantes para a segurança no produto, interromper imediatamente o processo de trabalho e comunicar o processo ao serviço/pessoa responsável!

Os trabalhos no produto podem ser executados apenas por pessoal de confiança formado. Observar a idade legal mínima!

Pessoal que se encontra em formação, a aprender, a ser instruído ou no âmbito de uma formação geral pode trabalhar no produto apenas sob supervisão de uma pessoa experiente!

2.5 Instruções de segurança sobre a conservação/eliminação de avarias

As portas de serviço e de manutenção têm de permanecer acessíveis em qualquer altura.

Os trabalhos de reequipamento, manutenção e reparação, bem como a eliminação de avarias apenas podem ser realizados com o produto desligado.

Nos trabalhos de manutenção e reparação, apertar sempre as uniões aparafusadas soltas! Se prescrito, apertar bem os parafusos previstos com uma chave dinamométrica.

Proteger especialmente as ligações e uniões roscadas, no início da manutenção/reparação/conservação, contra a sujidade ou produtos de tratamento.

Cumprir os prazos prescritos ou indicados no manual de instruções para verificações/inspeções recorrentes.

Antes da desmontagem, marcar as peças no que diz respeito ao conjunto a que pertencem.

2.6 Indicações sobre tipos de perigos especiais

⚠ PERIGO**Perigo devido a choque elétrico!**

Os trabalhos no equipamento elétrico do produto só podem ser realizados por um eletricista ou por pessoal de operação instruído sob vigilância de um eletricista segundo os regulamentos eletrotécnicos!

Antes de abrir o produto, retirar a ficha da tomada, se existir, para evitar uma nova ligação involuntária.

Em caso de falhas na alimentação de energia elétrica do produto, desligar imediatamente o botão de ligar/desligar do produto e retirar a ficha elétrica, se existir!

Utilizar apenas fusíveis de origem com potências prescritas!

Os componentes elétricos, nos quais são realizados trabalhos de inspeção, manutenção e reparação têm de estar isentos de tensão. Travar os meios operacionais, que serviram para desbloquear, de modo a evitar uma nova ligação automática ou involuntária. Verificar os componentes elétricos desbloqueados primeiro quanto a isenção de tensão, depois isolar componentes vizinhos sob tensão. Durante as reparações, prestar atenção para que as características construtivas não sejam alteradas reduzindo a segurança.

Verificar os cabos regularmente quanto a danos e, se necessário, substituí-los.

**⚠ ATENÇÃO****Choque elétrico por falta de ligação à terra!**

Caso os aparelhos não estejam ligados à terra ou essa ligação tenha sido executada incorretamente, existe o risco de ferimentos graves ou de morte em caso de contacto com partes expostas ou a carcaça do aparelho devido à presença de tensões elevadas.

⚠ ATENÇÃO**Choque elétrico em caso de ligação a uma alimentação elétrica inadequada!**

Em caso de ligação a uma alimentação elétrica inadequada, as peças não isoladas podem estar sob tensão perigosa. O contacto com a tensão perigosa pode causar ferimentos graves ou a morte.

Consultar os dados da ligação elétrica na placa de características do produto

Ligação à rede

O produto foi projetado para funcionar com a tensão de rede indicada na placa de características. Caso o produto não esteja equipado com cabo ou ficha de alimentação, estes devem ser montados de acordo com as normas nacionais.

⚠ CUIDADO**Uma instalação elétrica mal dimensionada pode causar danos materiais significativos.**

A linha de alimentação, bem como os respetivos fusíveis devem ser projetados de acordo com a alimentação elétrica disponível. Aplicam-se os dados técnicos indicados na placa de características.

O quadro elétrico deve estar equipado, pelo menos, com um disjuntor da **categoria C**.

⚠ ATENÇÃO**Perigo devido a derrubamento do produto!**

Ferimentos graves devido a tombamento/derrubamento do produto.

- Antes de movimentar o produto, destravar os rolos direcionadores (se existentes).
- Movimentar e posicionar o produto apenas em pavimentos planos e lisos.
- Deslocar ou transportar o produto pelos olhais de transporte/pegas previstos.
- Respeitar o peso total, os pontos de fixação e o centro de gravidade da carga.
- Não é permitido sentar-se em cima do produto nem subir para cima dele.
- Transportar o produto apenas sem carga/peças a trabalhar.

▲ ATENÇÃO**Perigo para a saúde devido a partículas de fumo de soldadura!**

Não inale poeiras/fumo de soldadura! Risco de danos graves para a saúde nos órgãos respiratórios e nas vias respiratórias!

O fumo de soldadura contém substâncias que podem provocar cancro!

O contacto da pele com o fumo de corte e soldadura, etc. pode provocar irritações na pele em pessoas sensíveis!

Os trabalhos de reparação e de manutenção no produto podem ser executados apenas por técnicos formados e autorizados, tendo em conta as instruções de segurança e as prescrições de prevenção de acidentes em vigor!

Para evitar o contacto e a inalação de partículas de pó, usar um macacão descartável, óculos de proteção, luvas e uma máscara de filtro adequada para a proteção respiratória da classe FFP2 segundo a norma EN 149.

A libertação de partículas de pó nocivas deve ser evitada durante os trabalhos de reparação e manutenção, para não prejudicar as pessoas, que não foram incumbidas da tarefa.

▲ CUIDADO**Perigo para a saúde devido a ruído!**

O produto pode produzir ruído, devendo relativamente a isso consultar as informações nos dados técnicos. Em conjunto com outras máquinas e/ou devido às condições locais pode surgir um nível de pressão sonora mais elevado no local de utilização do produto. Nesse caso, a entidade operadora é obrigada a disponibilizar o respetivo equipamento de proteção ao pessoal de operação.

3 Dados do produto

3.1 Descrição do funcionamento

O produto é uma mesa de soldadura com um aparelho de filtragem de fumos de soldadura integrado, que aspira, durante a soldadura, os fumos de soldadura produzidos na proximidade da sua origem, sendo estes eliminados com um nível de eficiência de 99 %.

O ar aspirado e contaminado é limpo num processo de filtragem de 2 níveis e depois é introduzido novamente no local de trabalho.

As partículas de pó libertadas durante o processo de trabalho são recolhidas pela mesa de aspiração. As partículas de pó grosseiras são pré-filtradas no filtro de malha de alumínio. Em seguida, as partículas de pó finas são separadas no filtro principal.

A mesa de soldadura pode ser equipada com ferramentas de fixação modulares. Sistema 16 - 6 mm www.german-weldingtools.com

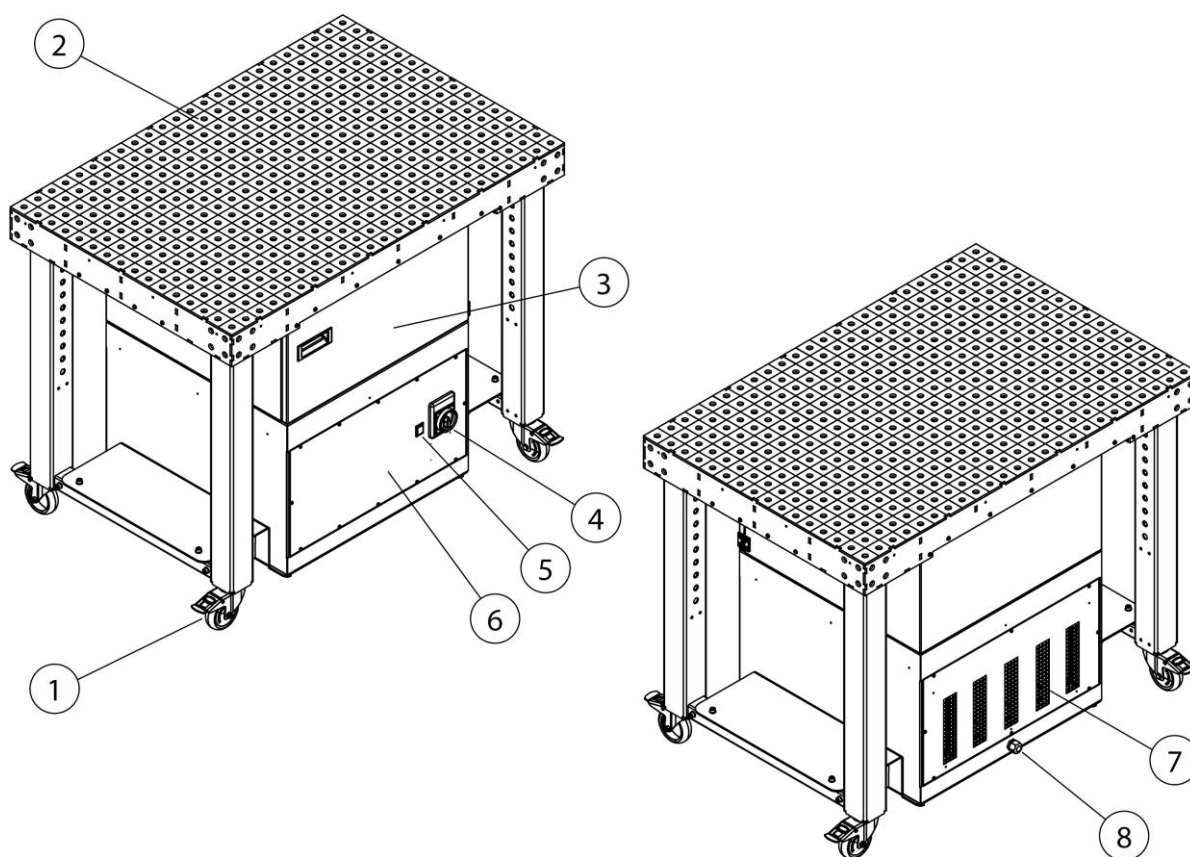

Fig. 86: Posições no produto

Pos.	Designação	Pos.	Designação
1	Rodízio com travão	5	Luz sinalizadora, indicação de substituição do filtro
2	Chapa perfurada	6	Ventilador
3	Filtro	7	Saída de ar limpo
4	Interruptor principal Lig./Desl.	8	Ligação à rede elétrica

Tab. 61: Posições no produto

3.2 Utilização prevista

O produto destina-se à aspiração e filtragem dos fumos de soldadura por arco elétrico no seu local de origem. Basicamente, o produto pode ser utilizado em todos os processos de trabalho, em que são libertados fumos de soldadura. No entanto, deve certificar-se de que não é aspirada nenhuma "chuva de faíscas", originada, por exemplo, durante um processo de lixamento, para dentro do produto.

Nos dados técnicos encontra as dimensões e outras informações relativas ao produto que têm de ser cumpridas.

AVISO



AVISO

Ao soldar aços ligados ou de alta liga com mais de 5% de crómio/níquel de material de adição são libertadas substâncias CMR (em inglês: carcinogenic, mutagenic, reprotoxic) cancerígenas. De acordo com as normas oficiais em vigor na Alemanha, a aspiração destas partículas de fumo prejudiciais para a saúde só pode ser efetuada com produtos testados e homologados para esta finalidade, segundo o denominado processo de recirculação do ar.

Apenas os produtos que cumprem os requisitos da classe de eliminação de fumos de soldadura W3/testada pelo IFA podem ser utilizados para os processos de soldadura atrás referidos no processo de recirculação do ar!

Ao aspirar o fumo de soldadura com componentes cancerígenos por exemplo cromatos, óxidos de níquel e outros, os requisitos da norma TRGS 560 (regras técnicas para substâncias perigosas) e TRGS 528 (trabalhos técnicos de soldadura) têm de ser cumpridos.

AVISO

As indicações no capítulo "Dados técnicos" têm de ser observadas e rigorosamente cumpridas.

A utilização prevista também inclui o cumprimento das indicações relativas

- à segurança,
- à operação e ao comando,
- à conservação e manutenção,

que estão descritas neste manual de instruções.

Uma utilização diferente ou para além do âmbito descrito é considerada contrária à utilização prevista. A entidade exploradora do produto é o único responsável por danos daí resultantes. Isto aplica-se igualmente a alterações no produto por iniciativa própria.

3.3 Má utilização razoavelmente previsível

Desde que o produto seja utilizado conforme previsto, não existe a possibilidade de má utilização razoavelmente previsível que possa provocar situações perigosas e ferimentos.

Não é permitida a operação do produto em setores da indústria sujeitos ao cumprimento de requisitos de proteção contra explosões.

Além disso, é proibida a operação para:

1. Processos não incluídos na utilização prevista e em que o ar aspirado esteja misturado com:

- faíscas, por exemplo, de processos de soldadura, que podem causar danos no material filtrante ou até incêndio, dependendo do seu tamanho e quantidade;
- líquidos e, por conseguinte, o fluxo de ar esteja contaminado com vapores contendo aerossóis e óleo;
- poeiras e/ou substâncias facilmente inflamáveis e combustíveis que podem formar misturas ou atmosferas explosivas;
- outras poeiras agressivas ou abrasivas, que possam danificar o produto e os elementos de filtro utilizados;
- substâncias/teor de substâncias orgânicas e tóxicas, que são libertadas na separação da peça.

2. Locais nas quais o produto é exposto a condições meteorológicas adversas,
visto que o produto só pode ser instalado em edifícios fechados.
Se houver uma variante Outdoor do produto, esta pode ser instalada no exterior. Ter em conta que para a instalação no exterior são necessários eventualmente outros acessórios.

3.4 Marcações e placas no produto

No produto estão apostas diversas marcações e placas. Se estas ficarem danificadas ou saírem, devem ser imediatamente substituídas por novas no mesmo lugar.

É da responsabilidade da entidade exploradora afixar, se necessário, outras marcações e placas no produto e no seu ambiente circundante.

Tais marcações e placas podem referir-se, por exemplo, ao uso obrigatório de equipamentos de proteção individual.

O fabricante pode disponibilizar avisos de segurança e pictogramas adicionais que possam ser necessárias no país de utilização de acordo com a legislação em vigor.

3.5 Risco residual

Mesmo cumprindo todos os regulamentos de segurança ainda persiste, durante a utilização do produto, um risco residual descrito em seguida.

Todas as pessoas que trabalham no e com o produto têm de conhecer este risco residual e cumprir as instruções, que evitam que estes riscos causem acidentes ou danos.

▲ ATENÇÃO

Possibilidade de danos graves nos órgãos respiratórios e nas vias respiratórias – usar proteção respiratória da classe FFP2 ou superior.

O contacto com a pele de partículas de fumo de soldadura pode causar irritações cutâneas em pessoas sensíveis – usar vestuário de proteção.

Antes do início do processo de soldadura, garantir que o produto está devidamente ajustado e em funcionamento. Os elementos filtrantes têm de estar completos e não apresentar danos.

O elemento de recolha ligado tem de recolher os fumos de soldadura de forma segura. O posicionamento correto deve ser consultado na documentação do elemento de recolha.

Durante a substituição dos elementos filtrantes pode ocorrer o contacto da pele com as partículas de pó recolhidas e também é possível que partes das partículas de pó sejam levantadas pelos trabalhos. Por isso, têm de ser usados proteção respiratória e vestuário de proteção.

Focos de combustão nos elementos filtrantes podem possivelmente conduzir a um incêndio de combustão lenta - desligar o produto, se existir fechar a válvula de regulação no elemento de deteção e deixar o produto arrefecer de forma controlada.

4 Transporte e armazenamento

4.1 Transporte

▲ PERIGO

São possíveis esmagamentos com perigo de morte ao carregar e transportar o produto!

Se for incorretamente elevada e transportada, a palete eventualmente existente com o produto pode tombar e cair!

- Nunca permanecer sob cargas suspensas!
- Respeitar a carga máxima admissível dos equipamentos de transporte e elevação!
- Observar as normas de prevenção de acidentes e de segurança no trabalho em vigor.

Para o transporte de produtos com palete, usar uma empilhadora ou um porta-paletes adequados.

O peso do produto pode ser consultado na placa de características.

4.2 Armazenamento

O produto deve ser armazenado na sua embalagem original, num local seco e limpo e a uma temperatura ambiente entre -20 °C e +50 °C. A embalagem não poderá receber carga de outros objetos.

O tempo de armazenamento não é problemático em nenhum dos produtos.

5 Montagem

Indicações para a montagem segura do produto.

AVISO

A entidade exploradora do produto só pode incumbir pessoal instruído de efetuar a montagem autónoma do produto.

- Para a montagem do produto são necessários pelo menos dois colaboradores.
 - É necessário assegurar que o local de montagem e utilização do produto tenha capacidade de carga suficiente e boa estabilidade.
-

⚠ PERIGO

Risco de ferimentos potencialmente fatais devido ao tombamento ou à queda de componentes!

Cargas tombadas ou caídas provocam lesões graves ou mortais.

- Respeitar o peso total, os pontos de fixação e o centro de gravidade da carga.
 - Respeitar as indicações de transporte e os símbolos colocados nos produtos transportados.
-

⚠ ATENÇÃO

Risco de ferimentos graves devido à ligação incorreta!

Deve cumprir com as proteções necessárias e permitir que apenas um técnico especializado e devidamente formado possa estabelecer as ligações.

NOTA

Deve certificar-se de que a via de retorno da corrente de soldadura, entre a peça e a máquina de soldadura, tem baixa resistência e que as conexões entre a peça e o produto são evitadas para que, eventualmente, a corrente de soldadura não possa voltar para a máquina de soldadura através do condutor de proteção do produto.

NOTA

Seguir as instruções em anexo durante a montagem de eventuais produtos complementares existentes.

Efetuar a montagem da seguinte forma:

1. Remover o material de embalagem e as cintas de fixação.
2. Levantar o aparelho de filtragem da palete.

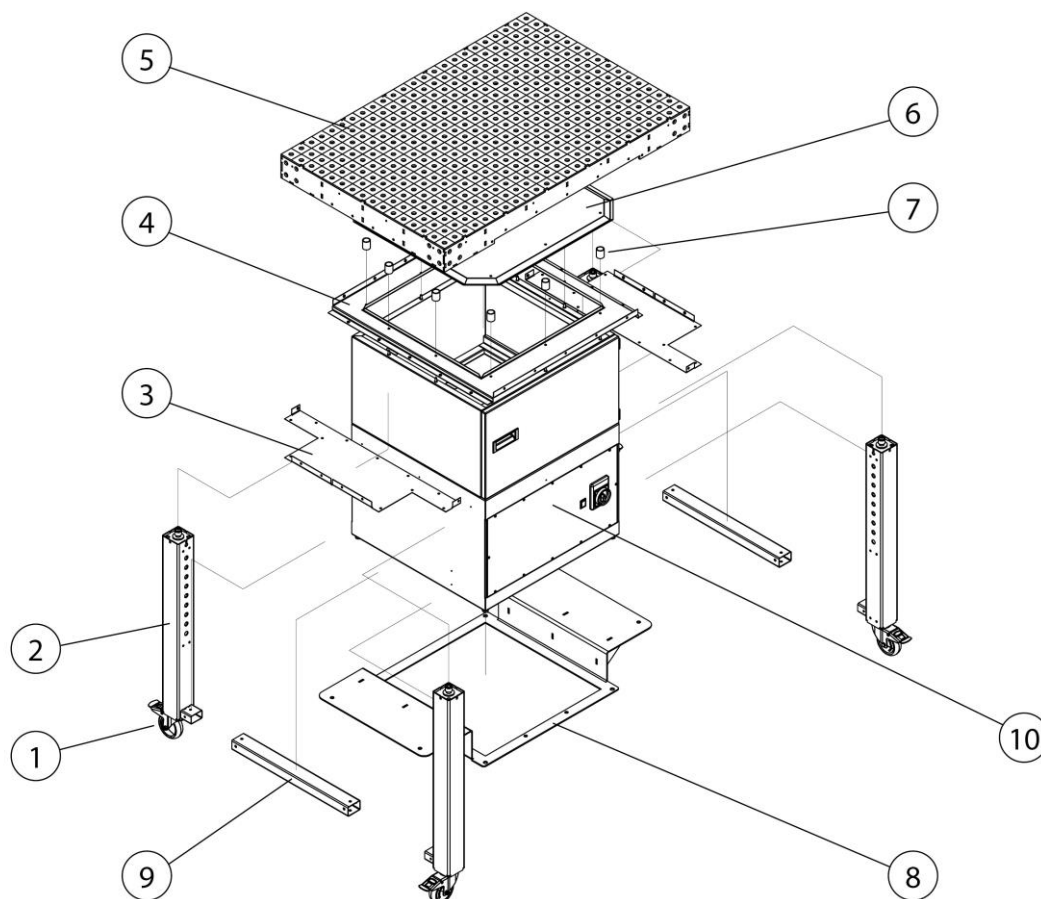

Fig. 87: Montagem – Vista geral dos componentes

Pos.	Designação	Pos.	Designação
1	Rolo direcionador com travão (4 x)	6	Chapa de proteção contra faíscas
2	Pés da máquina (4)	7	Tubo distanciador (10 x)
3	Chapa de tina para pó (2 x)	8	Armação portadora
4	Armação de suporte	9	Escora (2 x)
5	Tampo da mesa	10	Aparelho de filtragem

Tab. 62: Montagem – Vista geral dos componentes

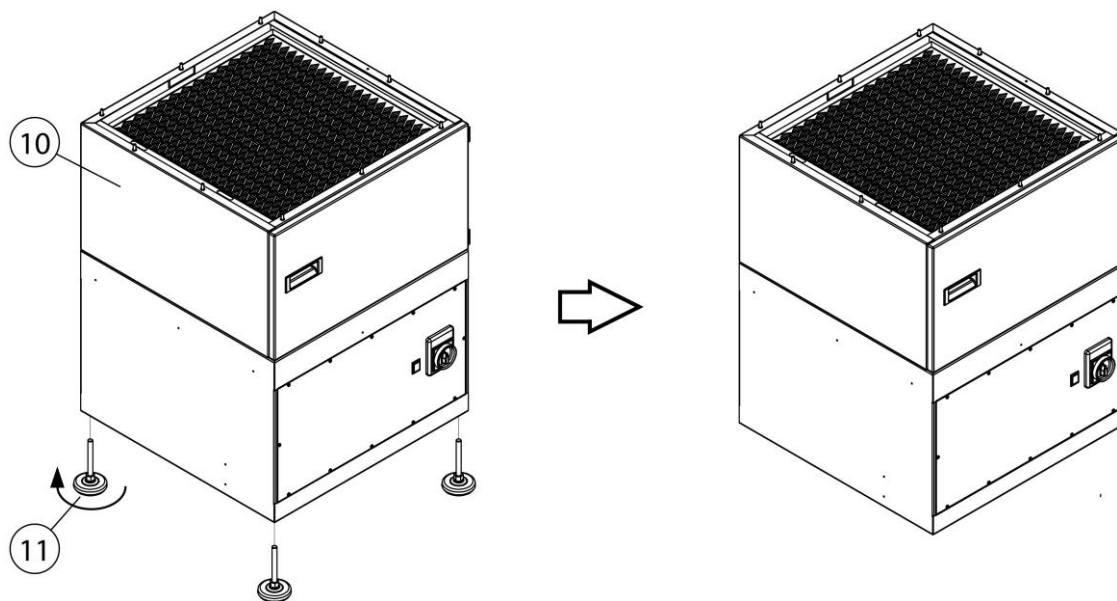

Fig. 88: Montagem – Desmontar os pés da máquina

3. Desmontar os pés da máquina (pos. 11) do aparelho de filtragem (pos. 10). Os pés da máquina já não são necessários para a montagem posterior.

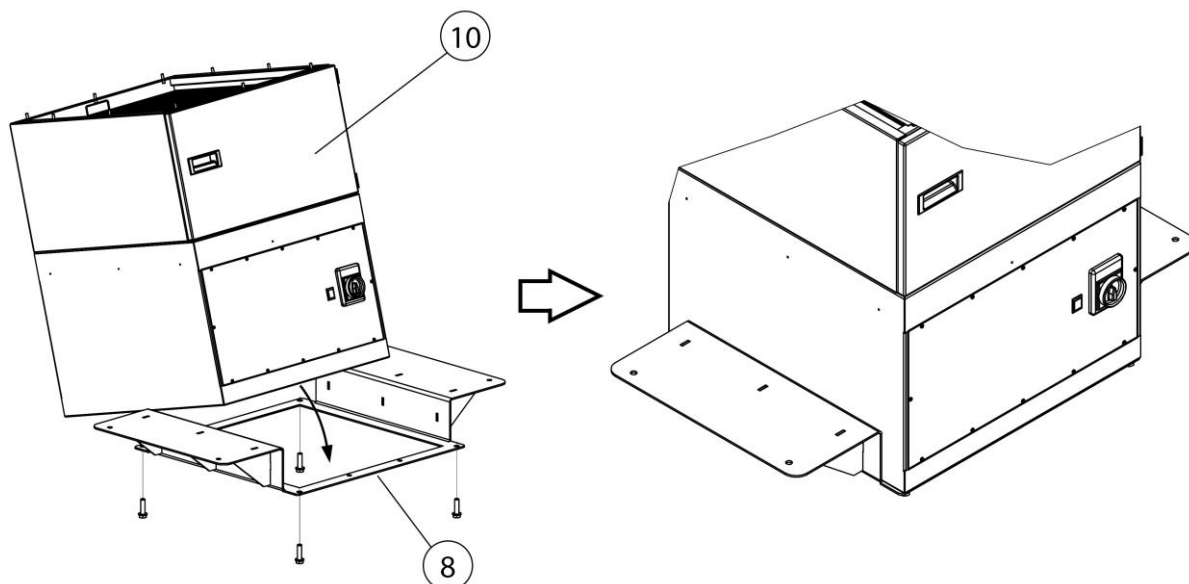

Fig. 89: Montagem – Montar aparelho de filtragem sobre armação portadora

4. Aparafusar o aparelho de filtragem (pos. 10) sobre a armação portadora (pos. 8). Para este fim, utilizar os parafusos sextavados M12 + arruelas planas.

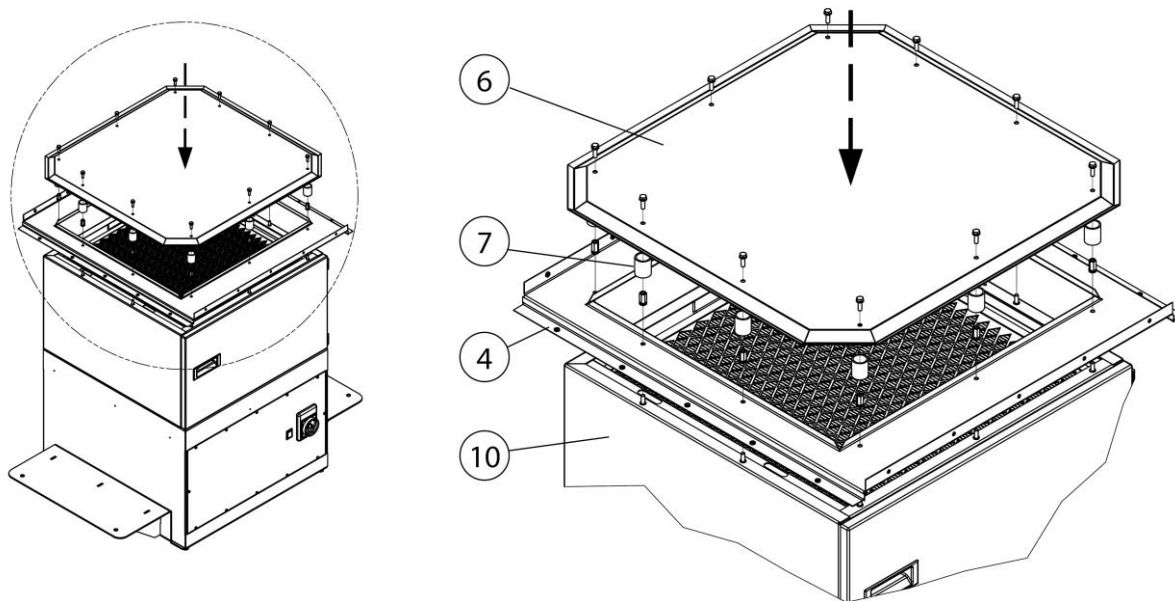

Fig. 90: Montagem -Armação de suporte + chapa de proteção contra faíscas

5. Aparafusar a armação de suporte (pos. 4) e a chapa de proteção contra faíscas (pos. 6), com os tubos distanciadores (pos. 7), sobre o aparelho de filtragem de acordo com a figura.

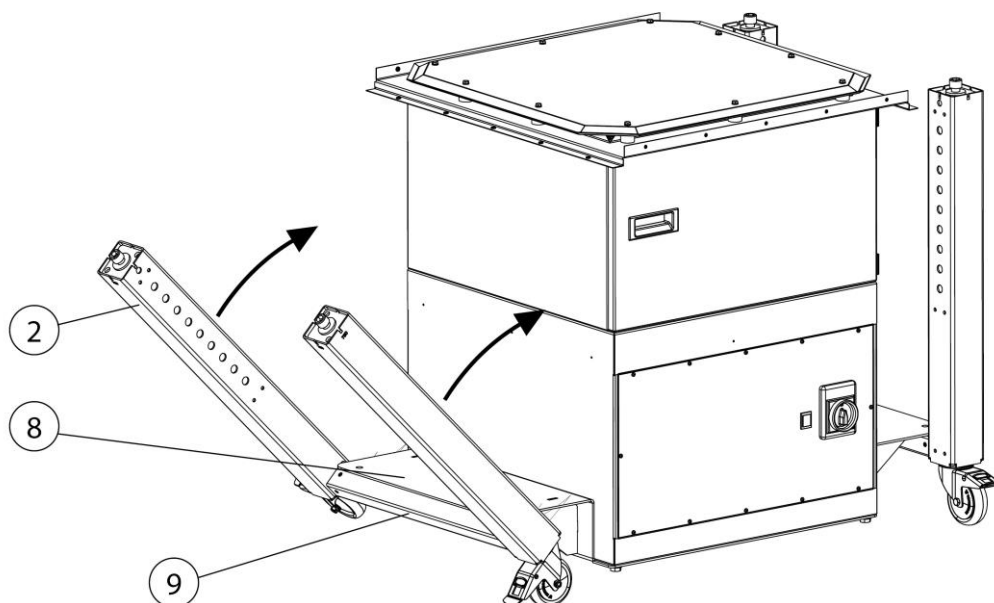

Fig. 91: Montagem - Pernas da mesa

6. Unir as pernas da mesa (pos. 2) com a escora (pos. 9).
7. Em seguida aparafusar as pernas da mesa (pos. 2) à armação portadora (pos. 9) de acordo com a figura.

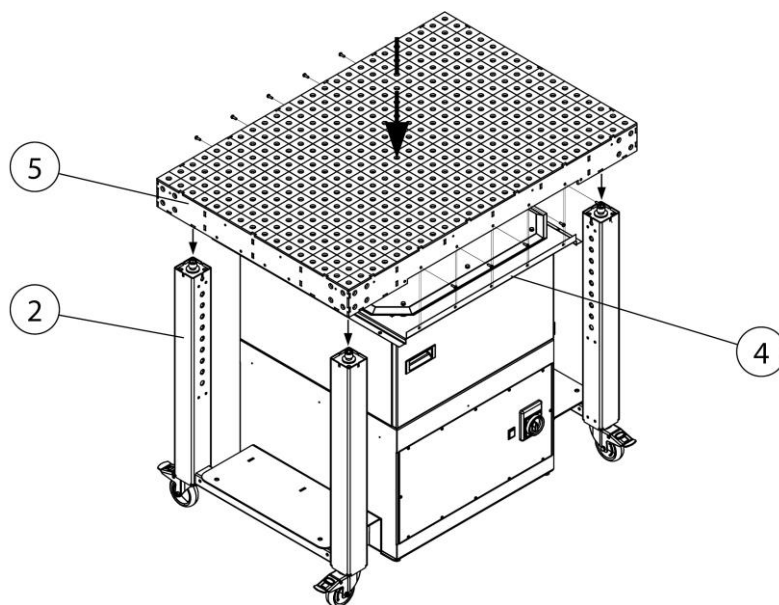

Fig. 92: Montagem - Tampo da mesa

8. Desapertar os parafusos sextavados internos das pernas da mesa (pos. 2).
9. Aparafusar o tampo da mesa (pos. 5) às pernas da mesa (pos. 2) de acordo com a figura.
10. Aparafusar o tampo da mesa (pos. 5) lateralmente à armação de suporte (pos. 4).

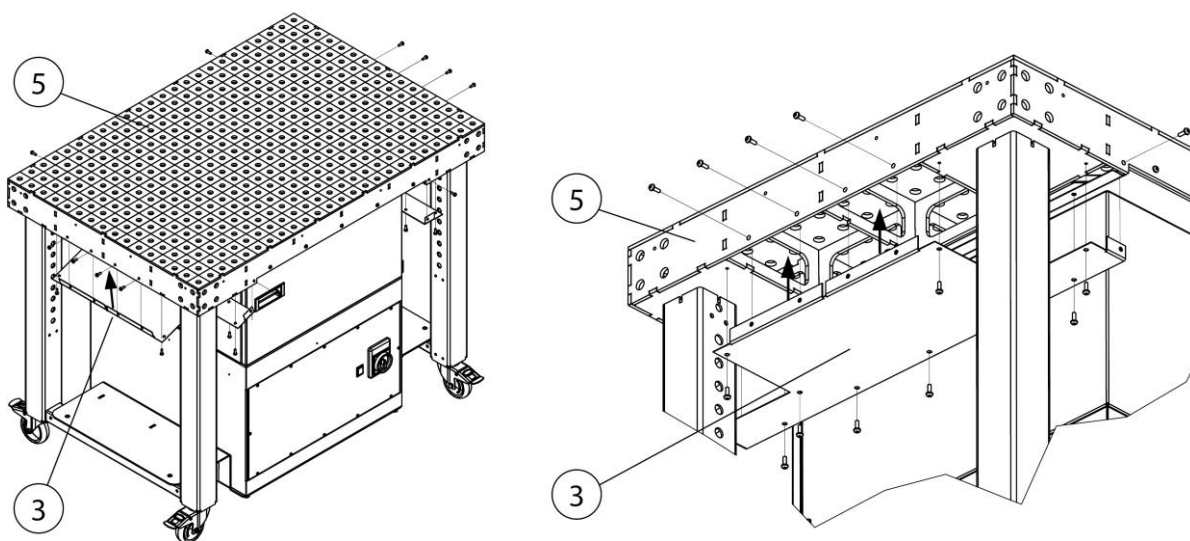

Fig. 93: Montagem - Chapa de tina para pó

11. Aparafusar as chapas da tina para pó (pos. 3) ao tampo da mesa (pos. 5) e à armação de suporte (pos. 4) de acordo com a figura.

Montagem das paredes laterais - opcional

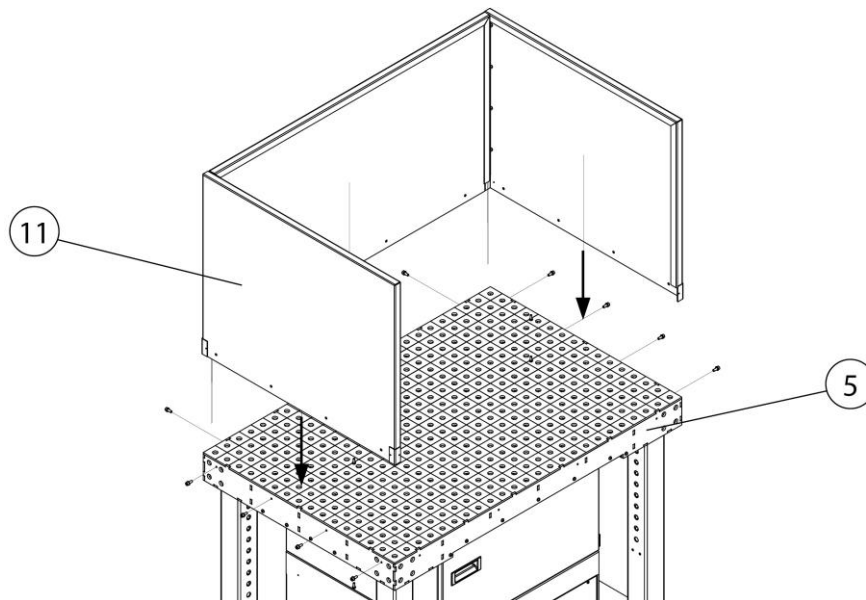

Fig. 94: Montagem – Parede lateral (opcional)

Pos.	Designação	Pos.	Designação
5	Tampo da mesa	11	Parede lateral

Tab. 63: Montagem – Parede lateral (opcional)

1. Aparafusar a parede lateral (pos. 11) ao tampo da mesa (pos. 5) de acordo com a figura.

Controlo do sentido de rotação do ventilador

Antes da colocação em funcionamento, é necessário controlar a sequência de fases/o sentido de rotação do ventilador. Para o efeito, proceder da seguinte forma:

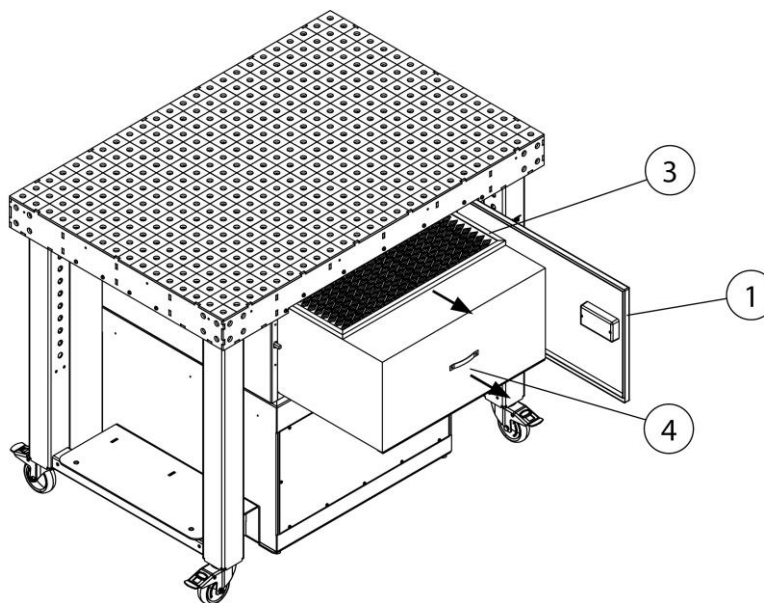

Fig. 95: Controlo do sentido de rotação do ventilador

Pos.	Designação	Pos.	Designação
1	Porta de manutenção	3	Pré-filtro
		4	Filtro principal

Tab. 64: Controlo do sentido de rotação do ventilador

1. Abrir a porta de manutenção (pos. 1) e remover os elementos filtrantes (pos. 3+4) para fora do produto.

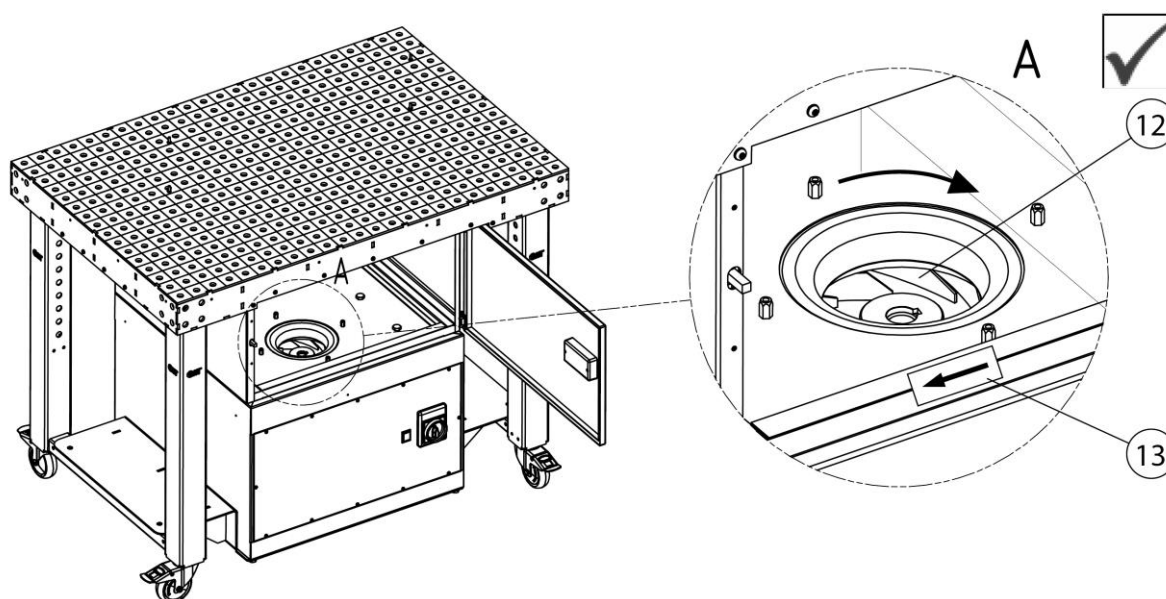

Fig. 96: Controlar o sentido de rotação do impulsor do ventilador

Pos.	Designação	Pos.	Designação
12	Impulsor do ventilador	13	Seta indicadora

Tab. 65: Controlar o sentido de rotação do impulsor do ventilador

2. Ligar o produto à corrente elétrica.
3. Ligar o produto por breves instantes e voltar logo a desligá-lo. Enquanto isso, observar o sentido de rotação do impulsor do ventilador (pos. 12). O sentido de rotação correto é indicado por uma seta indicadora (pos. 13) no produto. Caso o sentido de rotação esteja incorreto, têm de ser trocadas duas fases na ficha de ligação CEE por um técnico qualificado.

6 Utilização

Qualquer pessoa que se ocupa da utilização, manutenção e reparação do produto tem de ter lido minuciosamente e compreendido este manual de instruções, bem como as instruções de eventuais produtos complementares e acessórios.

6.1 Qualificação do pessoal de operação

A entidade operadora do produto apenas pode incumbir pessoas, com a montagem autónoma do mesmo, que estejam familiarizadas com esta tarefa.

Estar familiarizado com esta tarefa significa que o pessoal em causa foi devidamente instruído para a execução das tarefas e conhece o manual de instruções, bem como as instruções operacionais relevantes.

O produto só deve ser utilizado por pessoas formadas ou instruídas. Apenas deste modo é possível obter um trabalho com consciência da segurança e dos perigos para todos os colaboradores.

6.2 Elementos de comando

Na parte da frente do produto encontram-se elementos de comando.

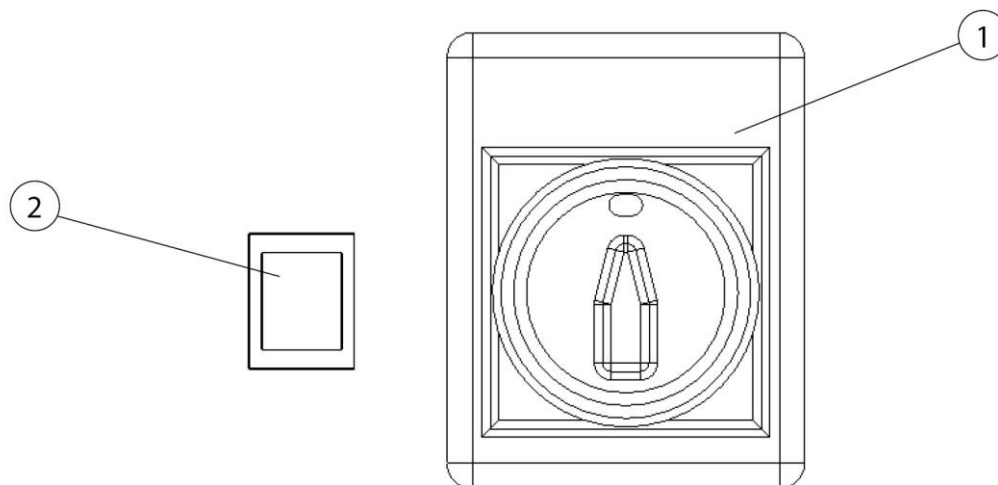

Fig. 97: Elementos de comando

Pos.	Designação	Indicação
1	Interruptor ligar/desligar	Liga/desliga o produto
2	Luz sinalizadora	Sinaliza que é necessário substituir o filtro

Tab. 66: Elementos de comando

6.3 Colocação em funcionamento

▲ ATENÇÃO

Perigo devido a estado defeituoso do produto.

Antes da colocação em funcionamento, a montagem do produto deve estar completamente concluída. Todas as portas têm de estar fechadas e as necessárias ligações devem ter sido estabelecidas.

1. Certifique-se de que o produto é alimentado com corrente.
2. Ligue o produto rodando o interruptor principal.
3. O ventilador arranca e o produto está em funcionamento.

Em caso de avaria, acende-se a luz sinalizadora. (Ver o capítulo "Eliminação de falhas")

7 Conservação

As instruções descritas neste capítulo devem ser entendidas como requisitos mínimos. Dependendo das condições de operação, podem ser necessárias mais instruções para manter o produto num estado ideal.

Os trabalhos de manutenção e reparação descritos nestes capítulos apenas podem ser executados por pessoal de reparação especialmente treinado pela entidade operadora.

As peças sobresselentes necessárias para a utilização têm de cumprir os requisitos técnicos definidos pelo fabricante.

No caso de peças sobresselentes originais, isto estará necessariamente assegurado.

Garanta a eliminação segura e ecológica dos materiais de operação, bem como das peças de substituição.

Nos trabalhos de conservação, é necessário respeitar as instruções de segurança mencionadas neste manual de instruções.

7.1 Conservação

A conservação do produto limita-se, basicamente, à limpeza de todas as suas superfícies, bem como ao controlo dos elementos filtrantes, se for caso disso.

Observar os avisos apresentados no capítulo "Instruções de segurança para a conservação e eliminação de falhas".

NOTA

Não limpar o produto com ar comprimido! Caso contrário, podem ser libertadas partículas de pó ou de sujidade para o ar ambiente.

Uma conservação adequada ajuda a manter o produto em perfeitas condições de funcionamento a longo prazo.

Para uma ótima conservação e limpeza das superfícies revestidas a pó, importa ter em atenção o seguinte:

- Limpar o produto em profundidade uma vez por mês ou sempre que necessário.
- Limpar as superfícies exteriores do produto com um aspirador industrial apropriado da classe de pó H ou com um pano macio húmido/desperdícios de algodão para limpeza industrial.
- Para remover sujidade difícil, utilizar um detergente comum para limpeza doméstica. Evitar esfregar com força.
- Não utilizar produtos abrasivos ou que risquem.

- Não utilizar detergentes ácidos nem fortemente alcalinos.
- Não utilizar solventes orgânicos à base de ésteres, cetonas, álcoois, hidrocarbonetos ou afins.

7.2 Manutenção

Um funcionamento seguro do produto é influenciado positivamente por um controlo e manutenção regulares, que deve ocorrer no mínimo uma vez por ano.

Além da substituição do filtro eventualmente necessária, o produto não precisa de manutenção.

Respeite os avisos apresentados no capítulo "Segurança" sobre a conservação e eliminação de falhas.

7.2.1 Substituição do filtro - Indicações de segurança

A vida útil dos elementos filtrantes é determinada pelo tipo e quantidade de partículas recolhidas.

À medida que aumenta a saturação de pó dos filtros, a resistência ao fluxo aumenta e a potência de aspiração do produto diminui.

Mesmo no caso de produtos eventualmente equipados com limpeza automática dos filtros, pode verificar-se uma redução da potência de aspiração devido a depósitos aderentes.

É necessária uma substituição do filtro!

▲ ATENÇÃO

Perigo para a saúde devido a partículas de fumo de soldadura

Não inale poeiras/fumo de soldadura! Risco de danos graves para a saúde nos órgãos respiratórios e nas vias respiratórias!

O fumo de soldadura contém substâncias que podem provocar cancro!

O contacto das partículas de fumo de soldadura com a pele pode provocar irritações cutâneas em pessoas sensíveis.

Para evitar o contacto e a inalação de partículas de pó, deve usar um macacão descartável, óculos de proteção, luvas e uma máscara de filtro adequada para a proteção respiratória da classe FFP2 segundo EN 149.

⚠ ATENÇÃO

Não é permitida a limpeza dos elementos filtrantes. Isso provoca inevitavelmente danos no elemento filtrante, afetando a função do filtro e permitindo a entrada de produtos perigosos no ar de respiração.

Nos trabalhos descritos a seguir, ter especial atenção à estanquidade do filtro principal. Apenas uma vedação não danificada permite o alto nível de eficiência do produto. Por isso, um filtro principal com vedação danificada tem de ser sempre substituído.

NOTA

Produtos com aprovação IFA de acordo com os requisitos da classe de eliminação de fumos de soldadura W3/testada pelo IFA. (Ver capítulo "Dados técnicos")

A aprovação IFA cessa nos seguintes casos:

- Utilização incorreta do produto, bem como em caso de alterações construtivas do produto.
 - Utilização de peças sobresselentes não originais, de acordo com a lista de peças sobresselentes.
-
- Utilizar apenas filtros sobresselentes originais, visto que estes garantem o nível de eficiência necessário e estão adaptados ao produto e aos dados de potência.
 - Desligar o produto no botão Lig./Desl.
 - Proteger o produto contra ativação involuntária. Se existente, desligar a ficha da tomada ou proteger o interruptor principal na posição 0 com cadeado!
 - Desligar a alimentação de pressão, se existente, e deixar que o ar comprimido existente no produto saia através da válvula de descarga do condensado.

7.2.2 Substituição do filtro

NOTA

O produto está equipado com um pré-filtro e um filtro principal. Alguns produtos dispõem ainda de um filtro de carvão ativo ou este pode ser instalado posteriormente, se necessário. (Ver o capítulo "Peças sobresselentes e acessórios")

A vida útil do filtro de carvão ativo depende das condições de utilização e, como tal, não pode ser predeterminada. No entanto, o filtro de carvão ativo deve ser substituído o mais tardar aquando da substituição do filtro principal.

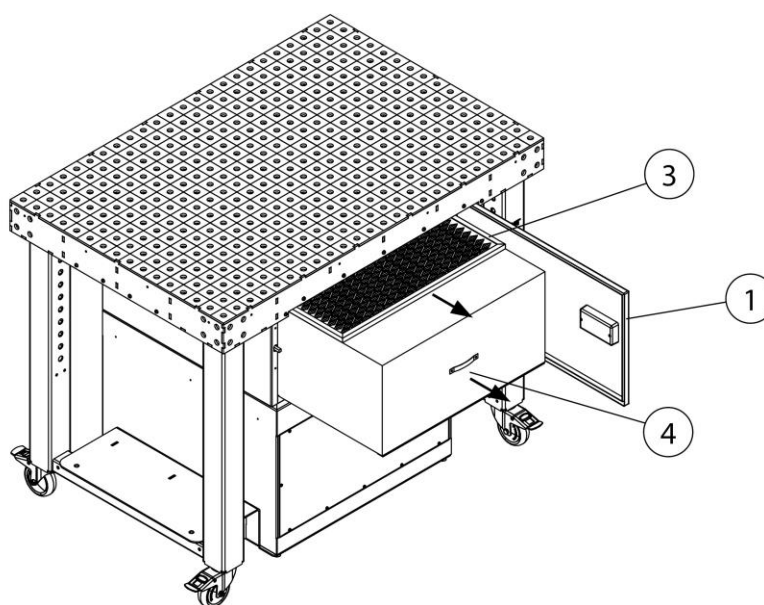

Fig. 98: Substituição dos filtros – Pré-filtro + filtro principal

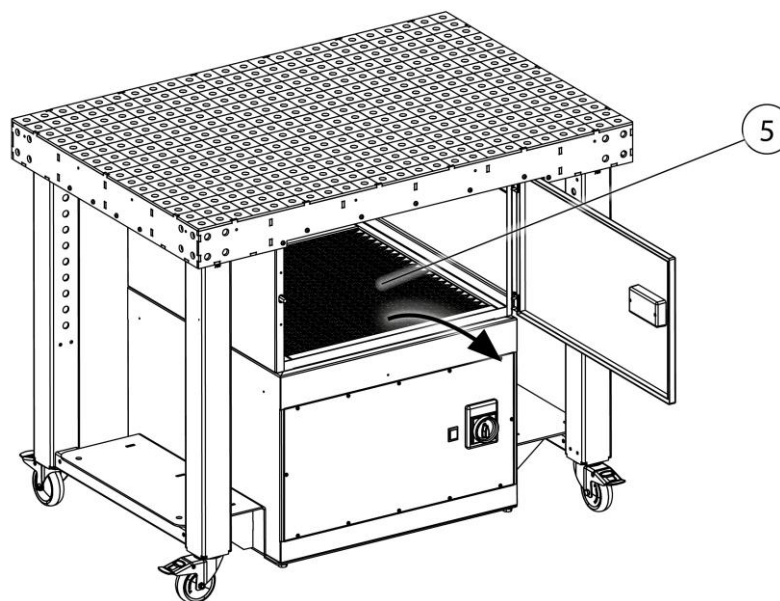

Fig. 99: Substituição dos filtros – Filtro de carvão ativo (opcional)

Pos.	Designação	Pos.	Designação
1	Porta de manutenção	3	Pré-filtro
		4	Filtro principal
		5	Filtro de carvão ativo (opcional)

Tab. 67: Substituição dos filtros – Pré-filtro + filtro principal

Proceder à substituição do filtro como se segue:

1. Desligar o produto no interruptor principal e puxar a ficha de alimentação, de modo a evitar que volte a ser ligado de forma inadvertida.
2. Preparar um novo filtro principal (pos. 4) e, eventualmente, um novo pré-filtro (pos. 3) + filtro de carvão ativo (pos. 5).
3. Abrir a porta de manutenção (pos. 1) e extrair os elementos filtrantes (pos. 1+2) e, caso exista, remover o filtro de carvão ativo (pos. 4) com cuidado do produto, sem levantar partículas de pó.

NOTA

O pré-filtro (pos. 3) pode ser reutilizado várias vezes. Em caso de danificação mecânica da superfície, é necessária uma substituição.

4. Colocar os elementos filtrantes saturados cuidadosamente num saco de eliminação, fechá-lo de forma estanque e eliminá-lo de acordo com os regulamentos.
5. Voltar a colocar o novo filtro principal (pos. 4), o pré-filtro (pos. 3) e, se for caso disso, o filtro de carvão ativo (pos. 5) no produto na sequência inversa, prestando atenção à posição de montagem correta.
6. Fechar a porta de manutenção (pos. 1) e voltar a colocar o produto em funcionamento. (Ver também o capítulo "Colocação em funcionamento")

NOTA

Ao substituir o filtro, siga as instruções indicadas no elemento filtrante.

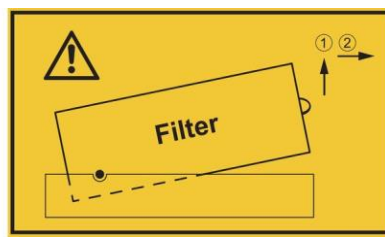

Fig. 100: Indicação substituição do filtro

7.3 Eliminação de falhas

Falha	Possível causa	Indicação
O produto não arranca	Alimentação elétrica indisponível	Mandar verificar a alimentação elétrica por um electricista qualificado
Potência de aspiração demasiado baixa/indisponível	Elementos filtrantes saturados	Verificar/substituir os elementos filtrantes
	Sentido de rotação do ventilador incorreto	Mandar um electricista qualificado trocar duas fases na ficha de ligação CEE. Ver também o capítulo Montagem
	Abertura de sopro de ar limpo tapada	Manter a abertura de sopro de ar limpo desobstruída
Luz sinalizadora vermelha acesa	A potência mínima de aspiração ajustada não foi atingida. Elementos filtrantes saturados	Proceder à substituição do filtro
Saída de partículas de pó pelo lado do ar limpo	Elemento filtrante danificado	Verificar/substituir os elementos filtrantes
O produto desliga-se	O interruptor de proteção do motor disparou	Mandar um electricista qualificado verificar o motor do ventilador
	Temperatura do motor demasiado elevada	Deixar arrefecer o motor / verificar as aberturas de ar de refrigeração

Tab. 68: Eliminação de falhas

AVISO

Se a avaria não puder ser resolvida pelo cliente, deve contactar o serviço de assistência técnica do fabricante.

7.4 Medidas em caso de emergência

Em caso de incêndio do produto ou dos seus eventuais elementos de recolha, têm de ser dados os seguintes passos:

1. Desligar o produto da corrente elétrica! Se existente, desligar a ficha da tomada, colocar o interruptor principal na posição 0; desligar os fusíveis do cabo de alimentação.
2. Se existente, desligar a alimentação de ar comprimido.
3. Combater o foco de incêndio com um extintor de pó disponível comercialmente.
4. Eventualmente informar os bombeiros locais.

⚠ ATENÇÃO

Não abrir produtos com porta de manutenção. Formação de labaredas de fogo!

Em caso de incêndio, nunca se pode tocar no produto sem luvas de proteção. Perigo de queimaduras!

8 Eliminação

▲ ATENÇÃO

O contacto da pele com o fumo de soldadura, etc. pode provocar irritações na pele em pessoas sensíveis!

Os trabalhos de desmontagem no produto podem ser executados apenas por técnicos formados e autorizados, tendo em conta as indicações de segurança e as normas de prevenção de acidentes em vigor!

Risco de danos graves para a saúde nos órgãos respiratórios e nas vias respiratórias!

Para evitar o contacto e a inalação de partículas de pó, use vestuário de proteção, luvas e um sistema de proteção respiratória!

A libertação de partículas de pó nocivas durante os trabalhos de desmontagem deve ser evitada, para que pessoas na área não sejam prejudicadas.

▲ CUIDADO

Em todos os trabalhos no e com o produto tem de respeitar os deveres legais relativos à redução de resíduos e a reciclagem/eliminação correta.

8.1 Plásticos

Os plásticos eventualmente utilizados devem, na medida do possível, ser separados. Os plásticos devem ser eliminados, tendo em conta as exigências legais.

8.2 Metais

Os metais eventualmente utilizados têm de ser separados e eliminados. A eliminação tem de ser realizada por empresas autorizadas.

8.3 Elementos de filtro

Os elementos de filtro eventualmente utilizados devem ser eliminados, tendo em conta as exigências legais.

9 Anexo

9.1 Declaração CE de conformidade

Designação: Aparelho de filtragem de fumos de soldadura
Série: FilterTable
Tipo: **950400020, 950400021** (eventualmente número de artigo divergente noutra variante do produto)
ID da máquina: Consulte a placa de características na parte da frente deste manual de instruções
O produto foi desenvolvido, construído e fabricado em conformidade com as diretivas da CE 2006/42/CE – Diretiva Máquinas

O produto cumpre ainda as disposições da 2014/30/UE – Diretiva "Compatibilidade eletromagnética" 2014/35/UE – Diretiva "Baixa tensão" 2011/65/UE - Diretiva "RoHS"

Da exclusiva responsabilidade de
Empresa: **KEMPER GmbH**
Von-Siemens-Str. 20, D-48691 Vreden

São aplicadas as seguintes normas harmonizadas:

EN ISO 12100:2010 Segurança de máquinas - Princípios gerais de concepção
EN ISO 13857:2019 Segurança de máquinas - Distâncias de segurança
EN ISO 13854:2019 Segurança de máquinas - Distâncias mínimas
EN ISO 21904-1:2020 Health and safety in welding and allied processes
EN IEC 61000-6-2:2019 Compatibilidade eletromagnética - Imunidade a interferências
EN IEC 61000-6-4:2019 Compatibilidade eletromagnética - Emissão de interferências
EN 60204-1:2018 Segurança de máquinas - Equipamento elétrico
EN 13849-1:2015 Segurança de máquinas - Comandos

Uma lista completa das normas, diretivas e especificações aplicadas está à disposição junto do fabricante. O manual de instruções relativo ao produto está disponível.

Informação adicional:

A declaração de conformidade perde a validade em caso de utilização incorreta, bem como em caso de alterações construtivas que não tenham sido autorizadas, de forma escrita, por nós, como fabricante.

O Sr. Marcel Kusche está autorizado a compilar a documentação técnica. Kemper GmbH, Von-Siemens-Str. 20, 48691 Vreden, Alemanha

Vreden, 11.01.2024

Local, data

B. Kemper



Gerente

Dados sobre o signatário

9.2 UKCA Declaration of Conformity

Designation: Welding fume filter unit
 Series: FilterTable
 Type: **950400020, 950400021** (possibly different article numbers for other product variants)
 Machine ID: See name plate in front section of this operating manual
 This product is developed, designed and manufactured in accordance with the UKCA directives
 Supply of Machinery (safety) Regulations 2008

The product continues to comply with the provisions of the Electromagnetic Compatibility Regulations 2016
 Electrical Equipment (Safety) Regulations 2016

At the sole responsibility of
 Company: **KEMPER GmbH**
 Von-Siemens-Str. 20, D-48691 Vreden

The following designated standards and technical specifications have been applied:

- BS EN ISO 12100:2010 Safety of machinery - General principles for design
- BS EN ISO 13857:2019 Safety of machinery - Safety distances
- BS EN ISO 13854:2019 Safety of machinery
- BS EN ISO 21904-1:2020 Health and safety in welding and allied processes
- BS EN ISO 4414:2010 fluid power - General rules and safety requirements for systems and their components
- BS EN IEC 61000-6-2:2019 Electromagnetic compatibility (EMC) - Part 6-2: Generic standards - Immunity standard for industrial environments
- BS EN IEC 61000-6-4:2019 Electromagnetic compatibility (EMC) - Part 6-4: Generic standards - Emission standard for industrial environments
- BS EN 60204-1:2018 Safety of machinery - Electrical equipment of machines
- BS EN ISO 13849-1:2016 Safety of machinery - Safety-related parts of control systems
- BS EN IEC 63000:2018 Technical documentation for the assessment of electrical and electronic products with respect to the restriction of hazardous substances

A complete list of standards, directives and specifications applied is available from the manufacturer. The operating manual belonging to the product is available.

Additional information:

If it is not used for as intended or the design is altered, the Declaration of Conformity expires, unless confirmed in writing by us as manufacturers.

UK Authorised Representative (for authorities only): Mr. Marc Crawford
 United Kingdom KEMPER (U.K.) Ltd.
 Venture Court, 2 Debdale Road, Wellingborough, Northamptonshire NN8 5AA

 Vreden, 11.01.2024 Place, date	B. Kemper	CEO Identification of the signatory
--	-----------	--

9.3 Dados técnicos

Designação	Tipo: 950 400 020
Filtro	
Níveis de filtragem	2
Processo de filtragem	Filtro descartável
Processo de limpeza	--
Superfície filtrante m ² [in ²]	15,8 [24490]
Número de elementos filtrantes	1
Superfície filtrante total m ² [in ²]	15,8 [24490]
Tipo de filtro	Filtro compacto com separadores de alumínio
Material do filtro	Velo de fibra de vidro
Grau de retenção ≥ %	99,9
Classe de fumo de soldadura	--
Norma de ensaio do IFA	--
Classe de filtro/classe de pó	M
Dados básicos	
Potência de aspiração m ³ /h [cfm]	1.400 [824,0]
Vácuo Pa [inch wc]	3.000 [12,06]
Potência do motor kW [hp]	1,5 [2,04]
Tensão de ligação/corrente nominal/classe de proteção/classe ISO	Consultar placa de características
Temperatura ambiente admissível °C [°F]	-10 até +40 [+14 até +104]
Duração de ligação %	100
Nível de pressão sonora dB(A)	71
Alimentação de ar comprimido bar [psi]	--
Necessidade de ar comprimido/classe de ar comprimido	--
Dimensões do produto básico (L x A x P)	Consultar folha de dimensões
Peso produto básico kg [lbs]	245,0 [540,1]
Capacidade de carga mesa de trabalho máx. [kg]	1.000
Informações adicionais	

Tipo de ventilador	Ventilador radial
--------------------	-------------------

Tab. 69: Dados técnicos

9.4 Folha de dimensões

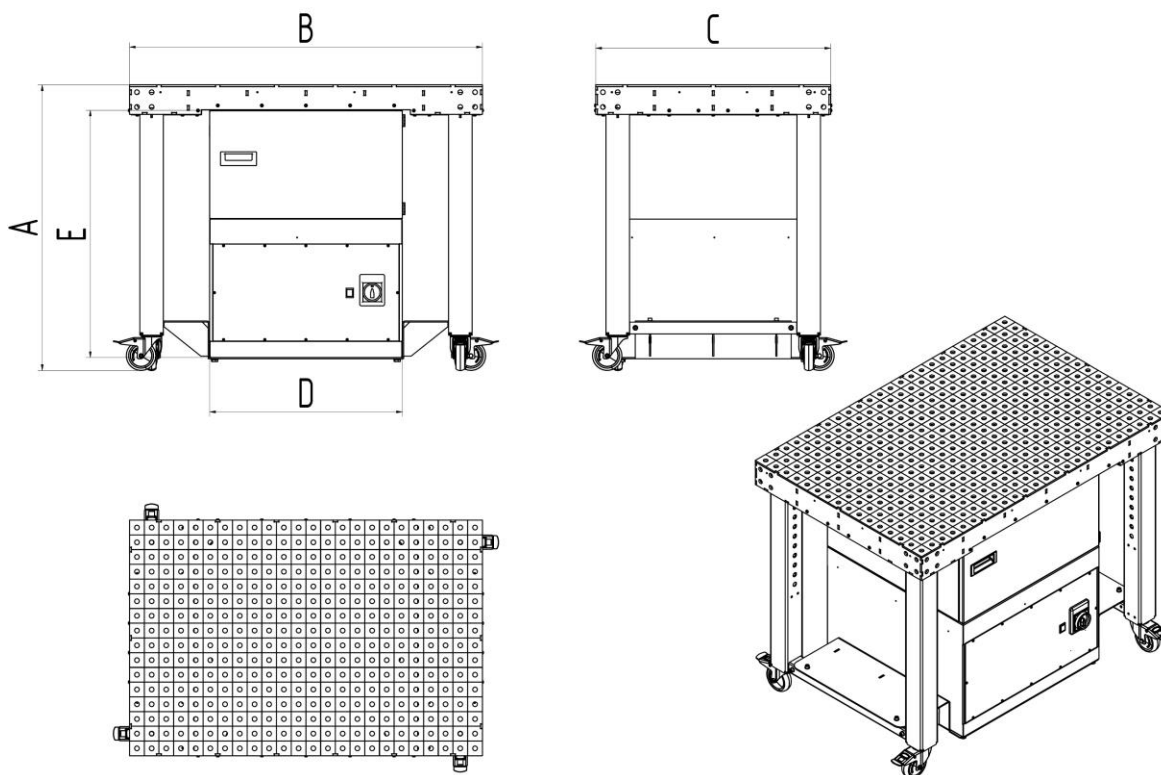

Fig. 101: Folha de dimensões

Símbolo	Dimensões	Símbolo	Dimensões
A	970 mm	D	655 mm
B	1.200 mm	E	845 mm
C	800 mm		

Tab. 70: Tabela de dimensões

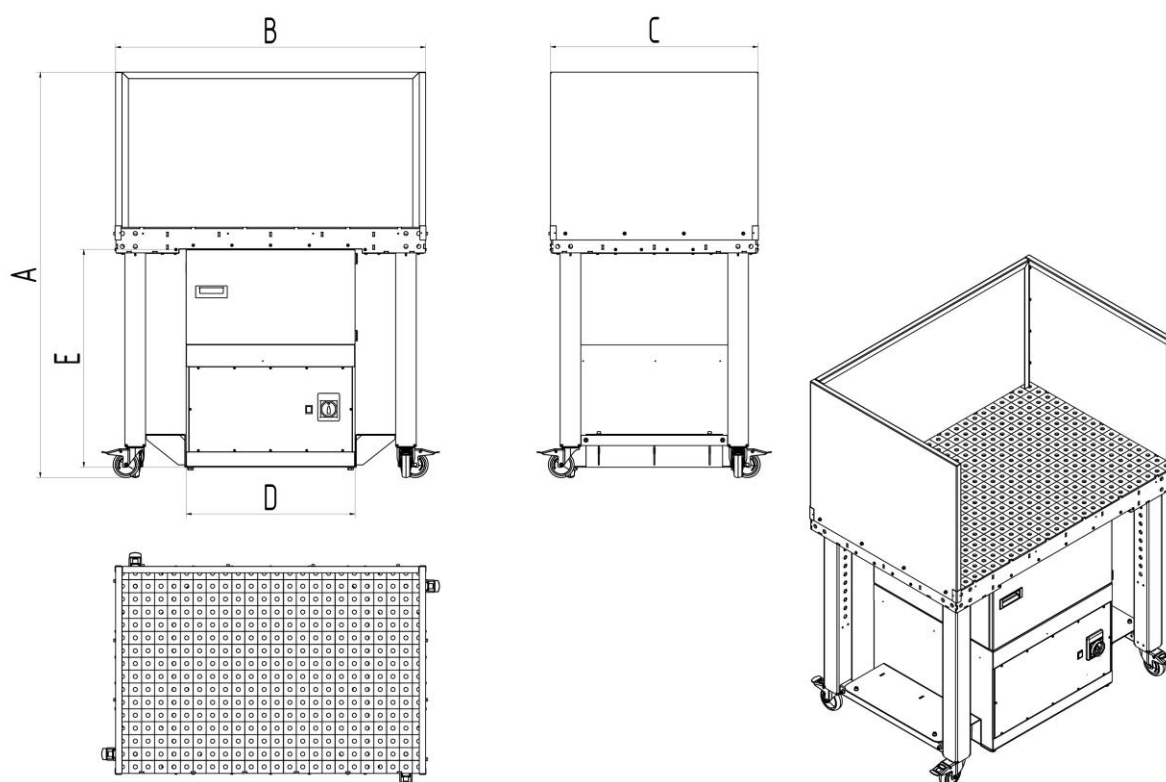

Fig. 102: Folha de dimensões com parede lateral

Símbolo	Dimensão	Símbolo	Dimensão
A	1.570 mm	D	655 mm
B	1.203 mm	E	845 mm
C	805 mm		

Tab. 71: Tabela de dimensões com parede lateral

9.5 Peças sobresselentes e acessórios

N.º de ordem	Designação	Ref. ^a
1	Filtro principal	1090010
2	Pré-filtro, malha de alumínio	1090013
3	Cartucho do filtro de carvão ativo	1090345

Tab. 72: Peças sobresselentes e acessórios

9.6 Acessórios da mesa GWT

Acessórios da mesa adequados **sistema 16 - 6 mm** em www.german-weldingtools.com

1	Generale.....	- 251 -
1.1	Introduzione	- 251 -
1.2	Note sul diritto d'autore e sui diritti di proprietà intellettuale ...	- 251 -
1.3	Indicazioni per l' esercente	- 251 -
2	Sicurezza.....	- 253 -
2.1	Indicazioni generali.....	- 253 -
2.2	Note su segnali e simboli	- 253 -
2.3	Contrassegni/etichette da applicare da parte dell'utilizzatore	- 254 -
2.4	Istruzioni di sicurezza per gli operatori	- 254 -
2.5	Avvertenze di sicurezza relative alla riparazione/ all'eliminazione di guasti	- 255 -
2.6	Indicazioni di particolari tipi di pericolo.....	- 255 -
3	Informazioni sul prodotto.....	- 259 -
3.1	Descrizione del funzionamento.....	- 259 -
3.2	Uso conforme allo scopo previsto.....	- 260 -
3.3	Applicazioni errate ragionevolmente prevedibili	- 261 -
3.4	Contrassegni ed etichette sul prodotto	- 262 -
3.5	Rischio residuo.....	- 262 -
4	Trasporto e stoccaggio	- 264 -
4.1	Trasporto.....	- 264 -
4.2	Stoccaggio.....	- 264 -
5	Montaggio	- 265 -
6	Uso	- 273 -
6.1	Qualifica degli operatori	- 273 -
6.2	Elementi di comando	- 273 -
6.3	Messa in funzione	- 274 -
7	Riparazione	- 275 -
7.1	Cura.....	- 275 -
7.2	Manutenzione.....	- 276 -
7.2.1	Sostituzione filtro - Istruzioni di sicurezza	- 276 -
7.2.2	Cambio del filtro.....	- 278 -
7.3	Eliminazione delle anomalie.....	- 281 -
7.4	Misure in caso di emergenza.....	- 282 -

8 Smaltimento.....	- 283 -
8.1 materie plastiche.....	- 283 -
8.2 Metalli.....	- 283 -
8.3 Elementi filtranti	- 283 -
9 Appendice	- 284 -
9.1 Dichiarazione di conformità CE.....	- 284 -
9.2 UKCA Declaration of Conformity.....	- 285 -
9.3 Dati tecnici	- 286 -
9.4 Disegno quotato	- 287 -
9.5 Ricambi e accessori.....	- 288 -
9.6 Accessori tavolo GWT	- 289 -

1 Generale

1.1 Introduzione

Il presente manuale d'uso è uno strumento essenziale per l'impiego corretto e senza pericoli del prodotto.

Le importanti indicazioni in esso contenute permettono di utilizzare il prodotto in maniera sicura, adeguata e conveniente. La loro osservanza aiuta a prevenire rischi, ridurre costi di riparazione e tempi di inattività, aumentare l'affidabilità del prodotto e prolungarne la durata. Il presente manuale d'uso deve essere sempre disponibile, nonché letto e applicato da ogni persona incaricata di attività con o sul prodotto.

Esso include:

- uso ed eliminazione delle anomalie durante il funzionamento,
- manutenzione (riparazione e revisione),
- trasporto,
- montaggio,
- smaltimento.

Si riserva il diritto di apportare modifiche tecniche e di errori.

1.2 Note sul diritto d'autore e sui diritti di proprietà intellettuale

Il presente manuale d'uso è soggetto a riservatezza. Deve essere reso accessibile solo alle persone autorizzate. Può essere consegnato a terzi solo dietro autorizzazione di KEMPER GmbH, di seguito denominato "il produttore".

Tutti i documenti sono protetti ai sensi della legge sui diritti d'autore. La trasmissione e riproduzione di documenti o loro estratti, nonché l'utilizzo e la comunicazione del loro contenuto sono vietati, in assenza di espressa autorizzazione scritta.

Le violazioni sono punibili dalle legge e obbligano a un risarcimento danni. Il produttore si riserva tutti i diritti per l'esercizio dei diritti di protezione industriali.

1.3 Indicazioni per l' esercente

Il presente manuale d'uso rappresenta un componente essenziale del prodotto.

L'esercente deve garantire che il personale operativo sia a conoscenza di queste istruzioni.

Il presente manuale d'uso deve essere integrato dall'esercente con istruzioni per l'uso basate sulle norme nazionali in materia di prevenzione degli infortuni e protezione dell'ambiente, includendo le informazioni sugli

obblighi di vigilanza e segnalazione per tener conto delle peculiarità aziendali, ad esempio in relazione all'organizzazione e alle procedure di lavoro nonché al personale impiegato. Oltre alle avvertenze contenute nel manuale e alle prescrizioni obbligatorie in vigore nel paese e nel luogo di impiego riguardanti la prevenzione di infortuni, vanno osservate anche le regole tecniche comunemente riconosciute in materia di sicurezza e professionalità.

Senza l'autorizzazione del fabbricante l'esercente non può apportare modifiche, ampliamenti con accessori o trasformazioni al prodotto che ne possano pregiudicare la sicurezza! Eventuali parti di ricambio impiegate devono corrispondere ai requisiti tecnici stabiliti dal produttore. Questo è sempre garantito dalle parti di ricambio originali.

Le attività di uso, manutenzione e trasporto del prodotto devono essere eseguite esclusivamente da personale adeguatamente qualificato o addestrato. Definire chiaramente le responsabilità del personale addetto a utilizzo, manutenzione e trasporto.

2 Sicurezza

2.1 Indicazioni generali

Il prodotto è progettato e costruito secondo la tecnologia più moderna e nell'osservanza delle norme tecniche di sicurezza comunemente riconosciute. L'uso del prodotto può comportare pericoli tecnici per l'operatore nonché pregiudicare il prodotto e altri beni, se:

- viene utilizzato da personale non addestrato o non istruito,
- non viene impiegato in modo conforme allo scopo previsto e/o
- viene sottoposto a manutenzione impropria.

2.2 Note su segnali e simboli

▲ PERICOLO

Questo simbolo abbinato all'avvertenza "pericolo" contrassegna un pericolo imminente. La mancata osservanza dell'istruzione di sicurezza provoca morte o lesioni gravissime.

▲ AVVERTENZA

Questo simbolo abbinato al termine "avvertenza" contrassegna una situazione potenzialmente pericolosa. La mancata osservanza dell'istruzione di sicurezza può provocare morte o lesioni gravissime.

▲ ATTENZIONE

Questo simbolo abbinato all'avvertenza "precauzione" contrassegna una situazione potenzialmente pericolosa. La mancata osservanza dell'istruzione di sicurezza può provocare lesioni lievi o minime. Può essere utilizzato anche per indicare la possibilità di danni alle cose.

AVVISO

Le note generali sono ulteriori semplici informazioni che non avvertono di danni a persone o cose.

1. Le fasi degli interventi da eseguire secondo una determinata sequenza sono indicate da un numero seguito da un punto.
- I singoli elementi di una legenda non interessati da una particolare sequenza sono contrassegnati da un punto elenco.

2.3 Contrassegni/etichette da applicare da parte dell'utilizzatore

L'utilizzatore ha eventualmente l'obbligo di collocare altri contrassegni ed etichette sul prodotto e nell'ambiente circostante.

Tali contrassegni ed etichette possono essere riferiti, ad esempio, alla normativa in tema di uso dei dispositivi di protezione individuale.

2.4 Istruzioni di sicurezza per gli operatori

Prima dell'uso l'utilizzatore deve essere istruito all'impiego del prodotto nonché dei relativi materiali e strumenti ausiliari attraverso informazioni, istruzioni e corsi di addestramento.

Il prodotto deve essere impiegato esclusivamente in condizioni di perfetta efficienza tecnica, conformemente alle disposizioni e tenendo conto delle norme di sicurezza e dei pericoli, seguendo le istruzioni di questo manuale! Tutti i guasti, in particolare quelli che potrebbero compromettere la sicurezza, devono essere riparati immediatamente!

Chiunque venga incaricato delle attività di messa in servizio, impiego o manutenzione deve aver letto per intero e compreso il presente manuale d'uso. Durante il lavoro è troppo tardi. Ciò si applica in particolare al personale assegnato solo occasionalmente all'uso del prodotto.

Il manuale d'uso deve essere sempre disponibile nelle vicinanze del prodotto.

KEMPER non si assume alcuna responsabilità per i danni e gli incidenti causati da mancata osservanza del manuale d'istruzioni.

Osservare le norme antinfortunistiche applicabili, le regole generalmente riconosciute della sicurezza tecnica e di medicina del lavoro.

Assegnare chiaramente e rispettare le competenze delle varie attività di manutenzione e riparazione. Solo così è possibile evitare azioni errate, soprattutto in situazioni di pericolo.

L'esercente obbliga gli operatori e il personale di manutenzione a indossare attrezzature di protezione personale. In queste attrezzature rientrano in particolare scarponcini antinfortunistici, occhiali protettivi e guanti.

Non tenere sciolti i capelli lunghi, non indossare indumenti larghi o gioielli! Si corre sempre il pericolo di rimanere impigliati o intrappolati sulle parti in movimento dell'impianto!

Alla comparsa di alterazioni al prodotto, rilevanti dal punto di vista della sicurezza, interrompere e bloccare immediatamente l'attività lavorativa, segnalando il caso alla persona o all'ufficio competente!

Tutte le attività sul prodotto devono essere eseguite esclusivamente da personale affidabile e debitamente formato. Rispettare l'età minima ammessa per legge!

Il personale in fase di addestramento, istruzione, formazione o inserito in un programma generale di apprendistato può lavorare al prodotto esclusivamente sotto la supervisione costante di una persona già esperta!

2.5 Avvertenze di sicurezza relative alla riparazione/ all'eliminazione di guasti

Le porte di servizio e di manutenzione devono essere sempre liberamente accessibili.

I lavori di attrezzaggio, manutenzione e riparazione e l'eliminazione di guasti possono essere eseguiti solo con il prodotto spento.

Serrare sempre eventuali raccordi a vite allentati individuati nel corso degli interventi di manutenzione e di assistenza! Se prescritto, serrare le viti previste a tale scopo con una chiave dinamometrica.

Prima dell'inizio dei lavori di manutenzione/riparazione/cura rimuovere da raccordi e collegamenti a vite eventuali impurità e tracce di prodotti per la manutenzione.

Attenersi agli intervalli previsti o indicati nel manuale di istruzioni per le ispezioni e i collaudi periodici.

Prima dello smontaggio, contrassegnare i componenti con riferimento alla loro posizione.

2.6 Indicazioni di particolari tipi di pericolo

⚠ PERICOLO**Pericolo di folgorazione!**

Tutti gli interventi all'impianto elettrico del prodotto devono essere eseguiti esclusivamente da un elettrotecnico specializzato o da personale operativo in possesso della necessaria formazione, sotto la direzione e supervisione di un elettrotecnico specializzato e secondo le relative norme di sicurezza!

Prima di aprire il prodotto estrarre dalla presa la spina elettrica eventualmente presente, per scongiurare la riaccensione accidentale.

In caso di guasti all'alimentazione elettrica, disattivare il prodotto con il tasto ON/OFF ed estrarre dalla presa la spina elettrica, se presente!

Utilizzare solo fusibili originali con l'intensità di corrente prescritta!

I componenti elettrici, sui quali vengono effettuati interventi di ispezione, manutenzione e riparazione, devono essere scollegati. Bloccare i dispositivi di funzionamento usati per la messa fuori tensione, per evitare una riattivazione accidentale o automatica. Verificare prima l'assenza di tensione dei componenti elettrici, quindi isolare i componenti adiacenti sotto tensione. Durante le riparazioni prestare attenzione a non modificare i parametri costruttivi in modo da pregiudicare la sicurezza.

Verificare regolarmente la presenza di eventuali danni ai cavi e sostituire, se necessario.

**⚠ AVVERTENZA****Folgorazione in caso di mancata messa a terra!**

Se il collegamento a terra di protezione degli apparecchi manca o è eseguito in modo non corretto, possono essere presenti tensioni elevate sulle parti in genere o sulle parti dell'alloggiamento esposte che, se toccate, possono provocare gravi lesioni o la morte.

⚠ AVVERTENZA**Folgorazione in caso di collegamento di un'alimentazione elettrica non adatta!**

Se viene collegata un'alimentazione elettrica non adatta, è possibile che alcune parti accessibili conducano una tensione elettrica pericolosa. Il contatto con una tensione elettrica pericolosa può provocare lesioni gravi o la morte.

Per i dati di allacciamento elettrico rimandiamo alla targhetta identificativa del prodotto

Allacciamento alla rete

Il prodotto è predisposto per la tensione di rete indicata sulla targhetta identificativa. Laddove il cavo di rete o la spina di rete non siano già montati sul prodotto, il montaggio degli stessi deve avvenire nel rispetto della relativa normativa nazionale.

⚠ ATTENZIONE**Un'installazione elettrica non sufficientemente dimensionata può provocare gravi danni materiali.**

L'alimentazione di rete e la relativa protezione devono essere predisposte in base all'alimentazione elettrica disponibile. Si applicano i dati tecnici riportati sulla targhetta identificativa.

La protezione di rete dovrebbe essere equipaggiata con almeno un interruttore magnetotermico di **categoria C**.

⚠ AVVERTENZA**Pericolo dovuto al rovesciamento del prodotto!**

Gravi lesioni causate dal ribaltamento/rovesciamento del prodotto.

- Prima di procedere allo spostamento, allentare i freni delle ruote orientabili (se presenti).
- Muovere e posizionare il prodotto solo su superfici piane e lisce.
- Spostare o trasportare il prodotto solo con le linguette di presa/maniglie previste.
- Osservare il peso complessivo, i punti di imbracatura e il baricentro del carico.
- Non sedersi o salire sul prodotto.
- Trasportare il prodotto solo senza carichi/pezzi.

▲ AVVERTENZA**Pericolo per la salute dovuto a particelle di fumo di saldatura!**

Non inalare le polveri e i fumi di saldatura! Possibilità di gravi danni alla salute, a carico di organi della respirazione e vie respiratorie!

Il fumo di saldatura contiene sostanze cancerogene!

Il contatto della pelle con fumi di taglio e di saldatura ecc. può provocare irritazioni cutanee nei soggetti sensibili!

Le attività di riparazione e manutenzione sul prodotto devono essere eseguite esclusivamente da personale specializzato in possesso di relativa formazione e autorizzazione, nell'osservanza delle istruzioni di sicurezza e delle norme vigenti in ambito di prevenzione degli infortuni!

Per evitare il contatto e l'inalazione delle particelle di polvere, indossare una tuta monouso, occhiali di protezione, guanti e una mascherina filtrante protettiva della classe FFP2 conforme a EN 149.

Durante l'esecuzione di lavori di riparazione e manutenzione va evitata la liberazione di particelle di polvere pericolose al fine di proteggere le persone non addette a tali lavori.

▲ ATTENZIONE**Pericolo per la salute dovuto al rumore!**

Il prodotto può produrre emissioni acustiche, specificate in dettaglio nei dati tecnici. Se utilizzato con altri macchinari o a causa delle caratteristiche del luogo di impiego, il prodotto può generare un livello di pressione sonora più elevato. In questo caso, l'operante è tenuto a fornire al personale di servizio adeguati dispositivi di protezione.

3 Informazioni sul prodotto

3.1 Descrizione del funzionamento

Il prodotto è un banco per saldatura con apparecchio integrato per il filtraggio dei fumi di saldatura che consente di aspirarli in prossimità del punto in cui vengono generati con un grado di separazione superiore al 99%.

L'aria aspirata contenente sostanze nocive viene pulita attraverso una procedura di filtraggio a 2 livelli, quindi viene rilasciata nel locale di lavoro.

Le particelle di polvere rilasciate durante i processi di lavoro vengono raccolte attraverso il tavolo di aspirazione. Le particelle grossolane vengono prefiltrate nel tessuto a maglia in alluminio. Successivamente le particelle di polvere fine vengono separate nel filtro principale.

Il banco per saldatura può essere dotato di utensili si serraggio modulari. Sistema 16 - 6 mm www.german-weldingtools.com

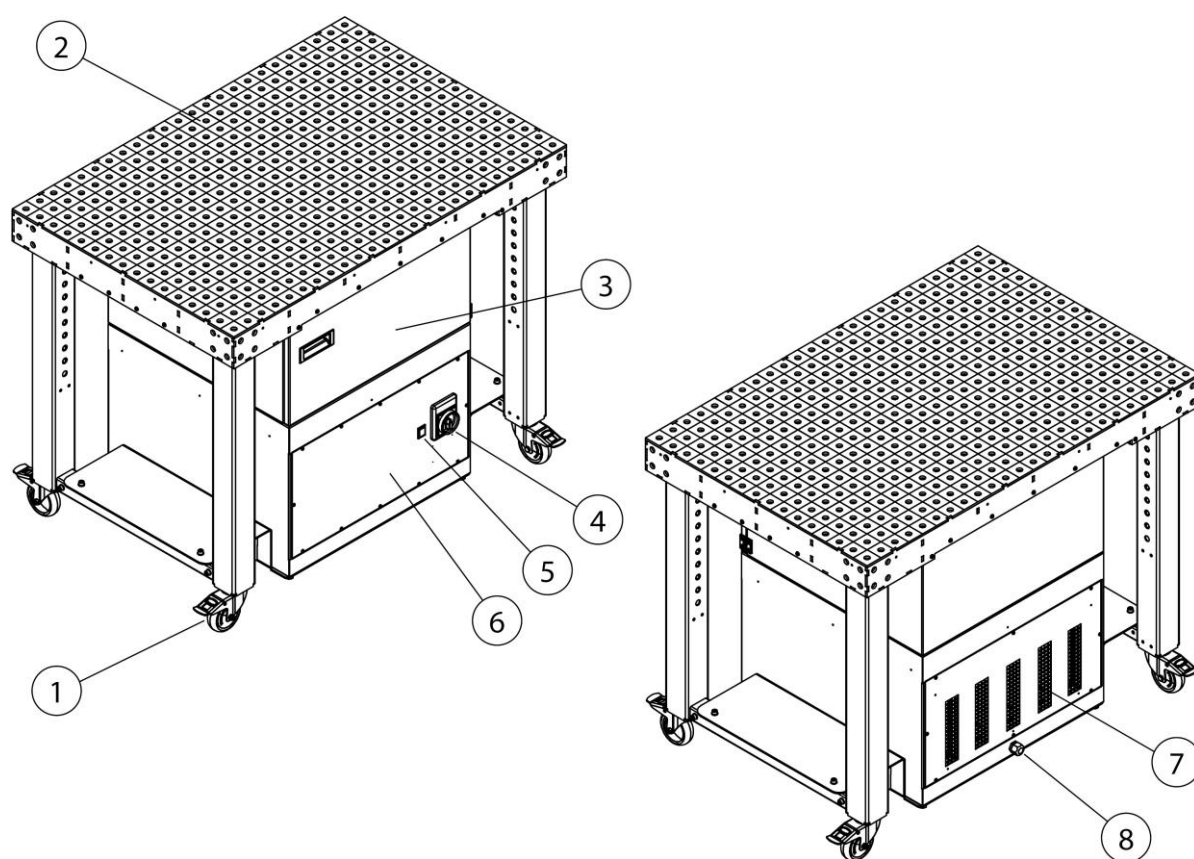

Fig. 103: Posizioni sul prodotto

Pos.	Denominazione	Pos.	Denominazione
1	Ruota orientabile con freno	5	Spia luminosa, avviso cambio filtro
2	Piastra di supporto perforata	6	Gruppo ventilatore
3	Gruppo filtro	7	Uscita di aria pulita
4	Interruttore principale On/Off	8	Collegamento all'alimentazione elettrica

Tab. 73: Posizioni sul prodotto

3.2 Uso conforme allo scopo previsto

Il prodotto è concepito per aspirare e filtrare i fumi di saldatura prodotti dalla saldatura elettrica direttamente dal punto in cui vengono generati. In linea di principio il prodotto può essere utilizzato in tutti i processi lavorativi che comportano l'emissione di fumi di saldatura. Occorre tuttavia impedire che il prodotto possa aspirare ad esempio "piogge di scintille" prodotte da un processo di rettifica.

Osservare nelle specifiche tecniche le dimensioni e gli ulteriori dati relativi al prodotto.

AVVISO



AVVISO

Durante la saldatura di acciai legati o ad alto tenore di lega con materiali di apporto superiori al 5% di cromo/nichel, vengono rilasciate sostanze cancerogene CMR (en. carcinogenic, mutagenic, reprotoxic). Stando ai regolamenti ufficiali, in Germania possono essere utilizzati soltanto i prodotti testati e rispettivamente approvati per estrarre queste particelle di fumo pericolose per la salute utilizzando il cosiddetto metodo di ricircolo.

Per i procedimenti di saldatura previamente indicati con metodo di ricircolo possono essere utilizzati unicamente i prodotti che soddisfanno i requisiti previsti dalla classe di separazione dei fumi di saldatura con certificazione W3/IFA.

Nel corso dell'aspirazione dei fumi di saldatura con componenti cancerogeni, come cromati, ossidi di nichel e altri, rispettare i requisiti dei TRGS 560 (norme tedesche per l'uso delle sostanze pericolose) e TRGS 528 (Lavori di saldatura).

AVVISO

Osservare e rispettare le indicazioni del capitolo "Dati tecnici".

L'uso conforme allo scopo previsto include anche l'osservanza delle istruzioni

- di sicurezza,
 - per l'uso e di comando,
 - di manutenzione e riparazione,
- di cui al presente manuale.

Ogni ulteriore o diverso impiego è da considerarsi non conforme. I danni conseguenti sono totalmente a carico dell'utilizzatore del prodotto. Lo stesso dicasi per modifiche arbitrarie del prodotto.

3.3 Applicazioni errate ragionevolmente prevedibili

Se utilizzato in conformità alle disposizioni, il prodotto esclude la possibilità di un uso scorretto ragionevolmente prevedibile, che possa provocare situazioni pericolose con danni a persone.

Non è consentito l'utilizzo del prodotto in aree industriali in cui devono essere soddisfatti i requisiti di protezione antideflagrante.

Il suo utilizzo è inoltre vietato per:

1. Procedure non elencate sotto il punto Uso conforme allo scopo previsto e dove l'aria aspirata:
 - viene miscelata, ad esempio, con le scintille proveniente dai processi di rettifica che, a causa delle loro dimensioni e del loro numero, possono essere causa di danni al mezzo filtrante o di incendio;
 - viene miscelata con liquidi e la conseguente contaminazione del flusso di aria con vapori contenenti aerosol e olio;
 - viene miscelata con polveri facilmente combustibili e infiammabili e/o con sostanze che possono formare miscele o atmosfere esplosive;
 - viene miscelata con altre polveri aggressive o abrasive che danneggiano il prodotto e gli elementi filtranti utilizzati;

- • viene miscelata con sostanze/parti di sostanze organiche tossiche rilasciate durante la separazione del materiale.
2. Posizioni esterne in cui il prodotto è esposto agli agenti atmosferici, dato che il prodotto può essere installato soltanto in edifici chiusi.
La variante Outdoor del prodotto può essere installato all'aperto. Aver cura che per l'installazione all'aperto sono necessari ulteriori accessori.

3.4 Contrassegni ed etichette sul prodotto

Il prodotto riporta contrassegni ed etichette differenti che, qualora danneggiati o rimossi, devono essere immediatamente sostituiti da nuovi, applicati nella stessa posizione.

L'utilizzatore ha eventualmente l'obbligo di collocare altri contrassegni ed etichette sul prodotto e nell'ambiente circostante.

ad es. riferiti alla norma che prevede l'impiego di dispositivi di protezione personale.

Nel Paese di utilizzo il produttore può fornire ulteriori istruzioni di sicurezza e pittogrammi richiesti in conformità alla legge applicabile.

3.5 Rischio residuo

L'impiego del prodotto comporta un rischio residuo illustrato di seguito, anche nel caso in cui vengano osservate tutte le disposizioni di sicurezza.

Tutti gli utilizzatori del prodotto devono essere a conoscenza del suddetto rischio residuo e attenersi alle istruzioni volte a evitare il verificarsi di infortuni o danni.

▲ AVVERTENZA

Può causare gravi danni all'apparato respiratorio – indossare il dispositivo di protezione di classe FFP2 o superiore.

Il contatto cutaneo con particelle di polveri di saldatura può provocare irritazioni cutanee nei soggetti sensibili – indossare indumenti protettivi.

Prima di procedere al processo di saldatura, assicurarsi che il prodotto sia stato impostato correttamente e che sia in funzione. Gli elementi filtranti devono essere completi e in condizioni integre.

L'elemento di aspirazione collegato deve raccogliere i fumi di saldatura in modo sicuro. Per il posizionamento corretto consultare la documentazione dell'elemento di aspirazione.

Sostituendo gli elementi filtranti, la pelle può venire a contatto con la polvere separata e le lavorazioni svolte possono vorticare delle particelle di polvere. Perciò devono essere indossate mascherina e tuta di protezione.

I tizzoni ardenti negli elementi filtranti possono provocare combustione senza fiamma. Spegnerne il dispositivo filtrante, chiudere la valvola a farfalla nella cappa di aspirazione se presente, e lasciar raffreddare in modo controllato il dispositivo.

4 Trasporto e stoccaggio

4.1 Trasporto

⚠ PERICOLO

Pericolo di morte per schiacciamento durante le operazioni di carico e trasporto del prodotto!

Manovre improprie durante il sollevamento e il trasporto possono determinare il ribaltamento e la caduta del pallet eventualmente usato con il prodotto!

- Non sostare mai sotto carichi sospesi!
- Osservare i carichi massimi ammissibili dei mezzi ausiliari per il trasporto e per il sollevamento!
- Osservare le norme vigenti in materia di prevenzione degli infortuni e di sicurezza sul lavoro.

Per il trasporto di prodotti con pallet utilizzare un transpallet o un carrello elevatore a forche adatto.

Il peso del prodotto è indicato sulla targhetta identificativa del prodotto.

4.2 Stoccaggio

Il prodotto deve essere conservato nella sua confezione originale a una temperatura ambiente compresa tra -20°C e +50°C in un luogo asciutto e pulito. La confezione non deve essere danneggiata da altri oggetti.

La durata dello stoccaggio è irrilevante per tutti i prodotti.

5 Montaggio

Avviso sul montaggio sicuro del prodotto.

AVVISO

Per eseguire il montaggio l'utilizzatore del prodotto può incaricare solo personale qualificato e istruito.

- Per il montaggio del prodotto sono necessarie almeno due persone.
 - Deve essere garantito che il luogo di montaggio e di impiego del prodotto abbia una portata sufficiente e una buona stabilità.
-

▲ PERICOLO

Lesioni mortali dovute al ribaltamento o alla caduta di parti!

Il ribaltamento o la caduta di carichi porta a gravi lesioni, anche mortali.

- Osservare il peso complessivo, i punti di imbracatura e il baricentro del carico.
 - Osservare le avvertenze per il trasporto e i simboli sulla merce trasportata.
-

▲ AVVERTENZA

Pericolo di gravi lesioni a causa di collegamenti sbagliati!

Osservare le misure di protezione necessarie e servirsi dell'operato di personale specializzato per collegare il prodotto.

AVVISO

È importante garantire che la linea di ritorno della corrente di saldatura tra il pezzo da lavorare e la saldatrice presenti una bassa resistenza e che vengano evitati collegamenti tra il pezzo da lavorare e il prodotto, in maniera tale che la corrente di saldatura non possa ritornare alla saldatrice tramite il conduttore di protezione del prodotto.

AVVISO

Seguire le istruzioni fornite per il montaggio di qualsiasi parte annessa.

Eseguire il montaggio nel seguente modo:

1. Rimuovere il materiale da imballaggio e i nastri tenditori.
2. Sollevare il dispositivo di filtraggio e gli elementi individuali dal pallet.

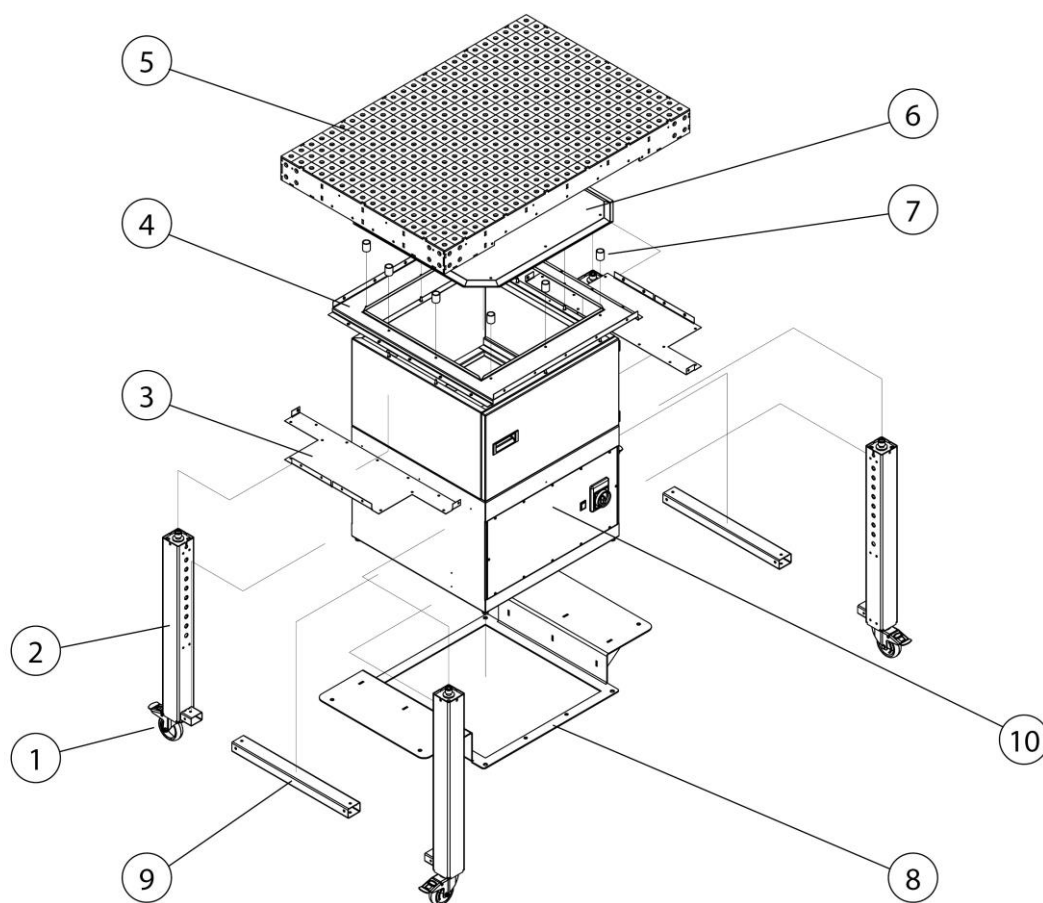

Fig. 104: Montaggio – Panoramica dei componenti

Pos.	Denominazione	Pos.	Denominazione
1	Ruota orientabile con freno (4 x)	6	Lamiera anti-scintille
2	Gamba del tavolo (4 x)	7	Boccola distanziale (10 x)
3	Lamiera raccogliore polvere (2 x)	8	Telaio di supporto
4	Telaio di appoggio	9	Tirante (2 x)
5	Piano del tavolo	10	Dispositivo di filtraggio

Tab. 74: Montaggio – Panoramica dei componenti

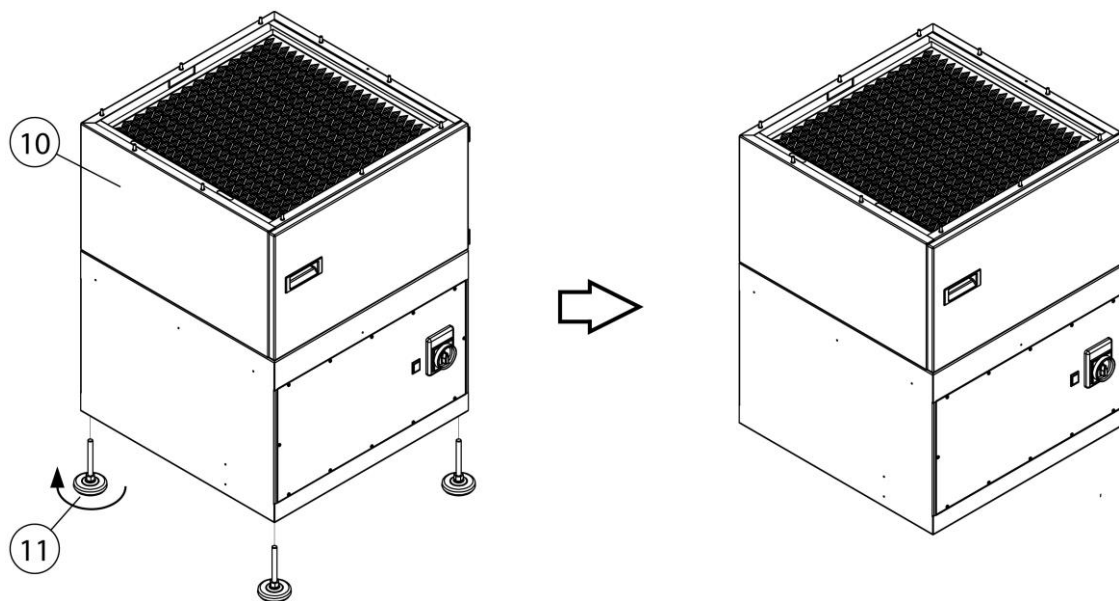

Fig. 105: Montaggio - Smontaggio dei piedi di appoggio della macchina

3. Smontare i piedi di appoggio della macchina (pos. 11) dal dispositivo di filtraggio (pos. 10). I piedi di appoggio della macchina non sono necessari per l'ulteriore montaggio.

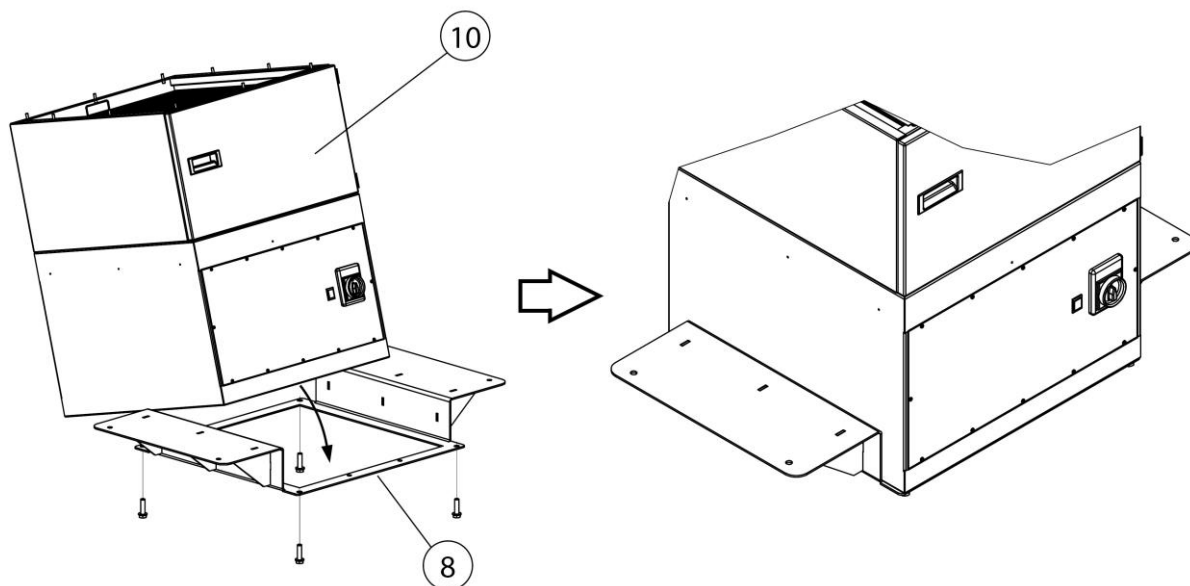

Fig. 106: Montaggio – Montaggio del dispositivo di filtraggio sul telaio di supporto

4. Avvitare il dispositivo di filtraggio (pos. 10) sul telaio di supporto (pos. 8), come raffigurato. A questo scopo utilizzare le viti a testa esagonale M12 + rondelle.

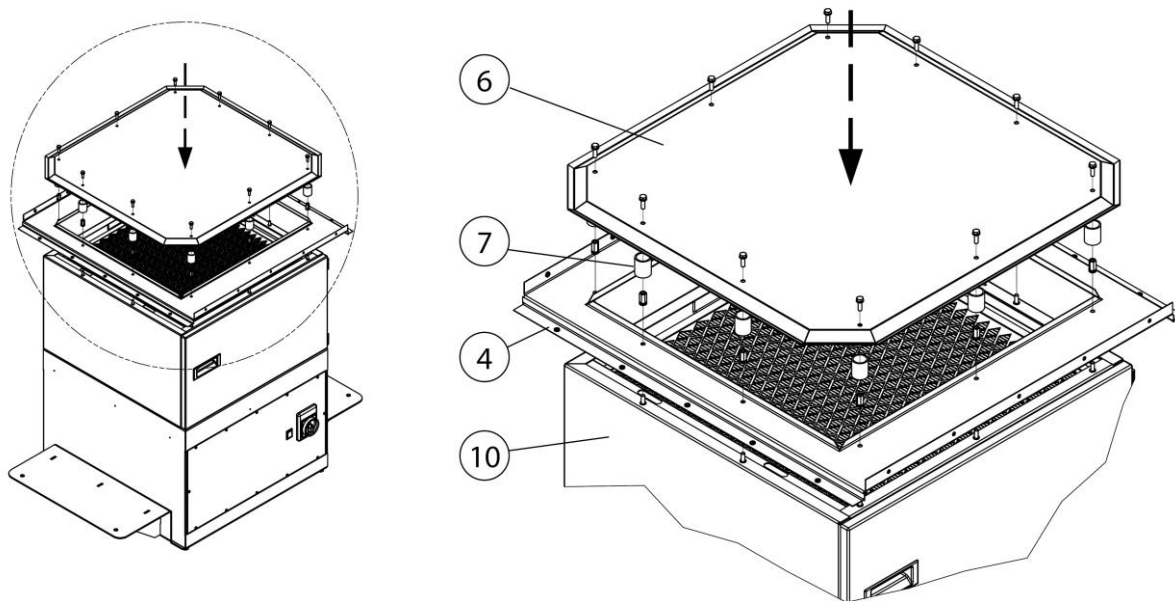

Fig. 107: Montaggio - Telaio di appoggio + lamiera anti-scintille

5. Avvitare il telaio di appoggio (pos. 4) e la lamiera nati-scintille (pos. 6) con le boccole distanziali (pos. 7) sul dispositivo di filtraggio, come raffigurato.

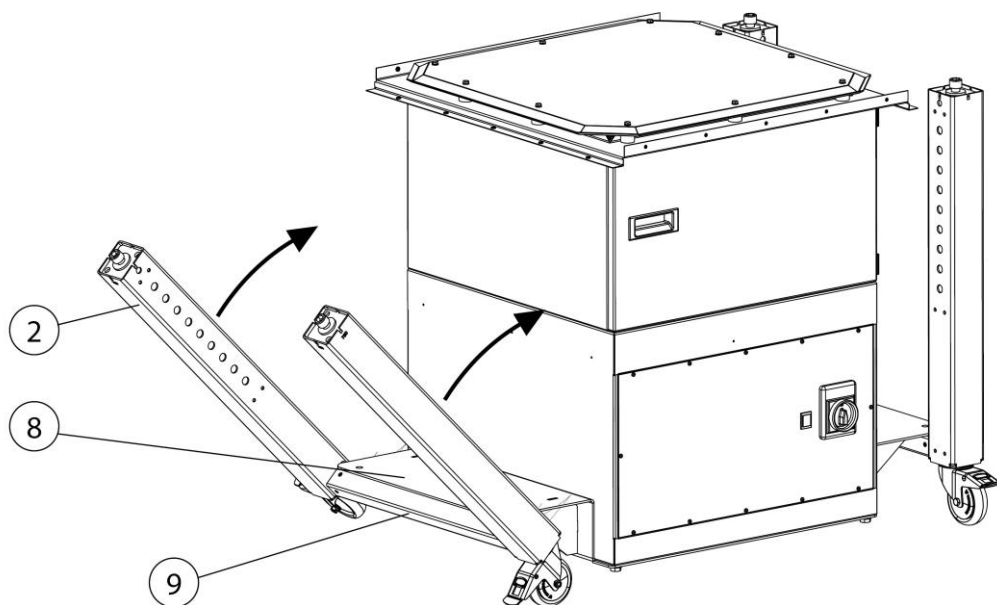

Fig. 108: Montaggio - Gambe del tavolo

6. Collegare le gambe del tavolo (pos. 2) con il tirante (pos. 9).
7. Poi avvitare le gambe del tavolo (pos. 2) con il telaio di supporto (pos. 9), come raffigurato.

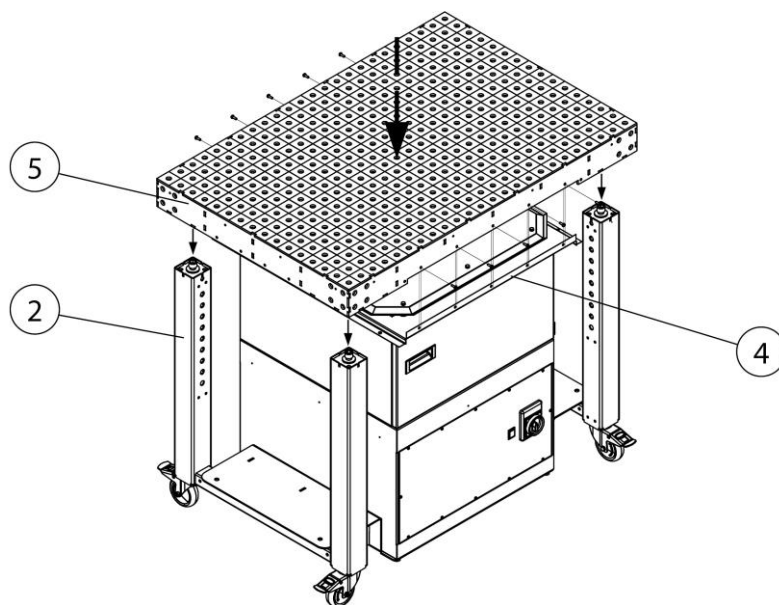

Fig. 109: Montaggio - Piano del tavolo

8. Svitare le viti a esagono cavo delle gambe del tavolo (pos. 2).
9. Avvitare il piano del tavolo (pos. 5) con le gambe del tavolo (pos. 2), come raffigurato.
10. Avvitare il piano del tavolo (pos. 5) lateralmente con il telaio di appoggio (pos. 4).

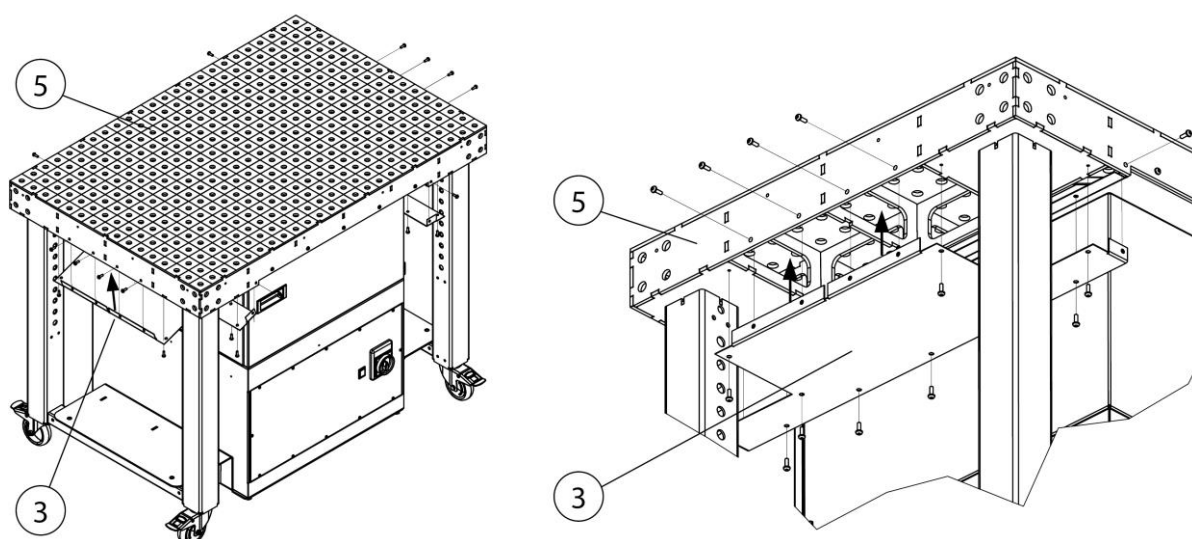

Fig. 110: Montaggio - Lamiera raccoglitrice polvere

11. Avvitare le lamiere del raccoglitore di polvere (pos. 3) con il piano del tavolo (pos. 5) e il telaio di appoggio (pos. 4), come raffigurato.

Montaggio delle pareti laterali - opzione

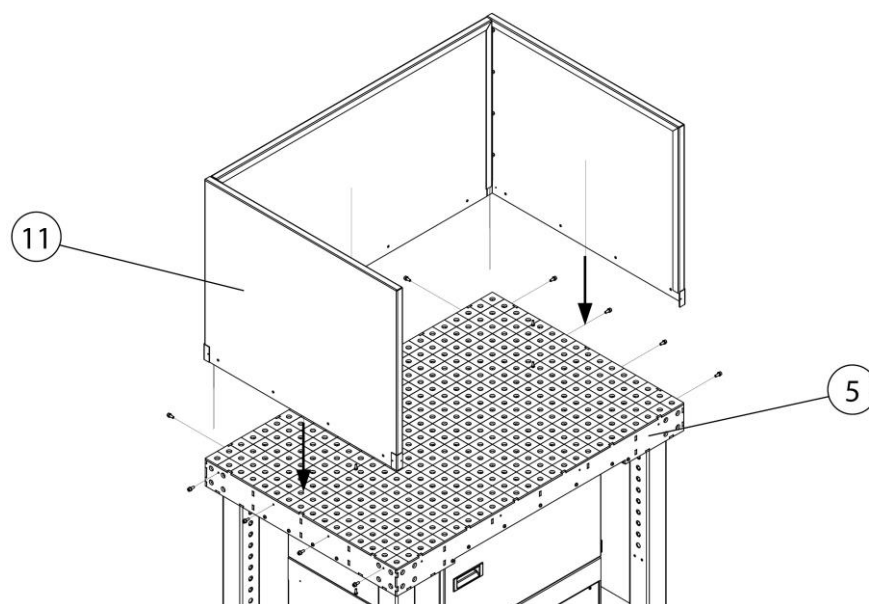

Fig. 111: Montaggio – Parete laterale (opzionale)

Pos.	Denominazione	Pos.	Denominazione
5	Piano del tavolo	11	Parete laterale

Tab. 75: Montaggio – Parete laterale (opzionale)

1. Avvitare la parete laterale (pos. 11) con il piano del tavolo (pos. 5), come raffigurato.

Controllo del senso di rotazione del ventilatore

Prima della messa in funzione è necessario controllare la sequenza delle fasi/il senso di rotazione del ventilatore. Procedere nel seguente modo:

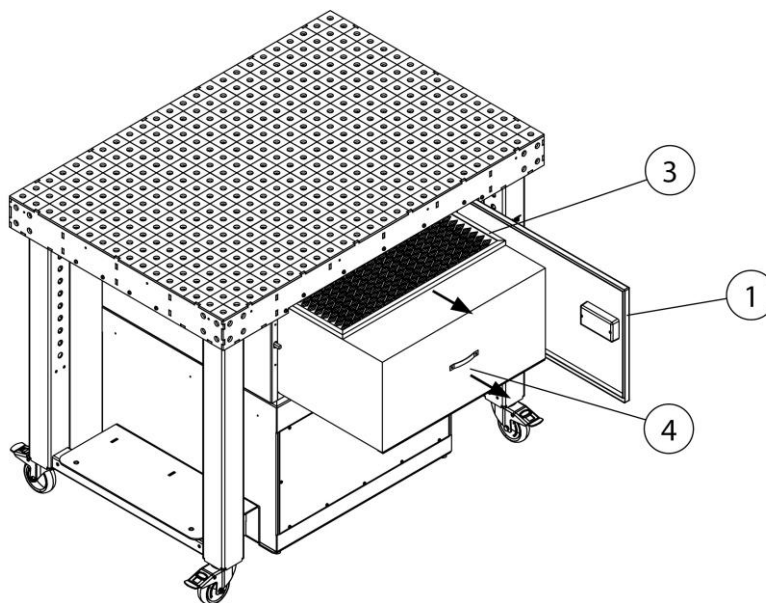

Fig. 112: Controllo del senso di rotazione del ventilatore

Pos.	Denominazione	Pos.	Denominazione
1	Porta di manutenzione	3	Prefiltri
		4	Filtro principale

Tab. 76: Controllo del senso di rotazione del ventilatore

1. Aprire la porta di manutenzione (pos. 1) e rimuovere gli elementi filtranti (pos. 3+4) dal prodotto.

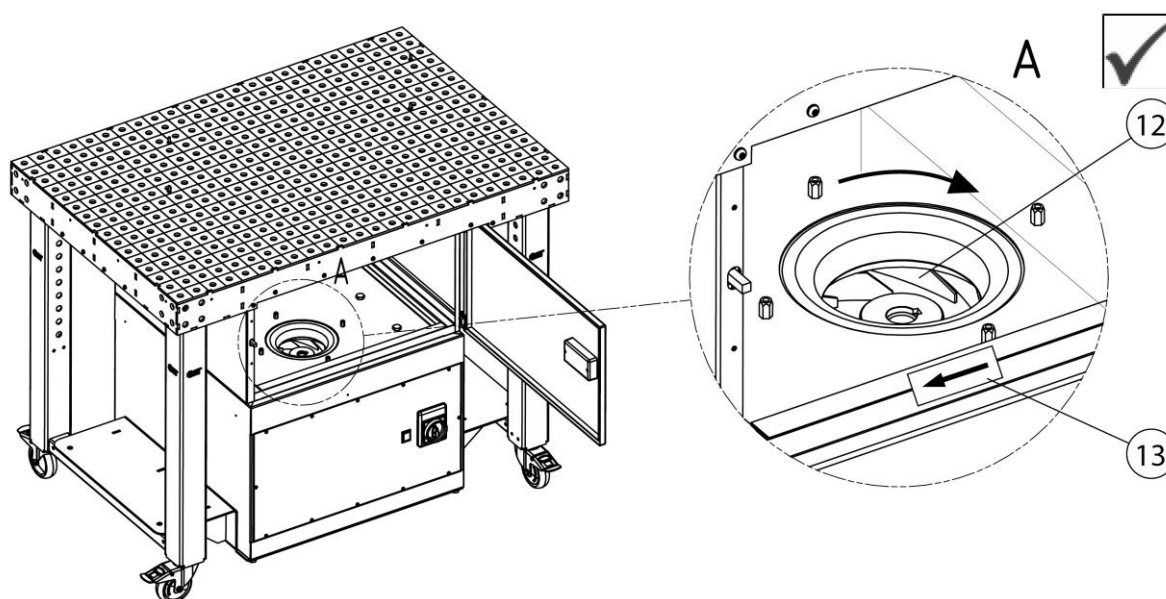

Fig. 113: Controllo senso di rotazione girante ventilatore

Pos.	Denominazione	Pos.	Denominazione
12	Girante del ventilatore	13	Freccia

Tab. 77: Controllo senso di rotazione girante ventilatore

2. Collegare il prodotto alla rete elettrica.
3. Accendere brevemente il prodotto e spegnerlo immediatamente. In questa fase si deve osservare il senso di rotazione della girante del ventilatore (pos. 12). Il senso di rotazione corretto è contrassegnato da una freccia (pos. 13) sul prodotto. In caso di senso di rotazione errata, è necessario che un elettrotecnico specializzato scambi due fasi nel connettore CEE.

6 Uso

Chiunque si occupi delle attività di utilizzo, manutenzione e riparazione del prodotto deve aver letto e compreso il presente manuale d'uso nonché le istruzioni di eventuali accessori e dispositivi annessi.

6.1 Qualifica degli operatori

L'esercente deve incaricare dell'uso autonomo del prodotto esclusivamente persone che abbiano familiarità con il compito.

Conoscere l'apparecchio significa che gli operatori sono stati formati sulle funzioni, e conoscono il manuale d'istruzioni e le istruzioni d'esercizio.

Il prodotto deve essere utilizzato soltanto da personale qualificato o addestrato.

Soltanto in tal modo è possibile ottenere una tipologia di lavoro sicura e consapevole dei pericoli.

6.2 Elementi di comando

Sul lato anteriore del prodotto si trovano gli elementi di comando.

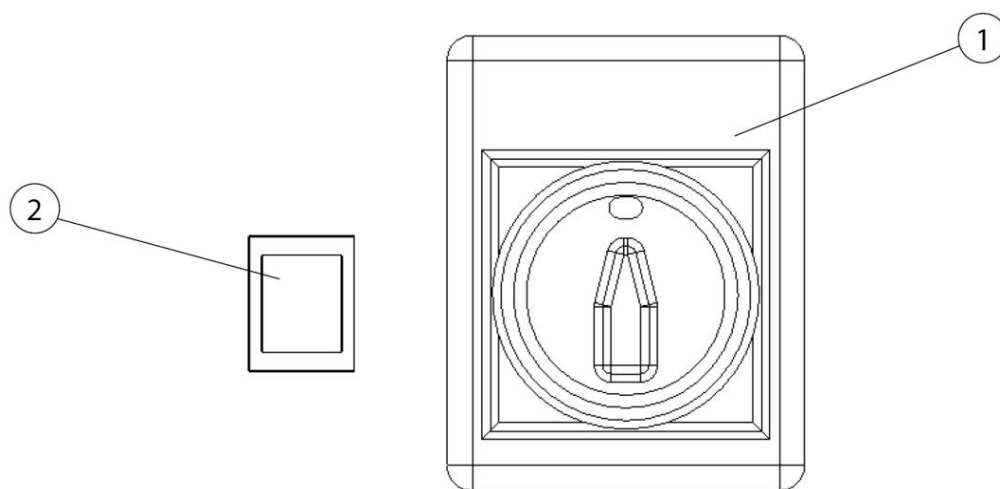

Fig. 114: Elementi di comando

Pos.	Denominazione	Avviso
1	Interruttore ON/OFF	Accende/spegne il prodotto
2	Spia luminosa	Segnala il cambio filtro necessario

Tab. 78: Elementi di comando

6.3 Messa in funzione

⚠ AVVERTENZA

Pericolo mediante stato difettoso del prodotto.

Assicurarsi che il montaggio del prodotto sia terminato completamente, prima di procedere alla messa in funzione. Tutte gli sportelli devono essere chiusi e tutti i collegamenti necessari completati.

1. Assicurarsi che il prodotto sia alimentato elettricamente.
2. Avviare il prodotto girando l'interruttore principale.
3. Il ventilatore si avvia e il prodotto è in funzione.

In caso di guasto si accende la spia luminosa. (vedi il capitolo "Eliminazione dei guasti")

7 Riparazione

Le istruzioni riportate in questo capitolo sono da intendersi come requisiti minimi. Condizioni d'esercizio particolari possono richiedere l'osservanza di ulteriori istruzioni, volte a garantire il mantenimento ottimale del prodotto.

Le attività di manutenzione e di riparazione descritte nel presente capitolo possono essere eseguite solo dal personale dell'utente addestrato e addetto alle riparazioni.

Le parti di ricambio necessarie per l'uso devono soddisfare i requisiti tecnici stabiliti dal produttore.

Questo viene garantito principalmente con i pezzi di ricambio originali.

Smaltire i materiali di esercizio e le parti di ricambio in modo sicuro e nel rispetto dell'ambiente.

Durante le attività di manutenzione attenersi alle istruzioni di sicurezza contenute nel presente manuale di istruzioni per l'uso.

7.1 Cura

La cura del prodotto si limita essenzialmente alla pulizia delle superfici del prodotto e al controllo delle cartucce dei filtri.

Attenersi alle avvertenze indicate nel capitolo "Istruzioni di sicurezza per la riparazione e l'eliminazione dei guasti".

AVVISO

Non pulire il prodotto con aria compressa! In questo modo è possibile che particelle di polvere o di sporco fuoriescano nell'aria ambiente.

Una cura adeguata contribuisce ad assicurare il funzionamento del prodotto nel tempo.

Per la cura e la pulizia ottimali delle superfici trattate con vernici in polvere osservare quanto segue:

- pulire a fondo il prodotto a intervalli mensili o a seconda del fabbisogno.
- pulire le superfici esterne del prodotto con un adeguato aspiratore industriale di classe H o con panni morbidi umidi/ ovatta industriale.
- per macchie persistenti far uso di detergenti reperibili in commercio. Evitare di strofinare energicamente.
- non far uso di agenti graffianti e abrasivi.
- non far uso di detergenti acidi o fortemente alcalini.
- non far uso di solventi organici che contengono esteri, chetoni, alcoli, idrocarburi o simili.

7.2 Manutenzione

La sicurezza di funzionamento del prodotto è positivamente influenzata da una regolare ispezione e manutenzione, che devono essere eseguite almeno una volta all'anno.

Il prodotto è esente da manutenzione, ad eccezione soltanto della sostituzione del filtro che deve essere eseguita all'occorrenza.

Osservare le indicazioni contenute nel capitolo "Sicurezza" relative alla manutenzione e alla rimozione dei guasti.

7.2.1 Sostituzione filtro - Istruzioni di sicurezza

La durata di vita degli elementi filtranti dipende dal tipo e dalla quantità delle particelle aspirate.

Con l'aumentare del carico di polvere sui filtri, aumenta la resistenza al flusso e diminuisce la potenza di aspirazione del prodotto.

Anche per i prodotti con un sistema di pulizia automatica della potenza filtro, se presente, i depositi aderenti possono causare una riduzione della potenza di aspirazione.

È necessario sostituire il filtro!

▲ AVVERTENZA

Danni alla salute mediante le particelle dei fumi della saldatura

Non inalare le polveri e i fumi di saldatura! Possibilità di gravi danni alla salute, a carico di organi della respirazione e vie respiratorie!

Il fumo di saldatura contiene sostanze cancerogeni!

Il contatto cutaneo con i fumi di saldatura può provocare irritazioni alle persone con pelle sensibile.

Per evitare il contatto e l'inalazione delle particelle di polvere indossare una tuta monouso, occhiali di protezione, guanti e una mascherina filtrante protettiva della classe FFP2 conforme a EN 149.

▲ AVVERTENZA

Non è consentito pulire gli elementi filtranti. La pulizia danneggerebbe l'elemento filtrante il che significa che il filtro non funziona più correttamente e le sostanze pericolose vengono rilasciate nell'aria che respiriamo.

Durante l'esecuzione delle lavorazioni descritte di seguito, porre particolare attenzione alla guarnizione del filtro principale. Solo guarnizioni integre consentono di ottenere un elevato grado di separazione del prodotto. Perciò il filtro principale deve essere sostituito in ogni caso quando la guarnizione è danneggiata.

AVVISO

Prodotti con approvazione IFA secondo i requisiti per la classe di separazione dei fumi di saldatura con certificazione W3/IFA. (vedi capitolo Dati tecnici)

La certificazione IFA decade in caso di:

- utilizzo non idoneo e di modifiche costruttive al prodotto.
 - impiego di pezzi di ricambio non originali indicati nella lista ricambi.
-
- Utilizzare solo filtri di ricambio originali, perché questi garantiscono il necessario grado di separazione, essendo adattati al prodotto e ai dati di potenza.
 - Spegnerne il prodotto con l'interruttore ON/OFF.
 - Impedire una riaccensione involontaria del prodotto. Se presente, staccare la spina elettrica o bloccare con un lucchetto l'interruttore principale nella posizione 0!
 - Scollegare l'alimentazione di pressione, se presente, e lasciar fuoriuscire l'aria compressa presente attraverso la valvola di scarico della condensa.

7.2.2 Cambio del filtro

AVVISO

Il prodotto è dotato di un prefiltro e un filtro principale. In alcuni prodotti si ha anche un filtro a carbone attivo; in caso di necessità è possibile installarlo a posteriori. (vedi capitolo Ricambi + Accessori)

La durata utile del filtro a carbone attivo dipende dalle rispettive condizioni di impiego e non può quindi essere prevista. Tuttavia, il filtro a carbone attivo dovrebbe essere sostituito al più tardi quando si cambia il filtro principale.

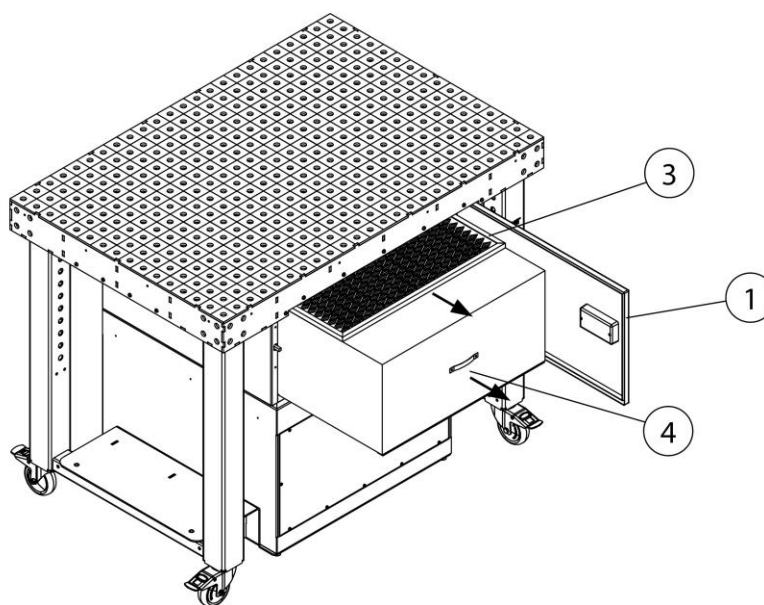

Fig. 115: Sostituzione filtro - prefiltro + filtro principale

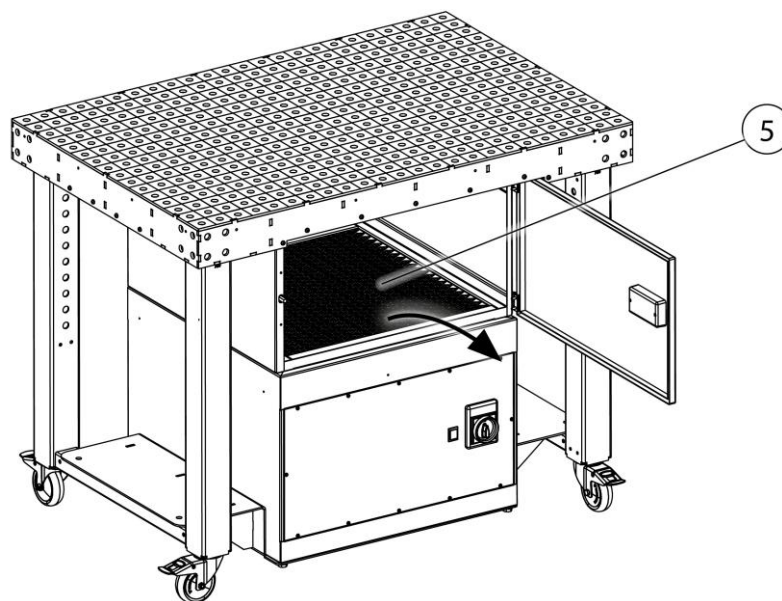

Fig. 116: Sostituzione filtro – filtro a carbone attivo (opzionale)

Pos.	Denominazione	Pos.	Denominazione
1	Porta di manutenzione	3	Prefiltri
		4	Filtro principale
		5	Filtro a carbone attivo (opzionale)

Tab. 79: Sostituzione filtro - prefiltro + filtro principale

Sostituire il filtro procedendo come segue:

1. Spegnere il prodotto con l'interruttore principale ed estrarre la spina di rete per assicurarlo contro una riaccensione accidentale.
2. Tener pronto un nuovo filtro principale (pos. 4) e, se necessario, un nuovo prefiltro (pos. 3) + filtro a carbone attivo (pos. 5).
3. Aprire la porta di manutenzione (pos. 1) e rimuovere con cautela gli elementi filtranti (pos. 1+2) e, se presente, il filtro a carbone attivo (pos. 4) dal prodotto, senza sollevare polvere.

AVVISO

Il prefiltro (pos. 3) può essere utilizzato più volte. Se la superficie viene distrutta meccanicamente, bisogna procedere alla sostituzione.

4. Riporre gli elementi filtranti saturi con cautela in un sacchetto di smaltimento, chiuderlo ermeticamente e smaltirlo conformemente alle prescrizioni applicabili.

5. Reinserire nel prodotto il nuovo filtro principale (pos. 4), il prefiltro (pos. 3) ed eventualmente il necessario filtro a carbone attivo (pos. 5) procedendo in sequenza inversa osservando la corretta posizione di montaggio.
6. Chiudere la porta di manutenzione (pos. 1) e rimettere il prodotto in funzione. (Vedi anche il capitolo Messa in funzione)

AVVISO

Durante l'operazione di cambio filtro osservare gli avvisi riportati sull'elemento filtrante.

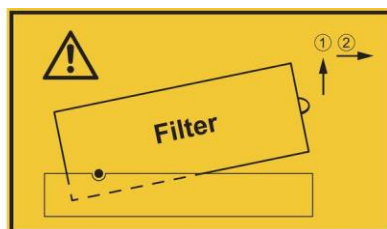

Fig. 117: Avviso cambio filtro

7.3 Eliminazione delle anomalie

Guasto	Possibile causa	Avviso
Il prodotto non si avvia	Nessuna alimentazione elettrica disponibile	Far controllare l'alimentazione elettrica da un elettrotecnico specializzato
Potenza di aspirazione troppo bassa/non disponibile	Elementi filtranti pieni	Controllare / sostituire gli elementi filtranti
	Il senso di rotazione del ventilatore è errato	Incaricare un elettrotecnico specializzato di scambiare due fasi nel connettore CEE. Vedi anche capitolo: Montaggio
	Apertura di sfiato dell'aria pulita coperta	Mantenere libera l'apertura di sfiato dell'aria pulita
La spia luminosa rossa è accesa	La potenza di aspirazione minima è stata superata per difetto. Elementi filtranti pieni	Eseguire il cambio del filtro
Dal lato aria pulita fuoriesce polvere	Elemento filtrante danneggiato	Controllare / sostituire gli elementi filtranti
Il prodotto si spegne	Salvamotore scattato	Far controllare il motore del ventilatore da un elettrotecnico specializzato
	Temperatura motore troppo alta	Lasciar raffreddare il motore/controllare le aperture per l'aria di raffreddamento

Tab. 80: Eliminazione delle anomalie

AVVISO

Se il guasto non può essere eliminato dal cliente, contattare il servizio di assistenza del produttore.

7.4 Misure in caso di emergenza

In caso di incendio del prodotto o dei suoi eventuali elementi di rilevamento, procedere come segue:

1. Staccare il prodotto dalla rete elettrica! Se presente, staccare la spina elettrica; porre l'interruttore principale in posizione 0; scollegare i fusibili di alimentazione.
2. Se disponibile, scollegare l'alimentazione pneumatica.
3. Cercare di estinguere l'incendio con un comune estintore a polvere.
4. Se necessario, informare i vigili del fuoco locali.

▲ AVVERTENZA

Non aprire prodotti dotati di porta di manutenzione. Formazione di fiammate!

In caso di incendio, non toccare per nessun motivo il prodotto senza guanti protettivi adatti. Pericolo di ustioni!

8 Smaltimento

▲ AVVERTENZA

Il contatto della pelle con fumi di saldatura ecc. può provocare irritazioni cutanee nei soggetti sensibili!

Le attività di smontaggio sul prodotto devono essere eseguite esclusivamente da personale specializzato appositamente addestrato e autorizzato e rispettando le istruzioni di sicurezza e le norme antinfortunistiche vigenti!

Possibilità di gravi danni alla salute, a carico di organi della respirazione e vie respiratorie!

Per evitare il contatto e l'inalazione di particelle di polvere, utilizzare indumenti protettivi, guanti e un sistema di protezione respiratoria a ventola!

Durante i lavori di smontaggio evitare l'esposizione a particelle di polvere pericolose per non causare lesioni alle persone nei paraggi.

▲ ATTENZIONE

Per tutte le attività eseguite sul e con il prodotto attenersi agli obblighi di legge per la riduzione e il regolare riciclaggio/smaltimento dei rifiuti.

8.1 materie plastiche

Le materie plastiche eventualmente utilizzate devono essere selezionate nella maggior misura possibile. e smaltite nell'osservanza degli obblighi di legge.

8.2 Metalli

I metalli eventualmente utilizzati devono essere separati e smaltiti. Lo smaltimento deve essere effettuato da un'azienda autorizzata.

8.3 Elementi filtranti

Gli elementi di filtraggio eventualmente utilizzati devono essere smaltiti nell'osservanza degli obblighi di legge.

9 Appendice

9.1 Dichiarazione di conformità CE

Denominazione: Apparecchio per il filtraggio dei fumi di saldatura
Serie costruttiva: FilterTable
Tipo: **950400020, 950400021** (possibilmente si hanno numeri di articolo diversi per altre varianti di prodotto)
ID della macchina: Vedi targhetta identificativa nella prima parte di questo manuale di istruzioni
Il prodotto è sviluppato, progettato e prodotto in conformità con le direttive CE
2006/42/CE- Direttiva macchine

Il prodotto è sempre conforme alle disposizioni della direttiva sulla CEM 2014/30/UE
direttiva sulle Basse Tensioni 2014/35/UE
direttiva RoHS 2011/65UE

Azienda: Nella sola responsabilità di
KEMPER GmbH
Von-Siemens-Str. 20, D-48691 Vreden

Sono state applicate le seguenti norme armonizzate:

EN ISO 12100:2010 Sicurezza del macchinario - Principi generali di progettazione
EN ISO 13857:2019 Sicurezza del macchinario - Distanze di sicurezza
EN ISO 13854:2019 Sicurezza del macchinario - spazi minimi
EN ISO 21904-1:2020 Sicurezza sul lavoro e protezione della salute durante la saldatura
EN IEC 61000-6-2:2019 Compatibilità elettromagnetica - Immunità
EN IEC 61000-6-4:2019 Compatibilità elettromagnetica - Emissione
EN 60204-1:2018 Sicurezza del macchinario - Equipaggiamento elettrico
EN ISO 13849-1:2015 Sicurezza del macchinario - Sistemi di comando

L'elenco completo delle norme applicate, delle linee guida e delle specifiche è disponibile presso il produttore. Il manuale di istruzioni per l'uso del prodotto è disponibile.

Informazioni supplementari:

La dichiarazione di conformità decade in caso di utilizzo non conforme e in caso di modifiche costruttive non confermate per iscritto dal produttore.

Il sig. Marcel Kusche è autorizzato a compilare la documentazione tecnica. Kemper GmbH, Von-Siemens-Str. 20, 48691 Vreden, Germania

Vreden, 11.01.2024

Luogo, data

B. Kemper



Amministratore

Identificazione del firmatario

9.2 UKCA Declaration of Conformity

Designation: Welding fume filter unit
 Series: FilterTable
 Type: **950400020, 950400021** (possibly different article numbers for other product variants)
 Machine ID: See name plate in front section of this operating manual
 This product is developed, designed and manufactured in accordance with the UKCA directives
 Supply of Machinery (safety) Regulations 2008

The product continues to comply with the provisions of the Electromagnetic Compatibility Regulations 2016
 Electrical Equipment (Safety) Regulations 2016

At the sole responsibility of
 Company: **KEMPER GmbH**
 Von-Siemens-Str. 20, D-48691 Vreden

The following designated standards and technical specifications have been applied:

- BS EN ISO 12100:2010 Safety of machinery - General principles for design
- BS EN ISO 13857:2019 Safety of machinery - Safety distances
- BS EN ISO 13854:2019 Safety of machinery
- BS EN ISO 21904-1:2020 Health and safety in welding and allied processes
- BS EN ISO 4414:2010 fluid power - General rules and safety requirements for systems and their components
- BS EN IEC 61000-6-2:2019 Electromagnetic compatibility (EMC) - Part 6-2: Generic standards - Immunity standard for industrial environments
- BS EN IEC 61000-6-4:2019 Electromagnetic compatibility (EMC) - Part 6-4: Generic standards - Emission standard for industrial environments
- BS EN 60204-1:2018 Safety of machinery - Electrical equipment of machines
- BS EN ISO 13849-1:2016 Safety of machinery - Safety-related parts of control systems
- BS EN IEC 63000:2018 Technical documentation for the assessment of electrical and electronic products with respect to the restriction of hazardous substances

A complete list of standards, directives and specifications applied is available from the manufacturer. The operating manual belonging to the product is available.

Additional information:

If it is not used for as intended or the design is altered, the Declaration of Conformity expires, unless confirmed in writing by us as manufacturers.

UK Authorised Representative (for authorities only): Mr. Marc Crawford
 United Kingdom KEMPER (U.K.) Ltd.
 Venture Court, 2 Debdale Road, Wellingborough, Northamptonshire NN8 5AA

 Vreden, 11.01.2024 Place, date	B. Kemper	CEO Identification of the signatory
--	-----------	--

9.3 Dati tecnici

Denominazione	Tipo: 950 400 020
Filtro	
Livello di filtrazione	2
Procedura di filtrazione	Filtro usa e getta
Procedura di pulizia	--
Superficie filtrante m ² [in ²]	15,8 [24490]
Numero di elementi filtranti	1
Superficie filtrante complessiva m ² [in ²]	15,8 [24490]
Tipo di filtro	Filtro compatto con separatori di alluminio
Materiale filtrante	Tessuto-non-tessuto in fibra di vetro
Grado di separazione ≥ %	99,9
Classe fumi di saldatura	--
Norma di prova IFA	--
Classe di filtrazione/classe polvere	M
Dati di base	
Potenza di aspirazione m ³ /h [cfm]	1.400 [824,0]
Pressione negativa Pa [inch wc]	3.000 [12,06]
Potenza del motore kW [hp]	1,5 [2,04]
Tensione di alimentazione/corrente nominale/tipo di protezione/classe ISO	Vedi targhetta identificativa
Temperatura ambiente consentita °C [°F]	da -10 a +40 [da +14 a +104]
Rapporto d'inserzione %	100
Livello di pressione acustica dB(A)	71
Alimentazione pneumatica bar [psi]	--
Quantità di aria compressa necessaria/classe aria compressa	--
Dimensioni prodotto di base (L x A x P)	Vedi disegno quotato
Peso prodotto di base kg [lbs]	245,0 [540,1]
Capacità di carico tavolo di lavoro max. [kg]	1.000
Informazioni aggiuntive	
Tipo di ventilatore	Ventilatore radiale

Tab. 81: Dati tecnici

9.4 Disegno quotato

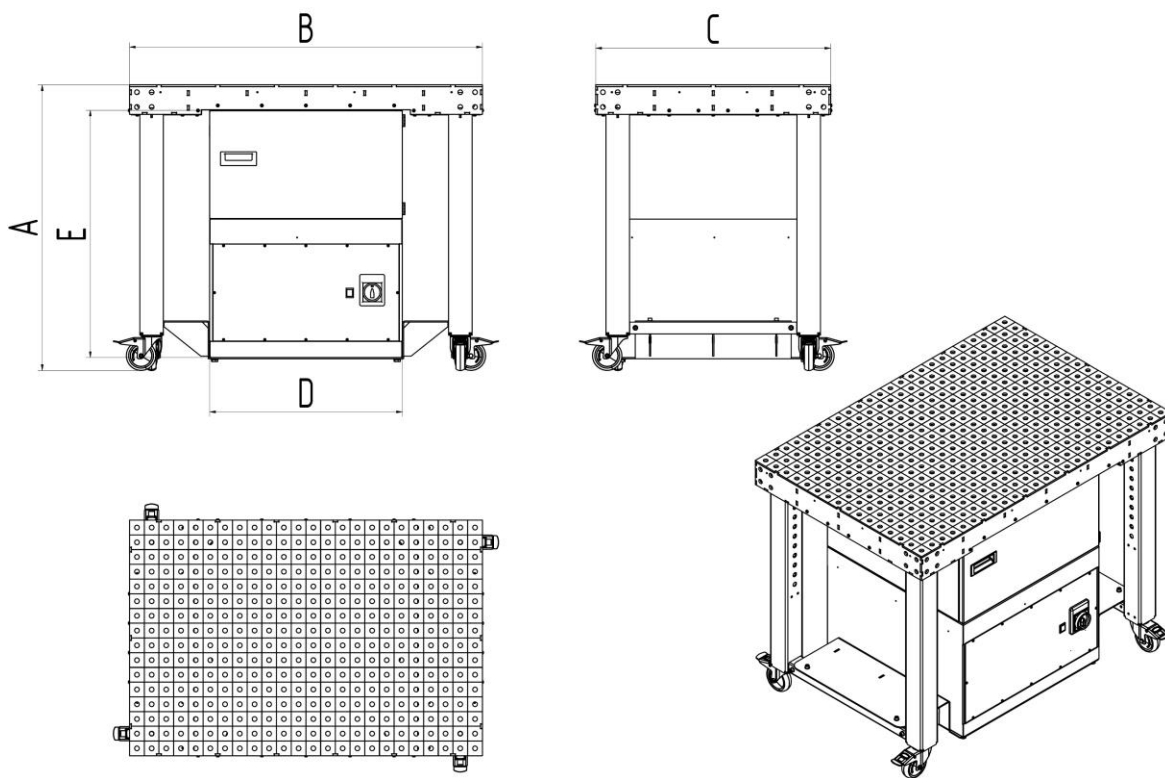

Fig. 118: Disegno quotato

Simbolo	Dimensioni	Simbolo	Dimensioni
A	970 mm	D	655 mm
B	1200 mm	E	845 mm
C	800 mm		

Tab. 82: Tabella quote

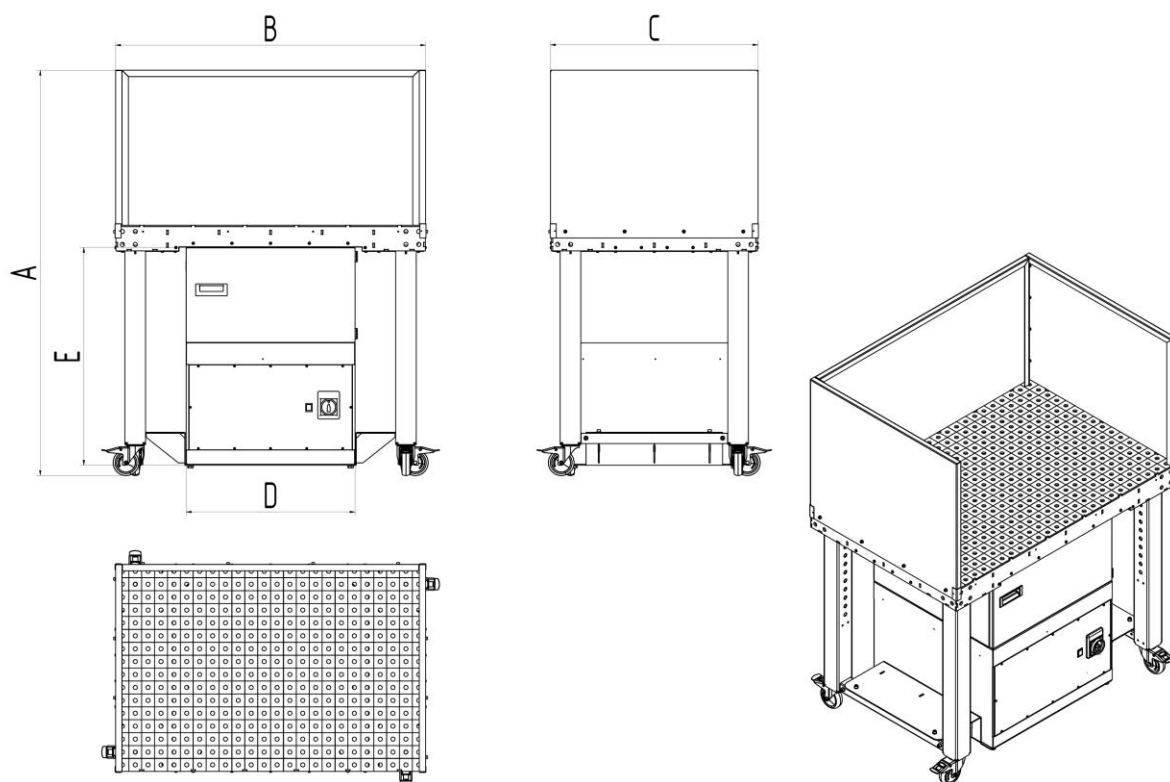

Fig. 119: Disegno quotato con parete laterale

Simbolo	Dimensioni	Simbolo	Dimensioni
A	1570 mm	D	655 mm
B	1203 mm	E	845 mm
C	805 mm		

Tab. 83: Tabella dimensioni con parete laterale

9.5 Ricambi e accessori

N. prog.	Denominazione	N. art.
1	Filtro principale	1090010
2	Prefiltro, tessuto a maglia in alluminio	1090013
3	Inserto carbone attivo	1090345

Tab. 84: Ricambi e accessori

9.6 Accessori tavolo GWT

Accessori adatti per il tavolo **Sistema 16 - 6 mm** reperibili all'indirizzo www.german-weldingtools.com

1	Obecné informace	- 292 -
1.1	Úvod.....	- 292 -
1.2	Upozornění na autorská a ochranná práva	- 292 -
1.3	Informace pro provozovatele	- 292 -
2	Bezpečnost	- 294 -
2.1	Obecné informace	- 294 -
2.2	Informace ke značkám a symbolům.....	- 294 -
2.3	Označení/štítky, které je povinen nainstalovat provozovatel... -	295 -
2.4	Bezpečnostní pokyny pro pracovníky obsluhy	- 295 -
2.5	Bezpečnostní upozornění k technické údržbě a odstraňování poruch	- 296 -
2.6	Upozornění na zvláštní druhy nebezpečí.....	- 296 -
3	Údaje o zařízení	- 300 -
3.1	Popis funkce	- 300 -
3.2	Účel použití.....	- 301 -
3.3	Důvodně předvídatelné nesprávné použití.....	- 302 -
3.4	Označení a štítky na zařízení.....	- 303 -
3.5	Zbytkové riziko	- 303 -
4	Přeprava a skladování	- 304 -
4.1	Přeprava.....	- 304 -
4.2	Skladování	- 304 -
5	Montáž.....	- 305 -
6	Použití.....	- 313 -
6.1	Kvalifikace personálu obsluhy	- 313 -
6.2	Ovládací prvky	- 313 -
6.3	Uvedení do provozu	- 314 -
7	Technická údržba	- 315 -
7.1	Péče	- 315 -
7.2	Údržba	- 316 -
7.2.1	Výměna filtrů – bezpečnostní pokyny	- 316 -
7.2.2	Výměna filtrů.....	- 317 -
7.3	Odstraňování poruch.....	- 320 -
7.4	Nouzová opatření	- 320 -

8	Likvidace	- 322 -
8.1	Plasty.....	- 322 -
8.2	Kovy	- 322 -
8.3	Filtrační články	- 322 -
9	Příloha	- 323 -
9.1	ES prohlášení o shodě.....	- 323 -
9.2	UKCA Declaration of Conformity.....	- 324 -
9.3	Technické údaje	- 325 -
9.4	Rozměrový výkres	- 326 -
9.5	Náhradní díly a příslušenství	- 327 -
9.6	Příslušenství stolu GWT.....	- 328 -

1 Obecné informace

1.1 Úvod

Tento návod k použití je důležitou pomůckou pro zajištění správného a bezpečného provozu zařízení.

Návod k použití obsahuje důležitá upozornění ohledně bezpečného, odborného a ekonomického provozu zařízení. Jejich dodržování pomůže zabránit rizikům, nákladům na opravy a výpadkům, a zvýšit spolehlivost a životnost zařízení. Tento návod k použití musí být trvale k dispozici a musí si jej přečíst a používat každý, kdo je pověřen prací na nebo s přístrojem.

Jedná se mj. o tyto práce:

- obsluha a odstraňování poruch za provozu,
- údržba (péče a technická údržba),
- přeprava,
- montáž,
- likvidace.

Technické změny a omyly vyhrazeny.

1.2 Upozornění na autorská a ochranná práva

S tímto návodem k použití je nutno zacházet důvěrně. Smí být zpřístupňován pouze pověřeným osobám. Smí být předán třetím osobám pouze s písemným souhlasem společnosti KEMPER GmbH, dále jen výrobce.

Veškeré podklady jsou chráněny ve smyslu zákona o ochraně autorských práv. Je zakázáno šíření a kopírování podkladů nebo jejich částí, jakož i využívání a sdělování jejich obsahu. Pokud k tomu není udělen výslovný písemný souhlas.

Nedodržení tohoto zákazu je trestné a zavazuje k náhradě škody. Všechna práva na výkon práv průmyslového vlastnictví jsou vyhrazena výrobcí.

1.3 Informace pro provozovatele

Tento návod k použití je podstatnou součástí zařízení.

Provozovatel je povinen zajistit, aby se pracovníci obsluhy s tímto návodem seznámili.

Návod k použití musí provozovatel doplnit provozními pokyny založenými na vnitrostátních předpisech pro prevenci nehod a ochranu životního prostředí, včetně informací o povinnostech dozoru a hlášení, aby se zohlednily provozní specifika, například s ohledem na organizaci práce, pracovní procesy a zaměstnané zaměstnance. Vedle provozních pokynů a závazných předpisů pro prevenci úrazů platných v zemi použití a na místě

použití je třeba dodržovat také uznaná technická pravidla pro bezpečnou a profesionální práci.

Provozovatel nesmí bez souhlasu výrobce provádět na zařízení žádné změny, přístavby a přestavby, které by mohly mít vliv na jeho bezpečnost! Použité náhradní díly musí odpovídat technickým požadavkům stanoveným výrobcem. To je při použití originálních náhradních dílů zajištěno vždy.

Pro obsluhu, technickou údržbu a přepravu zařízení se smí využívat výhradně vyškolený nebo poučený personál. Musí být jasně stanoveny kompetence personálu ohledně obsluhy, technické údržby a přepravy.

2 Bezpečnost

2.1 Obecné informace

Zařízení bylo vyvinuto a zkonstruováno v souladu s aktuálním stavem techniky a uznávanými bezpečnostně technickými pravidly. Provoz výrobku může mít za následek technická rizika pro provozovatele, resp. poškození produktu a dalších věcných hodnot, pokud:

- jej obsluhuje nevyškolený nebo nepoučený personál,
- je používáno v rozporu s určením a/nebo
- je prováděna neodborná údržba.

2.2 Informace ke značkám a symbolům

▲ NEBEZPEČÍ

Tento symbol spolu se signálním slovem „Nebezpečí“ označuje bezprostředně hrozící nebezpečí. Nerespektování bezpečnostního upozornění vede k usmrcení nebo těžkým úrazům.

▲ VAROVÁNÍ

Tento symbol spolu se signálním slovem „Varování“ označuje možné nebezpečí. Nerespektování bezpečnostního upozornění může vést k usmrcení nebo těžkým úrazům.

▲ POZOR

Tento symbol spolu se signálním slovem „Pozor“ označuje možné nebezpečí. Nerespektování bezpečnostního upozornění může vést k lehkým nebo méně závažným úrazům. Používá se rovněž pro varování před věcnými škodami.

UPOZORNĚNÍ

Obecná upozornění jsou základní informace, které nevarují před poškozením osob nebo věcí.

1. Výčty kroků činností jsou označeny čísly s tečkou v případě, že je důležité jejich pořadí.
- Tučným bodem jsou označeny seznamy dílů uvedené ve vysvětlivkách nebo pokynech, u kterých není pořadí důležité.

2.3 Označení/štítky, které je povinen nainstalovat provozovatel

Provozovatel je povinen umístit na zařízení nebo v jeho okolí případná další označení a štítky.

Tato označení a štítky se mohou vztahovat např. k předpisu o používání osobních ochranných prostředků.

2.4 Bezpečnostní pokyny pro pracovníky obsluhy

Uživatel musí být před použitím zařízení prostřednictvím informací, pokynů a školení poučen ohledně manipulace se zařízením a používaných materiálů a pomůcek.

Zařízení se smí používat pouze v bezvadném technickém stavu, v souladu s jeho určením, při dodržení bezpečnosti a zohlednění všech nebezpečí a tohoto návodu k použití! Veškeré poruchy, zejména ty, které mohou ohrozit bezpečnost, musí být neprodleně odstraněny!

Každá osoba pověřená uvedením do provozu, obsluhou nebo technickou údržbou zařízení musí být podrobně seznámena s tímto návodem k použití a porozumět jeho obsahu. V průběhu práce je na to již pozdě. Platí to zejména pro personál, který se zařízením pracuje pouze příležitostně.

Návod k použití musí být vždy po ruce v blízkosti zařízení.

Za škody a nehody vzniklé v důsledku nedodržení tohoto návodu k použití neručíme.

Je třeba dodržovat příslušné předpisy pro prevenci úrazů a další všeobecně uznávaná pravidla bezpečnosti práce a zdraví při práci.

Odpovědnosti za různé činnosti v souvislosti s údržbou a opravami musí být jasně definovány a dodržovány. To je jediný způsob, jak se vyhnout chybám - zejména v nebezpečných situacích.

Provozovatel je povinen zavázat pracovníky obsluhy a údržby k používání osobních ochranných prostředků. K nim patří zejména bezpečnostní obuv, ochranné brýle a rukavice.

Nenoste rozpuštěné dlouhé vlasy, volné oděvy nebo šperky! Vždy existuje riziko, že se někde zachytí nebo je vtáhnou nebo zachytí pohybuující se části!

V případě bezpečnostně relevantních změn na zařízení okamžitě průběh práce zastavte a zabezpečte před opětovným spuštěním a událost ohlaste příslušnému pracovišti/osobě!

Práce na zařízení smí provádět pouze spolehlivý, vyškolený personál. Dbejte na zákonem povolenou minimální věkovou hranici!

Zaškolený, zaučovaný, instruovaný nebo učňovský personál smí se zařízením manipulovat pouze za stálého dozoru zkušené osoby!

2.5 Bezpečnostní upozornění k technické údržbě a odstraňování poruch

Servisní a údržbová dvířka musí být neustále volně přístupná.

Přípravné, údržbářské a opravářské práce, jakož i odstraňování poruch, lze provádět pouze tehdy, je-li zařízení odpojené.

Šroubové spoje uvolněné při údržbě a opravách je nutné vždy utáhnout! V případě potřeby utáhněte příslušné šrouby momentovým klíčem.

Chraňte zejména spoje a šroubové spoje na začátku údržby/opravy/péče před nečistotami nebo přípravky pro péči.

Dodržujte předepsané nebo v návodu k použití uvedené lhůty pro pravidelně prováděné zkoušky/kontroly.

Před demontáží si poznamenejte vzájemnou polohu dílů.

2.6 Upozornění na zvláštní druhy nebezpečí

▲ NEBEZPEČÍ

Nebezpečí úrazu elektrickým proudem!

Práce na elektrickém vybavení zařízení smí provádět pouze kvalifikovaný elektrikář nebo poučený personál obsluhy pod vedením a dozorem kvalifikovaného elektrikáře podle elektrotechnických předpisů!

Před otevřením zařízení vytáhněte síťovou zástrčku a tak ho zajistěte proti neúmyslnému opětovnému spuštění.

V případě poruch na přívodu elektrické energie k zařízení toto zařízení ihned vypněte pomocí tlačítka Vypnout/Zapnout a vytáhněte síťovou zástrčku!

Používejte výhradně originální pojistky s předepsanými proudovými hodnotami!

Elektrické díly, na kterých mají být provedeny inspekční, údržbářské a opravářské práce, musí být bez napětí. Prostředky, kterými bylo provedeno odpojení od sítě, musí být zabezpečeny proti opětovnému neúmyslnému nebo samočinnému zapnutí. U elektrických dílů odpojených od sítě nejprve zkontrolujte, zda nejsou pod napětím, a poté odizolujte sousední díly nacházející se pod napětím. Při opravách dbejte na to, aby nedošlo ke změnám konstrukčních charakteristik, které by snížily bezpečnost.

Pravidelně kontrolujte kabely, zda nejsou poškozené, a případně je vyměňte.



⚠ VAROVÁNÍ

Úraz elektrickým proudem při chybějícím uzemnění!

Pokud chybí připojení ochranného vodiče zařízení nebo je nesprávně provedené, může být na exponovaných součástech nebo částech krytu přítomné vysoké napětí, které při dotyku může způsobit vážné zranění nebo smrt.

⚠ VAROVÁNÍ

Nebezpečí úrazu elektrickým proudem při připojení nevhodného napájecího zdroje!

Připojením nevhodného napájecího zdroje mohou přístupné součásti přenášet nebezpečná napětí. Kontakt s nebezpečným napětím může vést k těžkým zraněním nebo smrti.

Údaje o elektrickém připojení najdete na typovém štítku produktu

Síťová přípojka

Výrobek je určen pro síťové napětí uvedené na typovém štítku. Pokud k produktu není připojen síťový kabel nebo síťová zástrčka, musí být instalovány v souladu s národními normami.

⚠ OPATRNĚ

Nedostatečně dimenzovaná elektrická instalace může vést k vážným věcným škodám.

Síťový kabel a jeho pojistka musí být navrženy podle stávajícího napájecího zdroje. Platí technické údaje na typovém štítku.

Síťová pojistka by měla být vybavena alespoň jedním jističem **kategorie C**.

▲ VAROVÁNÍ**Nebezpečí následkem převrácení výrobku!**

Nebezpečí těžkého zranění při převržení/převrácení výrobku.

- Před přemístováním povolte brzdy otočných koleček (jsou-li součástí výbavy).
- Výrobek přepravujte a odstavujte jen na rovných a hladkých podlahových krytinách.
- Výrobek přemísťujte nebo přepravujte pouze pomocí určených přepravních popruhů nebo držadel.
- Mějte vždy na paměti celkovou hmotnost, místa upevnění a polohu těžiště břemena.
- Na výrobek nesedejte ani nestoupejte.
- Výrobek přepravujte pouze v prázdném stavu, bez obrobků.

▲ VAROVÁNÍ**Ohrožení zdraví částicemi svařečského dýmu!**

Nevdechujte svařovací prach/dýmy! Hrozí těžké poškození dýchacích orgánů a dýchacích cest!

Svařečský dým obsahuje látky, které mohou způsobit rakovinu!

Kontakt pokožky s výpary z řezání a svařovacím dýmem atd. může u citlivých osob způsobit podráždění pokožky!

Opravy a údržbu zařízení smí provádět pouze školený a autorizovaný odborný personál při dodržení bezpečnostních pokynů a platných předpisů protiúrazové prevence!

K zabránění kontaktu a vdechování prachových částic noste jednorázový oděv, ochranné brýle, rukavice a vhodnou ochrannou filtrační masku třídy FFP2 podle EN 149.

Zabraňte při opravách a údržbě uvolňování nebezpečných prachových částic, aby nedošlo k poškození zdraví nezainteresovaných osob.

▲ POZOR**Ohrožení zdraví hlukem!**

Zařízení může vydávat hluk, přesné údaje naleznete v technických údajích. Spolu s dalšími stroji a/nebo podle místních okolností může být hladina akustického tlaku v místě použití zařízení vyšší. V takovém případě je provozovatel povinen vybavit pracovníky obsluhy vhodnými osobními ochrannými prostředky.

3 Údaje o zařízení

3.1 Popis funkce

Výrobek je svařovací stůl s integrovaným zařízením na filtraci svářečských dýmů, s jehož pomocí jsou svářečské dýmy vznikající při svařování odsávány blízko místa jejich vzniku a odlučovány se stupněm odlučování více než 99 %.

Odsátý vzduch se škodlivinami je během 2-stupňové filtrace vyčištěn a přiveden zpět do pracovního prostoru.

Částice prachu uvolňované při pracovním procesu jsou zachycovány pomocí odsávacího stolu. Velké prachové částice se zachycují v předfiltru z hliníkového pletiva. Poté jsou jemné prachové částice odlučovány v hlavním filtru.

Svařovací stůl může být vybaven modulárním upínacím nářadím. Systém 16 až 6 mm www.german-weldingtools.com

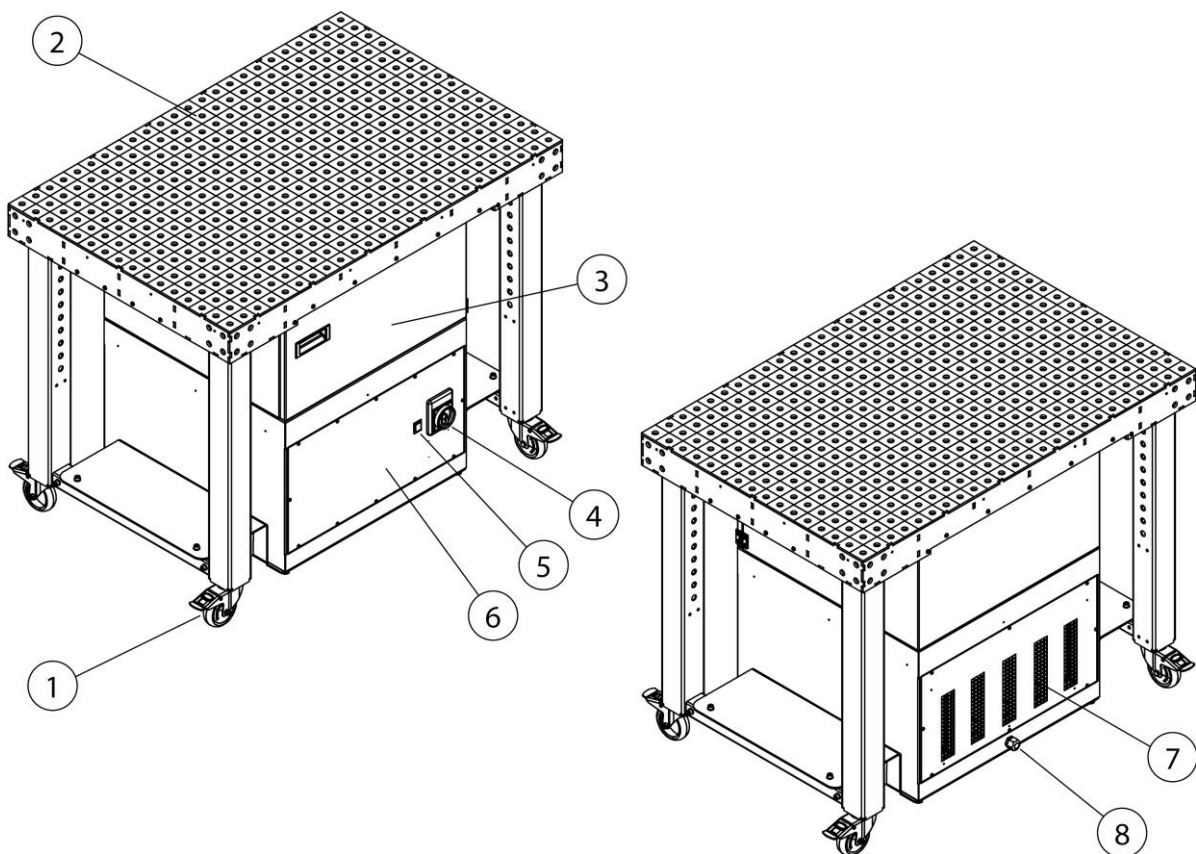

Obr. 120: Pozice na výrobku

Poz.	Označení	Poz.	Označení
1	Otočné kolečko s brzdou	5	Signálka, upozornění na nutnost výměny filtrů
2	Děrovaná plechová podložka	6	Jednotka ventilátoru
3	Filtrační jednotka	7	Výstup čistého vzduchu
4	Hlavní vypínač	8	Přípojka elektrické sítě

Tab. 85: Pozice na výrobku

3.2 Účel použití

Zařízení je koncipováno k odsávání svářečských dýmů vznikajících při svařování elektrickým obloukem v místě jejich vzniku a k jejich odfiltrování. Zařízení lze v zásadě použít u všech pracovních postupů, při nichž se uvolňují svářečské dýmy. Je však nutno dávat pozor na to, aby se do něho nenasál „déšť jisker“, např. z procesu broušení.

V kapitole „Technické údaje“ najdete rozměry a další údaje o výrobku, které je nutné respektovat.

UPOZORNĚNÍ



UPOZORNĚNÍ

Při svařování legovaných nebo vysokolegovaných ocelí s podílem svařovacích materiálů nad 5 % chromu/niklu dochází k uvolňování rakovinotvorných látek CMR (angl. carcinogenic, mutagenic, reprotoxic). Podle úředních předpisů se k odsávání těchto zdraví nebezpečných kouřových částic smějí v Německu používat pouze odzkoušená a speciálně k tomuto účelu schválená zařízení s takzvanou vnitřní cirkulací vzduchu.

Pro výše uvedené procesy svařování s vnitřní cirkulací vzduchu smějí být používána pouze zařízení splňující požadavky třídy účinnosti odlučování svařovacích dýmů „Odzkoušeno W3/IFA“!

Při odsávání svářečského dýmu s karcinogenními složkami, jako jsou chromáty, oxidy niklu a další, je třeba dodržovat požadavky TRGS 560 (technická pravidla pro nebezpečné látky) a TRGS 528 (svařovací práce).

UPOZORNĚNÍ

Věnujte pozornost informacím v kapitole „Technické údaje“ a bezpodmínečně je dodržujte.

K použití v souladu s určením patří i dodržování pokynů

- k bezpečnosti,
- pro obsluhu a řízení,
- pro technickou údržbu a servis,

popsaných v tomto návodu k použití.

Jiné použití nebo použití přesahující toto určení je považováno za použití v rozporu s určením. Za takto vzniklé škody ručí výhradně provozovatel zařízení. Totéž platí pro svévolné úpravy na zařízení.

3.3 Důvodně předvídatelné nesprávné použití

Pokud je výrobek používán v souladu s určením, nehrozí důvodně předvídatelné nesprávné použití, které by mohlo vést k nebezpečným situacím s následným poškozením zdraví.

Výrobek se nesmí používat v průmyslových oblastech vyžadujících splnění požadavků na ochranu proti výbuchu.

Výrobek se dále nesmí používat:

1. V procesech, které nejsou dle výše uvedených údajů v souladu s určením a u nichž nasávaný vzduch obsahuje:
 - jiskry, např. z broušení, které mohou na základě své velikosti a množství poškozovat filtrační médium a vést až k požáru;
 - kapaliny způsobující znečištění proudu vzduchu aerosoly a olejovými výpary;
 - snadno zápalný hořlavý prach a/nebo látky, které mohou vytvářet výbušné směsi nebo atmosféry;
 - jiný agresivní nebo abrazivní prach, který poškozují zařízení a vsazené filtrační články;
 - organické, toxické látky/složky, které se uvolňují při dělení materiálu.
2. Na místech ve volném prostoru, kde je výrobek vystaven působení povětrnostních vlivů, protože zařízení smí být používáno jen v uzavřených budovách. Pokud případně existuje varianta zařízení pro venkovní použití, pak smí

být instalováno ve venkovním prostoru. Mějte na paměti, že pro provoz ve volném prostranství je případně nutné další příslušenství.

3.4 Označení a štítky na zařízení

Na zařízení jsou umístěna různá označení a štítky. V případě, že by byly poškozeny nebo odstraněny, je nutné je okamžitě nahradit novými na stejném místě.

Provozovatel je povinen umístit na zařízení nebo v jeho okolí případná další označení a štítky.

Tato označení a štítky by se mohla vztahovat např. k předpisu o používání osobních ochranných prostředků.

Pro zemi určení systému může výrobce poskytnout další požadované bezpečnostní pokyny a piktogramy podle platných zákonů.

3.5 Zbytkové riziko

I při dodržení všech bezpečnostních ustanovení zůstává při provozu zařízení následně popsané zbytkové riziko.

Všechny osoby manipulující se zařízením musí toto zbytkové riziko znát a dodržovat pokyny k zamezení nehod či škod v důsledku zbytkových rizik.

▲ VAROVÁNÍ

Možné těžké poškození dýchacích orgánů a dýchacích cest – je nutné používat ochranu dýchacích cest třídy FFP2 nebo vyšší.

Kontakt pokožky s částicemi svařovacího dýmu může u citlivých osob způsobit podráždění pokožky – používejte ochranný oděv.

Před zahájením procesu svařování se ujistěte, že je výrobek správně nastaven a v provozu. Filtrační prvky musí být kompletní a nepoškozené.

Připojený detekční prvek musí spolehlivě detekovat svařovací dýmy. Správné umístění naleznete v dokumentaci detekčního prvku.

Při výměně filtračních vložek může dojít ke kontaktu pokožky s odloučenými prachovými částicemi a části prachových částic mohou být při práci také rozvířeny. Proto je potřeba nosit ochranu dýchacích cest a ochranný oděv.

Hnízda žhavých uhlíků ve filtračních prvcích mohou vést k doutnavému požáru – zařízení vypněte a pokud je v zachytném prvku regulační klapka, tak ji uzavřete; zařízení nechte pod kontrolou vychladnout.

4 Přeprava a skladování

4.1 Přeprava

▲ NEBEZPEČÍ

Při nakládce a přepravě zařízení hrozí životu nebezpečné zhmoždění!

Nesprávné zvedání a přeprava může způsobit, že se stávající paleta s produktem převrátí a spadne!

- Nikdy se nezdržujte pod zavěšenými břemeny!
- Dodržujte přípustná zatížení přepravních a zvedacích pomůcek!
- Dodržujte platné předpisy týkající se prevence úrazů a bezpečnosti práce.

K přepravě výrobků na paletě použijte vhodný paletový nebo vysokozdvizný vozík.

Hmotnost zařízení lze nalézt na typovém štítku.

4.2 Skladování

Výrobek by se měl skladovat v původním obalu při teplotě od -20 do +50 °C na suchém a čistém místě. Obal přitom nesmí být zatěžován jinými předměty.

U všech zařízení je doba skladování nekritická.

5 Montáž

Pokyny pro bezpečnou montáž výrobku.

UPOZORNĚNÍ

Provozovatel zařízení smí samostatnou montáží pověřit pouze instruovaný odborný personál.

- K montáži výrobku jsou zapotřebí nejméně dva pracovníci.
 - Musí být zaručeno, aby místo instalace a provozu výrobku poskytovalo dostatečnou nosnost a dobrou stabilitu.
-

▲ NEBEZPEČÍ

Nebezpečí ohrožení života v důsledku překlopení nebo pádu součástí!

Převržená nebo padající břemena mohou způsobit těžká až smrtelná zranění.

- Mějte vždy na paměti celkovou hmotnost, místa upevnění a polohu těžiště břemena.
 - Řiďte se přepravními pokyny a symboly na přepravovaném nákladu.
-

▲ VAROVÁNÍ

Nebezpečí těžkého úrazu z důvodu chybného připojení!

Je třeba dbát na nutné zajištění a zařízení smí připojovat pouze odborník proškolený pro tyto účely.

UPOZORNĚNÍ

Je nutné dávat pozor na to, aby zpětné vedení svařovacího proudu mezi obrobkem a svařovacím přístrojem mělo malý odpor, a aby bylo zamezeno propojení mezi obrobkem a zařízením, aby případně svařovací proud nemohl zpětně procházet přes ochranný vodič výrobku do svařovacího přístroje.

UPOZORNĚNÍ

Při montáži případných dodatečných zařízení postupujte podle příložených návodů.

Při montáži postupujte takto:

1. Odstraňte obalový materiál a upínací popruhy.

2. Zvedněte filtrační zařízení a jednotlivé součásti s palety.

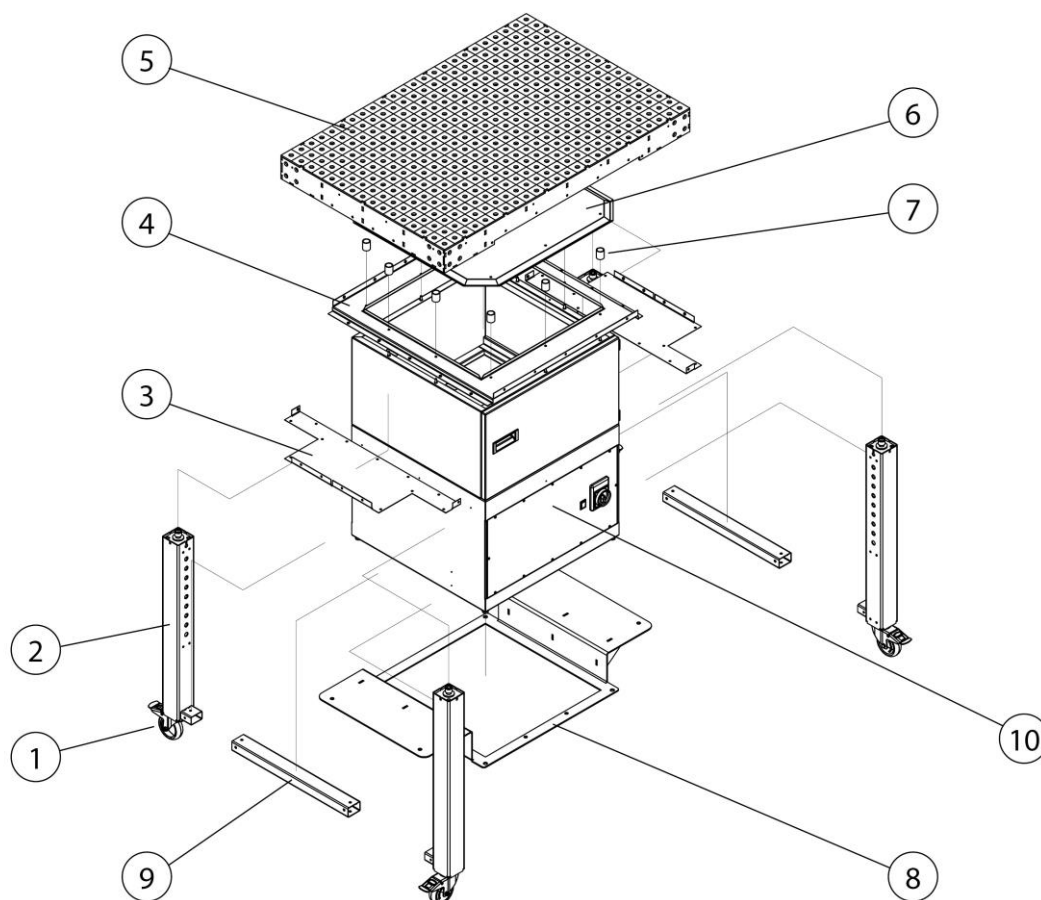

Obr. 121: Montáž – přehled součástí

Poz.	Označení	Poz.	Označení
1	Otočné kolečko s brzdou (4×)	6	Jiskrový plech
2	Noha stolu (4×)	7	Distanční pouzdro (10×)
3	Plech prachové vany (2×)	8	Nosný rám
4	Podpěrný rám	9	Vzpěra (2×)
5	Deska stolu	10	Filtrační zařízení

Tab. 86: Montáž – přehled součástí

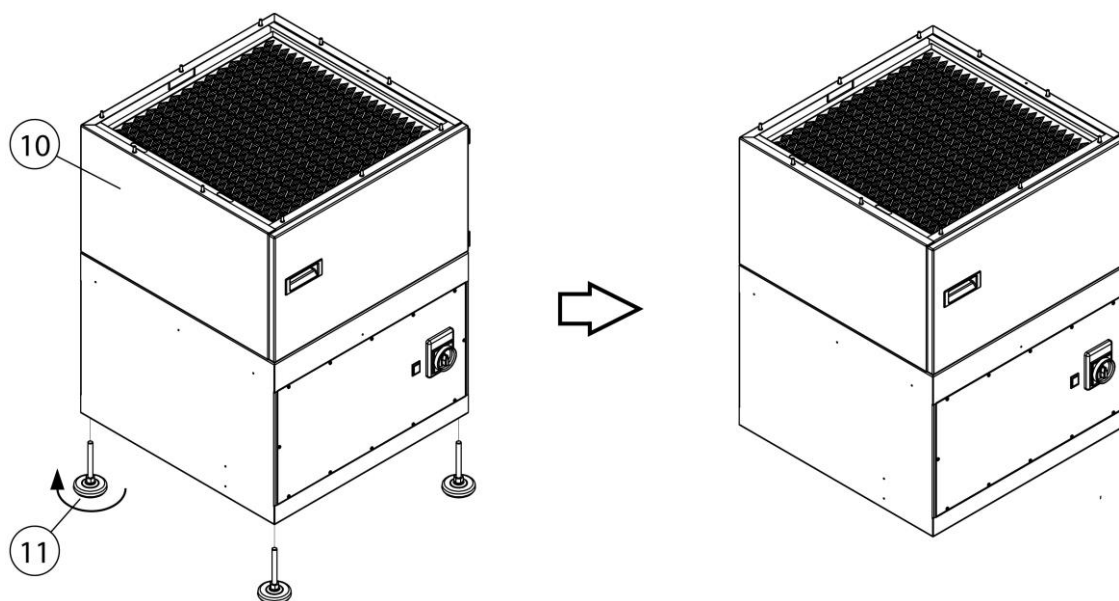

Obr. 122: Montáž – demontáž noh stroje

3. Odmontujte nohy stroje (poz. 11) od filtračního zařízení (poz. 10). Nohy stroje nejsou pro další montáž již zapotřebí.

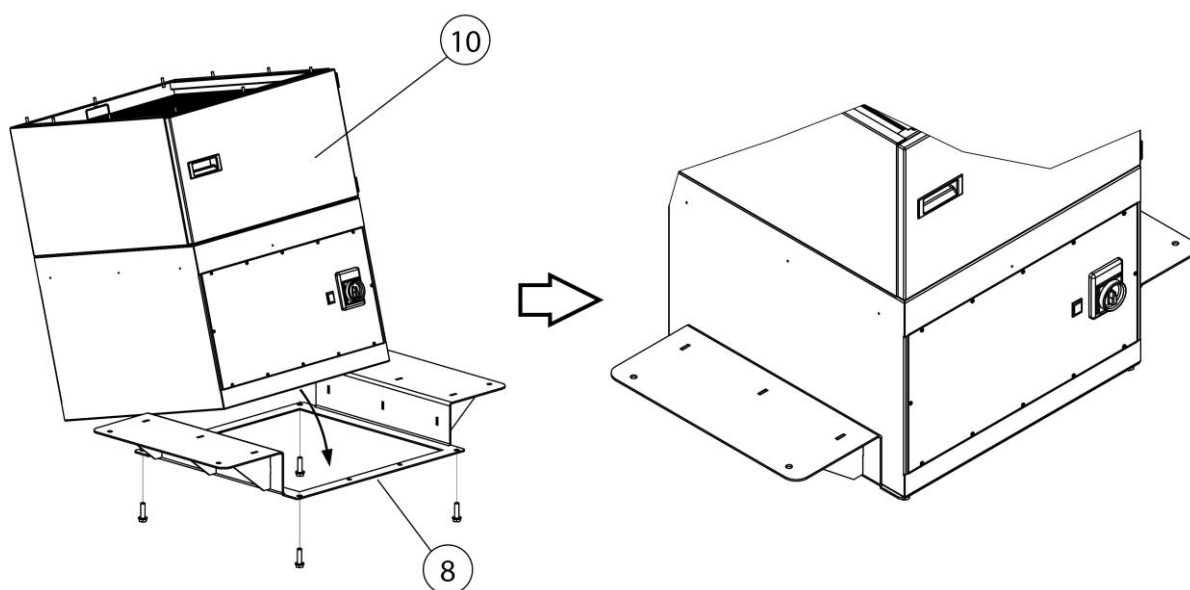

Obr. 123: Montáž – montáž filtračního zařízení na nosný rám

4. Podle vyobrazení přišroubujte filtrační zařízení (poz. 10) na nosný rám (poz. 8). Použijte k tomu šrouby s šestihrannou hlavou M12 a podložky.

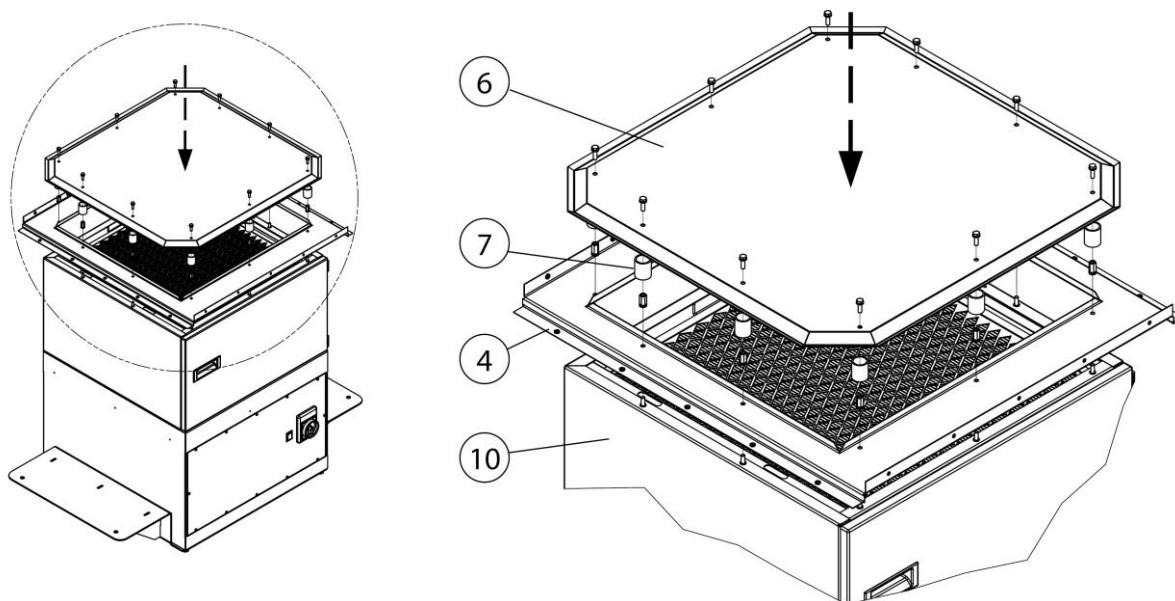

Obr. 124: Montáž – podpěrný rám a jiskrový plech

- Podle vyobrazení přišroubujte podpěrný rám (poz. 4) a jiskrový plech (poz. 6) s distančními pouzdry (poz. 7) na filtrační zařízení.

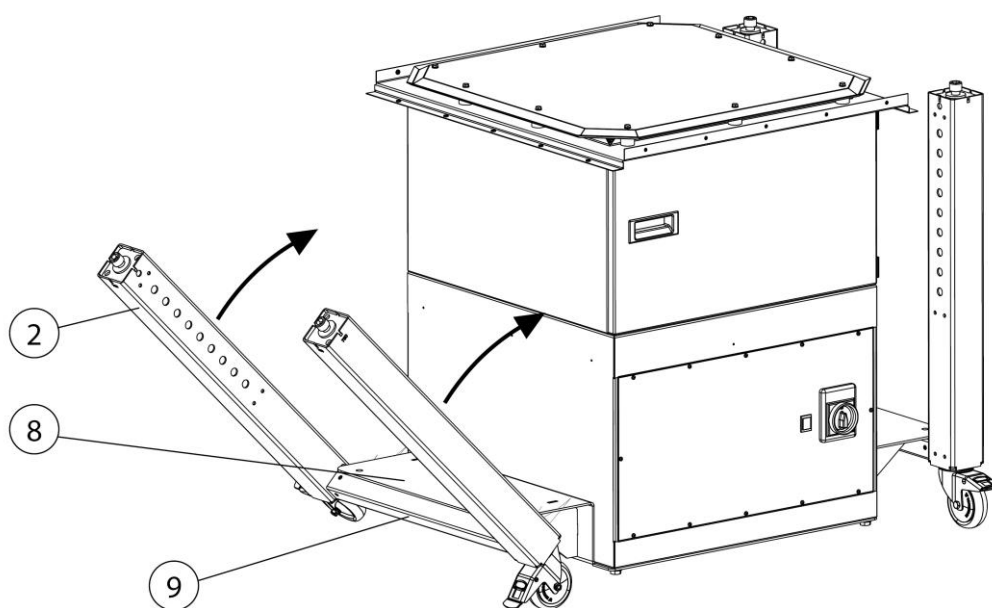

Obr. 125: Montáž – nohy stolu

- Spojte nohy stolu (poz. 2) a vzpěru (poz. 9).
- Podle vyobrazení pak spojte nohy stolu (poz. 2) šrouby s nosným rámem (poz. 9).

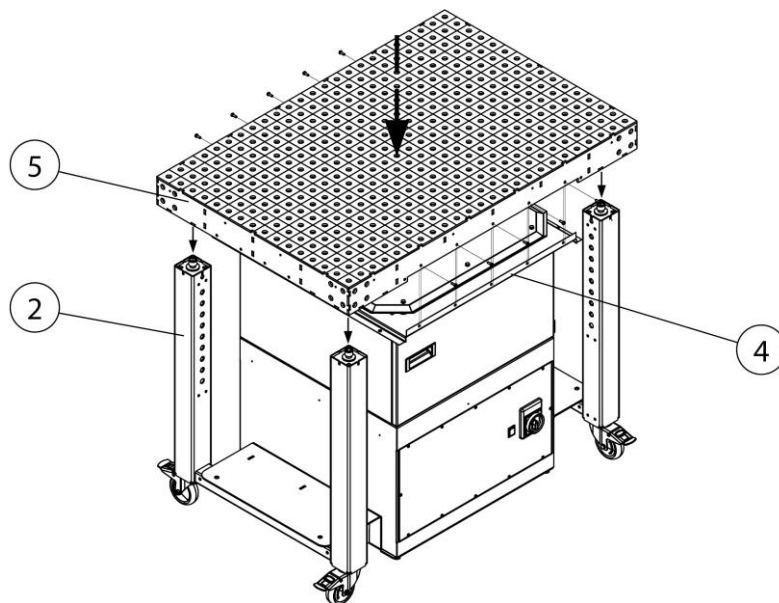

Obr. 126: Montáž – deska stolu

8. Vyšroubujte imbusové šrouby noh stolu (poz. 2).
9. Podle vyobrazení spojte desku stolu (poz. 5) šrouby s nohami (poz. 2).
10. Spojte desku stolu (poz. 5) šrouby ze strany s podpěrným rámem (poz. 4).

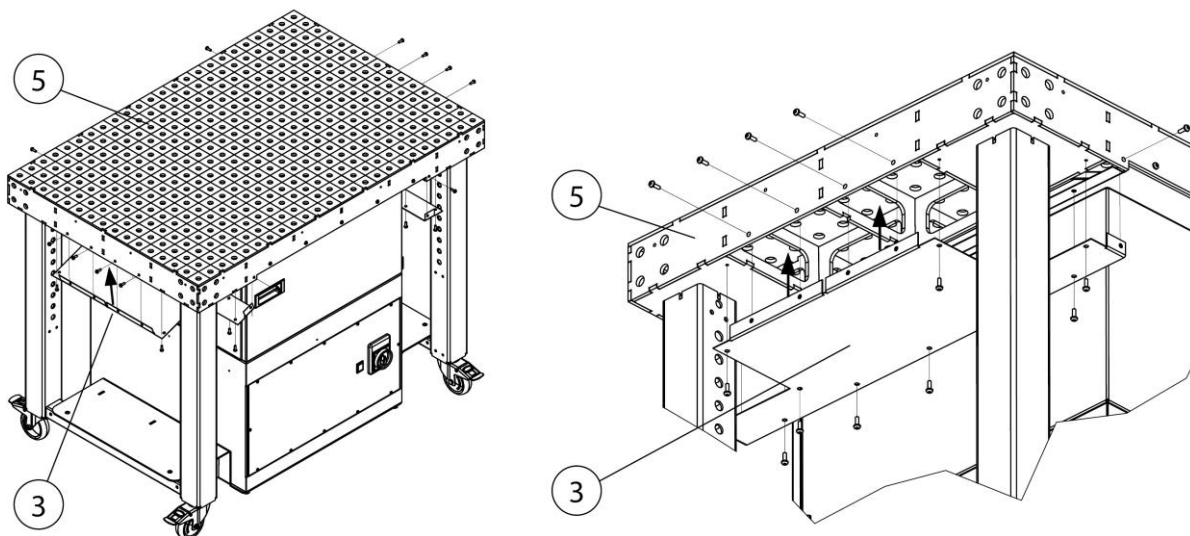

Obr. 127: Montáž – plech prachové vany

11. Podle vyobrazení spojte plechy prachové vany (poz. 3) šrouby s deskou stolu (poz. 5) a podpěrným rámem (poz. 4).

Montáž bočnic – volitelně

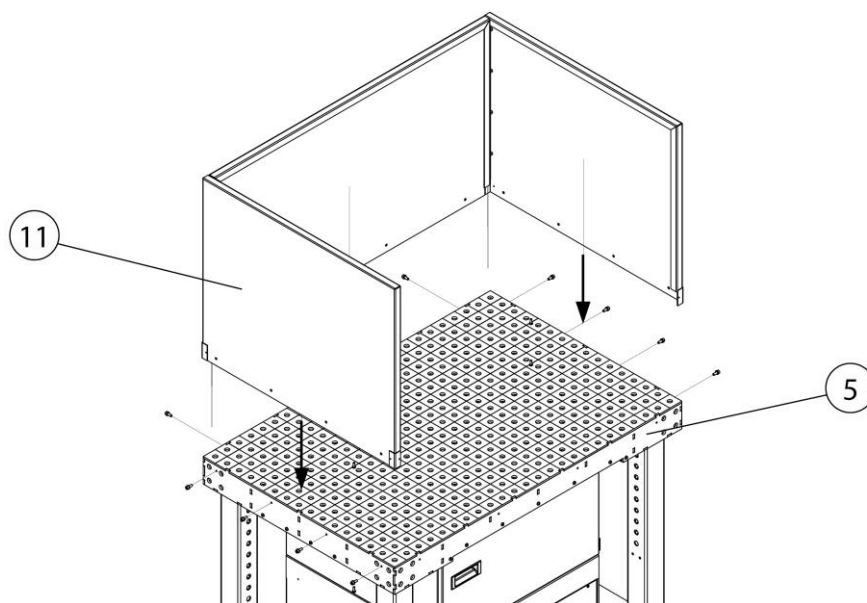

Obr. 128: Montáž – bočnice (volitelně)

Poz.	Označení	Poz.	Označení
5	Deska stolu	11	Bočnice

Tab. 87: Montáž – bočnice (volitelně)

1. Podle vyobrazení spojte bočnici (poz. 11) šrouby s deskou stolu (poz. 5).

Kontrola směru otáčení ventilátoru

Před uvedením do provozu se musí zkontrolovat správnost připojení fází, tj. směr otáčení ventilátoru. Při tom postupujte takto:

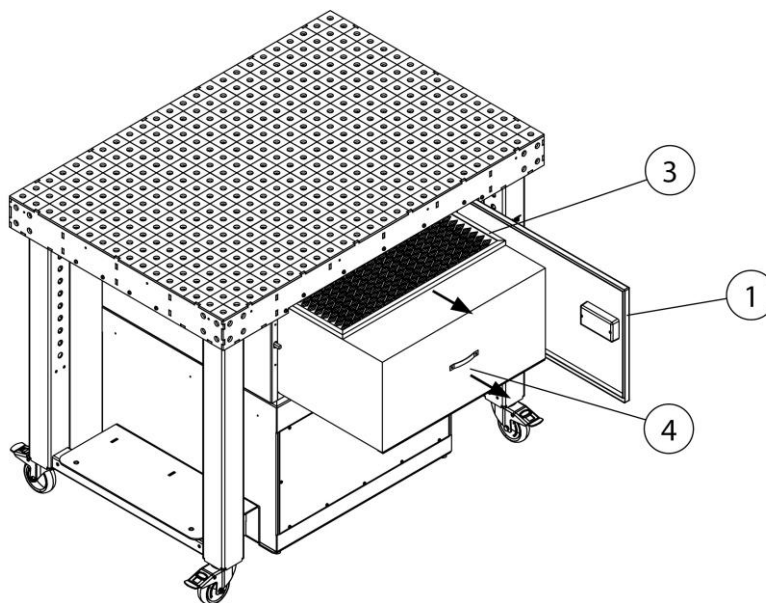

Obr. 129: Kontrola směru otáčení ventilátoru

Poz.	Označení	Poz.	Označení
1	Servisní dvířka	3	Předřazený filtr
		4	Hlavní filtr

Tab. 88: Kontrola směru otáčení ventilátoru

1. Otevřete servisní dvířka (poz. 1) a vyjměte z výrobku filtrační prvky (poz. 3 a 4).

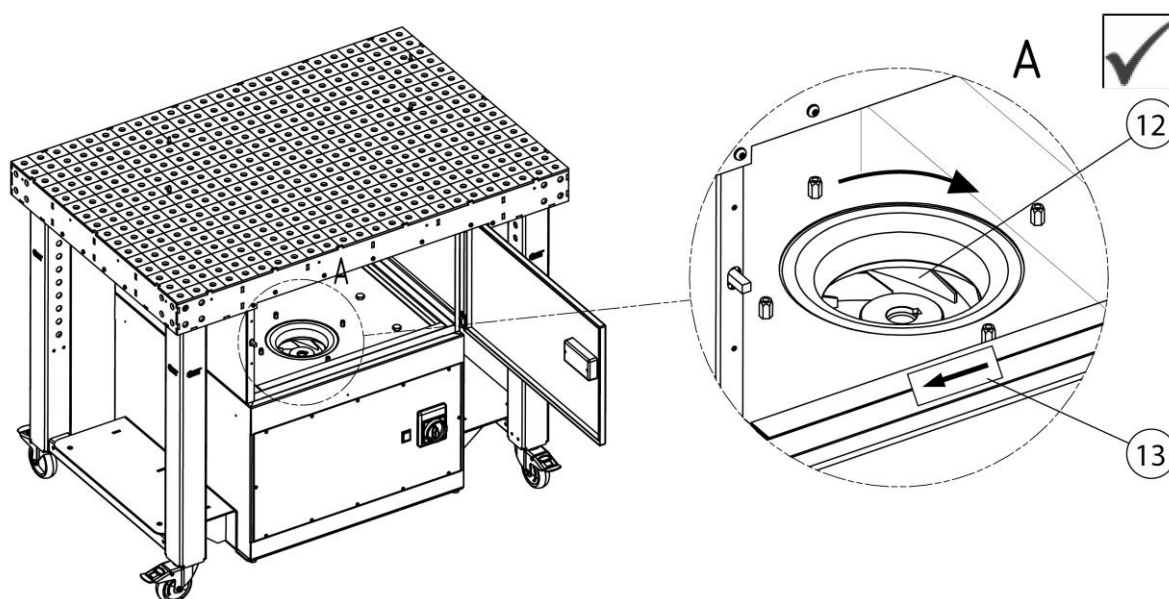

Obr. 130: Kontrola směru otáčení oběžného kola ventilátoru

Poz.	Označení	Poz.	Označení
12	Oběžné kolo ventilátoru	13	Šipka směru otáčení

Tab. 89: Kontrola směru otáčení oběžného kola ventilátoru

2. Připojte výrobek k síti.
3. K tomu účelu jej krátce zapněte a vypněte. Při tom pozorujte směr otáčení oběžného kola ventilátoru (poz. 12). Správný směr otáčení je označený šipkou (poz. 13) na výrobku. V případě nesprávného směru otáčení musí odborný elektrikář zaměnit dvě fáze v přípojovací zástrčce CEE.

6 Použití

Každá osoba, která se podílí na používání, údržbě a opravách produktu, si musí přečíst tento návod k obsluze a pokyny pro všechny doplňkové produkty a příslušenství a porozumět jim.

6.1 Kvalifikace personálu obsluhy

Provozovatel zařízení smí samostatnou montáží přístroje pověřit pouze osoby, které jsou s touto činností dobře obeznámeny.

Toto obeznámení zahrnuje i příslušné proškolení dotčených osob v dané činnosti a znalost tohoto návodu k použití, jakož i dalších relevantních provozních pokynů.

Výrobek by měl používat pouze vyškolený nebo poučený personál. Jen tak lze dosáhnout bezpečného provozu zařízení s ohledem na hrozící nebezpečí.

6.2 Ovládací prvky

Na přední straně výrobku se nacházejí ovládací prvky.

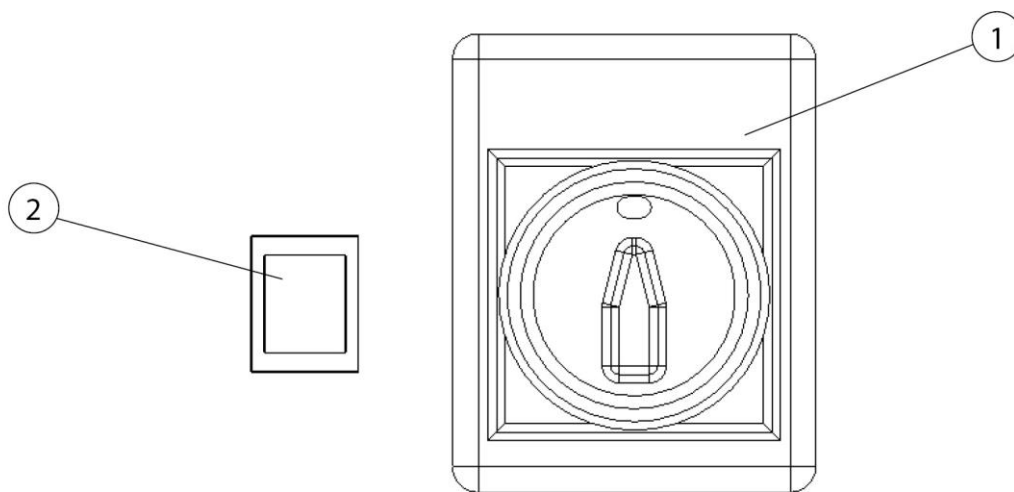

Obr. 131: Ovládací prvky

Poz.	Označení	Upozornění
1	Vypínač	Zapíná a vypíná výrobek
2	Signalizační světlo	Signalizuje nutnost výměny filtrů

Tab. 90: Ovládací prvky

6.3 Uvedení do provozu

⚠ VAROVÁNÍ

Nebezpečí v důsledku defektního stavu výrobku.

Před uvedením do provozu je nutné montáž výrobku kompletně dokončit. Všechny dveře musejí být zavřené a musejí být připojené všechny potřebné přípojky.

1. Zajistěte, aby zařízení bylo připojené ke zdroji proudu.
2. Otočením hlavního vypínače spustte zařízení.
3. Ventilátor se rozběhne a zařízení je v provozu.

V případě poruchy svítí signálka. (Viz kap. „Odstraňování poruch“.)

7 Technická údržba

Pokyny popsané v této kapitole odpovídají minimálním požadavkům. V závislosti na provozních podmínkách mohou být pro udržení zařízení v optimálním stavu nutné další pokyny.

Údržbářské a opravářské práce popsané v této kapitole smí provádět jen speciálně vyškolený opravárenský personál provozovatele.

Náhradní díly potřebné k použití musí splňovat technické požadavky stanovené výrobcem.

To je u originálních náhradních dílů vždy zajištěno.

Je třeba dbát na bezpečnou a ekologickou likvidaci provozních materiálů a náhradních dílů.

Při pracích údržby je třeba dodržovat bezpečnostní pokyny uvedené v tomto návodu k obsluze.

7.1 Péče

Údržba produktu se v zásadě omezuje na čištění všech povrchů produktu a na kontrolu filtračních vložek, jsou-li k dispozici.

Dodržujte varování uvedená v kapitole „Bezpečnostní pokyny pro údržbu a odstraňování problémů“.

UPOZORNĚNÍ

Nečistěte zařízení stlačeným vzduchem! Do okolního vzduchu by se tak mohly dostat částice prachu nebo nečistot.

Přiměřená péče pomůže udržet zařízení dlouhodobě ve funkčním stavu.

Pro optimální péči a čištění povrchů s práškovým nástřikem je třeba dodržovat následující:

- Výrobek důkladně čistěte měsíčně nebo podle potřeby.
- Vnější povrchy výrobku čistěte vhodným průmyslovým vysavačem třídy prachu H nebo vlhkými měkkými hadříky/průmyslovou vatou.
- Na odolné nečistoty použijte běžně dostupné čisticí prostředky pro domácnost. Vyhněte se silnému tření.
- Nepoužívejte škrábací nebo abrazivní prostředky.
- Nepoužívejte kyselé nebo silně alkalické čisticí prostředky.
- Žádná organická rozpouštědla, která používají estery, ketony, alkoholy, uhlovodíky a podobně.

7.2 Údržba

Funkčnost zařízení pozitivně ovlivňuje pravidelná kontrola a údržba, která by se měla provádět minimálně jednou ročně.

Kromě nutných výměn filtrů prováděných podle potřeby nevyžaduje zařízení žádnou údržbu.

Respektujte výstražná upozornění ohledně technické údržby a odstraňování poruch uvedená v kapitole „Bezpečnost“.

7.2.1 Výměna filtrů – bezpečnostní pokyny

Životnost filtračních vložek se řídí druhem a množstvím odlučovaných částic.

S přibývajícím zanášením filtrů prachem stoupá jejich průtokový odpor a snižuje se tak odsávací výkon zařízení.

I u zařízení s případným automatickým systémem odčišťování filtru mohou ulpělé usazeniny způsobit snížení odsávacího výkonu.

Je nutná výměna filtru!

▲ VAROVÁNÍ

Ohrožení zdraví částicemi svařovacího kouře

Nevdechujte svařovací prach/dýmy! Hrozí těžké poškození dýchacích orgánů a dýchacích cest!

Svářečský dým obsahuje látky, které mohou způsobit rakovinu!

Kontakt pokožky s částicemi svařovacího kouře může vést u citlivých osob k podráždění.

K zabránění kontaktu a vdechování prachových částic noste jednorázový oděv, ochranné brýle, rukavice a vhodnou ochrannou filtrační masku třídy FFP2 podle EN 149.

▲ VAROVÁNÍ

Čištění filtračních vložek je nepřípustné. Došlo by přitom nevyhnutelně k poškození filtračního prvku, takže by nadále nebyla zaručena funkčnost filtru a nebezpečné látky by se mohly dostat do vzduchu k dýchání.

Při činnostech popsanych níže dbejte zvláště na těsnění hlavního filtru. Pouze nepoškozené těsnění umožňuje vysoký stupeň odlučivosti zařízení. Hlavní filtry s poškozeným těsněním je proto nutné v každém případě vyměnit.

UPOZORNĚNÍ



Výrobky s certifikátem IFA podle požadavků na třídu účinnosti odlučování svářečského dýmu „Odkoušeno W3/IFA“. (Viz kapitola Technické údaje.)

Certifikát IFA pozbývá platnost v těchto případech:

- Nesprávné používání a konstrukční změny výrobku.
 - Použití jiných než původních náhradních dílů podle seznamu náhradních dílů.
-
- Používejte pouze originální náhradní filtry, neboť pouze ty zaručují požadovaný stupeň odlučivosti a odpovídají produktu a jeho výkonu.
 - Vypněte výrobek vypínačem.
 - Zajistěte výrobek proti neúmyslnému zapnutí. Pokud je k dispozici, vytáhněte síťovou zástrčku nebo zajistěte hlavní vypínač v poloze „0“ visacím zámkem!
 - Odpojte napájení tlakem (je-li součástí systému) a vypustte stávající stlačený vzduch ve výrobku vypouštěcím ventilem kondenzátu.

7.2.2 Výměna filtrů

UPOZORNĚNÍ

Výrobek je vybavený předřazeným filtrem a hlavním filtrem. Některé výrobky mají navíc filtr s aktivním uhlím, nebo je lze v případě potřeby tímto filtrem dovybavit. (Viz kap. Náhradní díly a příslušenství.)

Životnost filtru s aktivním uhlím je závislá na podmínkách používání a nelze ji proto předem určit. Nejpozději při výměně hlavního filtru je však třeba vyměnit i filtr s aktivním uhlím.

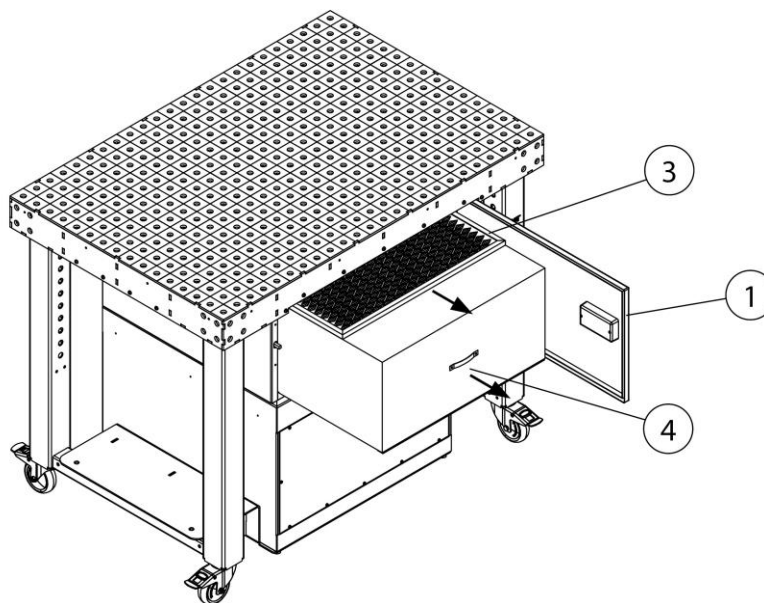

Obr. 132: Výměna filtrů – předřazený filtr + hlavní filtr

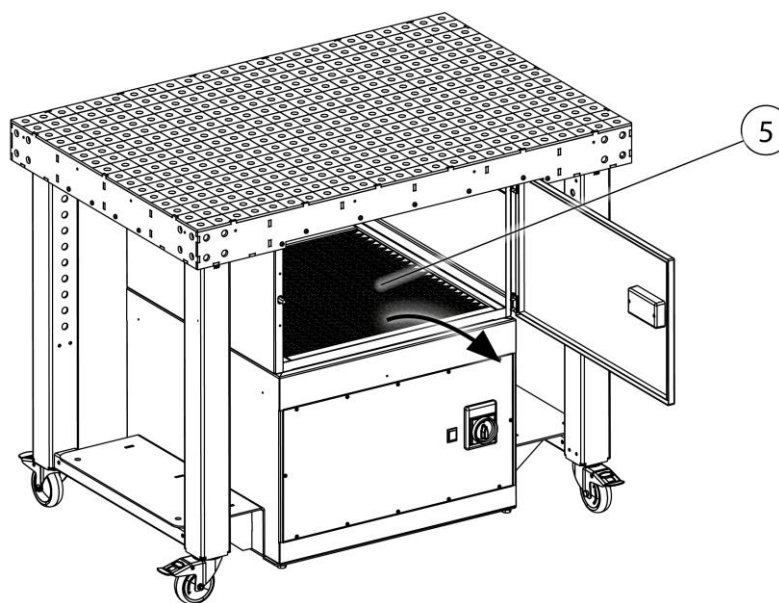

Obr. 133: Výměna filtrů – filtr s aktivním uhlím (volitelný)

Poz.	Označení	Poz.	Označení
1	Servisní dvířka	3	Předřazený filtr
		4	Hlavní filtr
		5	Filtr s aktivním uhlím (volitelně)

Tab. 91: Výměna filtrů – předřazený filtr + hlavní filtr

Při výměně filtru postupujte takto:

1. Vypněte výrobek hlavním vypínačem a vytažením síťové zástrčky jej zajistěte proti neúmyslnému zapnutí.
2. Připravte si nový hlavní filtr (poz. 4) a případně i nový předřazený filtr (poz. 3) a filtr s aktivním uhlím (poz. 5).
3. Otevřete servisní dvířka (poz. 1) a filtrační prvky (poz. 1+2) a případně i filtr s aktivním uhlím (poz. 4) opatrně vyjměte z výrobku tak, abyste nerozvířili prach.

UPOZORNĚNÍ

Předřazený filtr (poz. 3) může být použit několikrát. V případě mechanického poškození povrchu je nutná výměna.

4. Nasycené filtrační prvky opatrně vložte do sáčku na odpad, vzduchotěsně jej uzavřete a podle předpisů zlikvidujte.
5. V obráceném pořadí vložte nový hlavní filtr (poz. 4), předřazený filtr (poz. 3) a případný filtr s aktivním uhlím (poz. 5) zpět do výrobku; při tom se ujistěte o správnosti montážní polohy.
6. Zavřete servisní dvířka (poz. 1) a výrobek znovu uveďte do provozu. (Viz také kap. Uvedení do provozu.)

UPOZORNĚNÍ

Při výměně filtru se řiďte pokyny uvedenými na filtračním prvku.

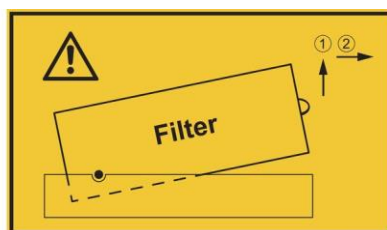

Obr. 134: Upozornění pro výměnu filtru

7.3 Odstraňování poruch

Porucha	Možná příčina	Upozornění
Výrobek se nespouští	Chybí napájecí proud	Nechte napájení zkontrolovat odborným elektrikářem
Odsávací výkon je příliš malý nebo žádný	Filtrační vložky jsou zanesené	Kontrola/výměna filtračních vložek
	Nesprávný směr otáčení ventilátoru	Nechte odborným elektrikářem přehodit fáze v připojovací zástrčce CEE. Viz také kapitola: Montáž
	Otvor pro vyfukování čistého vzduchu je zakrytý	Uvolněte otvor pro vyfukování čistého vzduchu
Svítil červená kontrolka	Odsávací výkon klesl pod nastavenou minimální hodnotu. Filtrační vložky jsou zanesené	Vyměňte hlavní filtr
Na straně čistého vzduchu vycházejí částice prachu	Filtrační vložka je poškozená	Kontrola/výměna filtračních vložek
Výrobek se vypíná	Zareagoval motorový jistič	Nechte odborným elektrikářem zkontrolovat motor ventilátoru
	Teplota motoru je příliš vysoká	Nechte motor ochladit, zkontrolujte otvory pro chladný vzduch

Tab. 92: Odstraňování poruch

UPOZORNĚNÍ

Pokud nelze poruchu odstranit ze strany uživatele, je nutné kontaktovat servis výrobce.

7.4 Nouzová opatření

V případě požáru produktu nebo jakéhokoli existujícího detekčního prvku je třeba zahájit následující kroky:

1. Odpojte výrobek od elektrické sítě! Pokud je k dispozici, vytáhněte síťovou zástrčku, přepněte hlavní vypínač do polohy „0“, odpojte pojistky přívodního vedení.
2. Odpojte zásobování stlačeného vzduchu, pokud je připojený.
3. Uhasťte ohnisko požáru běžným práškovým hasicím přístrojem.
4. Případně uvědomte místní hasičský sbor.

▲ VAROVÁNÍ

Zařízení se servisními dvířky neotevírejte. Nebezpečí vyšlehnutí plamene!
V případě požáru na přístroj v žádném případě nesahejte bez ochranných rukavic. Nebezpečí popálení!

8 Likvidace

▲ VAROVÁNÍ

U citlivých osob může kontakt svářečského dýmu s pokožkou způsobit podráždění pokožky!

Demontážní práce na zařízení smí provádět pouze školený a autorizovaný odborný personál při dodržení bezpečnostních pokynů a platných předpisů protiúrazové prevence!

Hrozí těžké poškození dýchacích orgánů a dýchacích cest!

K zabránění kontaktu s prachovými částicemi a jejich vdechování používejte ochranný oděv, rukavice a dýchací přístroj s ventilátorem!

Při demontáži je nutné zabránit uvolňování nebezpečných prachových částic, aby nedocházelo k ohrožení zdraví osob v blízkosti.

▲ POZOR

Při veškerých pracích na produktu a s produktem je nutné dodržovat zákonné povinnosti týkající se minimalizace odpadu a jeho řádné recyklace/likvidace.

8.1 Plasty

Případně použité plasty je zapotřebí co možná nejvíce třídít. Plasty je nutné likvidovat v souladu s povinnostmi uloženými zákonem.

8.2 Kovy

Případně použité kovy je zapotřebí roztřídit a zlikvidovat. Likvidaci musí provádět autorizovaná společnost.

8.3 Filtrační články

Případně použité filtrační články je nutné likvidovat v souladu s povinnostmi uloženými zákonem.

9 Příloha

9.1 ES prohlášení o shodě

Označení:	Mechanický filtr
Konstrukční řada:	FilterTable
Typ:	950400020, 950400021 (případně jiná čísla výrobků u jiné varianty produktu)
ID stroje:	Viz typový štítek na přední straně tohoto návodu k obsluze Výrobek je vyvinutý, konstruovaný a vyrobený v souladu se směrnici ES 2006/42/ES – Směrnice o strojních zařízeních Výrobek dále splňuje ustanovení 2014/30/EU – Směrnice o elektromagnetické kompatibilitě 2014/35/EU – Směrnice o nízkém napětí 2011/65/EU – Směrnice RoHS
Společnosti:	Ve výhradní odpovědnosti KEMPER GmbH Von-Siemens-Str. 20, D-48691 Vreden

Byly aplikovány následující harmonizované normy:

EN ISO 12100:2010 Bezpečnost strojních zařízení - Všeobecné zásady pro konstrukci

EN ISO 13857:2019 Bezpečnost strojních zařízení - Bezpečnostní vzdálenosti

EN ISO 13854:2019 Bezpečnost strojních zařízení - Minimální vzdálenosti

EN ISO 21904-1:2020 Ochrana zdraví při svařování

EN IEC 61000-6-2:2019 Elektromagnetická kompatibilita (EMC) - Odolnost pro průmyslové prostředí

EN IEC 61000-6-4:2019 Elektromagnetická kompatibilita (EMC) - Emise

EN 60204-1:2018 Bezpečnost strojních zařízení – Elektrická zařízení

EN ISO 13849-1: 2015 Bezpečnost strojních zařízení - Ovládací systémy

Úplný seznam použitých norem, směrnic a specifikací je uložen u výrobce. Návod k obsluze produktu je součástí přiložené dokumentace.

Dodatečná informace:

Prohlášení o shodě pozbývá svou platnost v případě použití v rozporu s určením nebo při provedení konstrukční změny, která nebyla námi jako výrobcem písemně potvrzena.

Sestavením technické dokumentace je pověřen pan Marcel Kusche. Kemper GmbH, Von-Siemens-Str. 20, 48691 Vreden, Německo

Vreden, 11.01.2024

Místo, datum



B. Kemper

Jednatel

Údaje o podepsané osobě

9.2 UKCA Declaration of Conformity

Designation: Welding fume filter unit
 Series: FilterTable
 Type: **950400020, 950400021** (possibly different article numbers for other product variants)
 Machine ID: See name plate in front section of this operating manual
 This product is developed, designed and manufactured in accordance with the UKCA directives
 Supply of Machinery (safety) Regulations 2008

The product continues to comply with the provisions of the Electromagnetic Compatibility Regulations 2016
 Electrical Equipment (Safety) Regulations 2016

At the sole responsibility of
 Company: **KEMPER GmbH**
 Von-Siemens-Str. 20, D-48691 Vreden

The following designated standards and technical specifications have been applied:

- BS EN ISO 12100:2010 Safety of machinery - General principles for design
- BS EN ISO 13857:2019 Safety of machinery - Safety distances
- BS EN ISO 13854:2019 Safety of machinery
- BS EN ISO 21904-1:2020 Health and safety in welding and allied processes
- BS EN ISO 4414:2010 fluid power - General rules and safety requirements for systems and their components
- BS EN IEC 61000-6-2:2019 Electromagnetic compatibility (EMC) - Part 6-2: Generic standards - Immunity standard for industrial environments
- BS EN IEC 61000-6-4:2019 Electromagnetic compatibility (EMC) - Part 6-4: Generic standards - Emission standard for industrial environments
- BS EN 60204-1:2018 Safety of machinery - Electrical equipment of machines
- BS EN ISO 13849-1:2016 Safety of machinery - Safety-related parts of control systems
- BS EN IEC 63000:2018 Technical documentation for the assessment of electrical and electronic products with respect to the restriction of hazardous substances

A complete list of standards, directives and specifications applied is available from the manufacturer. The operating manual belonging to the product is available.

Additional information:

If it is not used for as intended or the design is altered, the Declaration of Conformity expires, unless confirmed in writing by us as manufacturers.

UK Authorised Representative (for authorities only): Mr. Marc Crawford
 United Kingdom KEMPER (U.K.) Ltd.
 Venture Court, 2 Debdale Road, Wellingborough, Northamptonshire NN8 5AA

Vreden, 11.01.2024

Place, date



B. Kemper

CEO

Identification of the signatory

9.3 Technické údaje

Název	Typ: 950 400 020
Filtr	
Filtrační stupně	2
Filtrační metoda	Jednorázový filtr
Odčišťování	--
Filtrační plocha m ² [in ²]	15,8 [24 490]
Počet filtračních prvků	1
Celková filtrační plocha m ² [in ²]	15,8 [24 490]
Typ filtru	Kompaktní filtr s hliníkovými separátory
Materiál filtru	Rouno ze skleněných vláken
Stupeň odlučivosti ≥ %	99,9
Klasifikace svářečského dýmu	--
Zkušební norma IFA	--
Třída filtru / klasifikace prachu	M
Základní údaje	
Odsávací výkon m ³ /h [cfm]	1 400 [824,0]
Podtlak Pa [in wc]	3 000 [12,06]
Výkon motoru kW [hp]	1,5 [2,04]
Napěťová soustava, jmenovitý proud, stupeň krytí, třída ISO	Viz typový štítek
Přípustná okolní teplota °C [°F]	-10 až +40 [+14 až +104]
Doba zapnutí %	100
Hladina akustického tlaku dB(A)	71
Zásobování stlačeným vzduchem bar [psi]	--
Spotřeba/třída stlačeného vzduchu	--
Rozměry základního výrobku (š × v × h)	Viz rozměrový výkres
Hmotnost základního výrobku kg [lbs]	245,0 [540,1]
Nosnost pracovního stolu max. [kg]	1 000
Doplňkové informace	
Typ ventilátoru	Radiální ventilátor

Tab. 93: Technické údaje

9.4 Rozměrový výkres

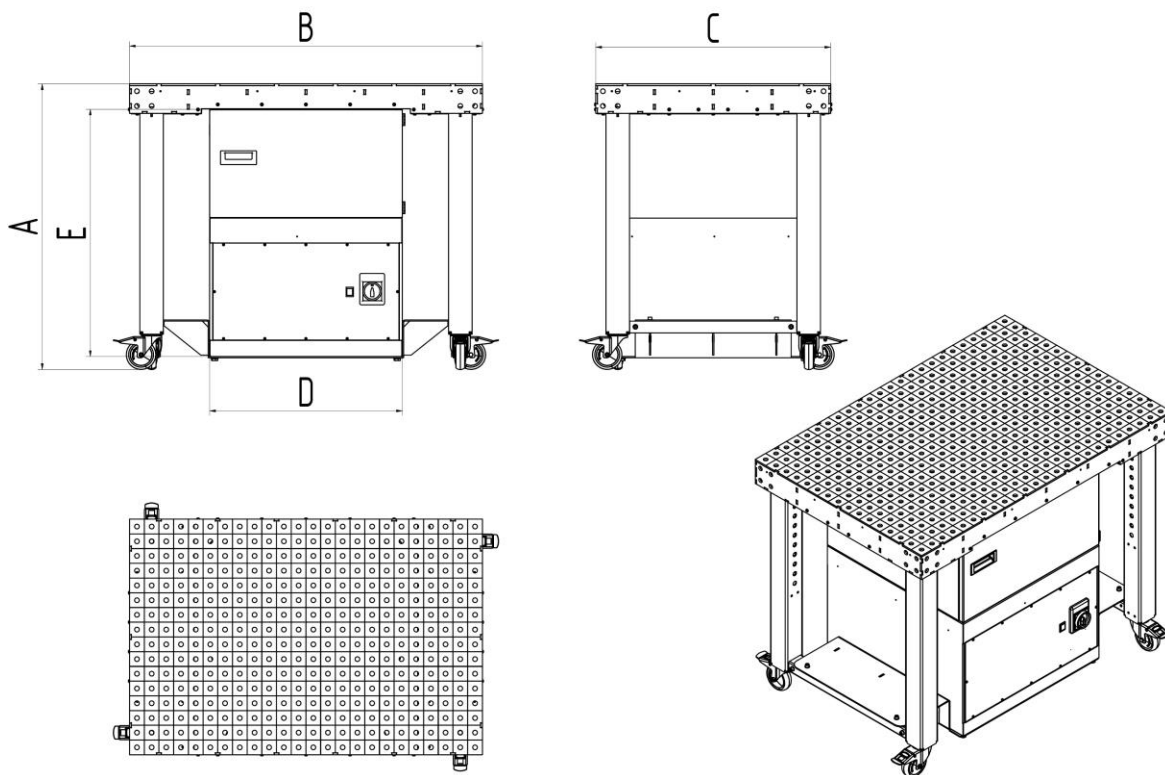

Obr. 135: Rozměrový výkres

Symbol	Rozměry	Symbol	Rozměry
A	970 mm	D	655 mm
B	1 200 mm	E	845 mm
C	800 mm		

Tab. 94: Tabulka rozměrů

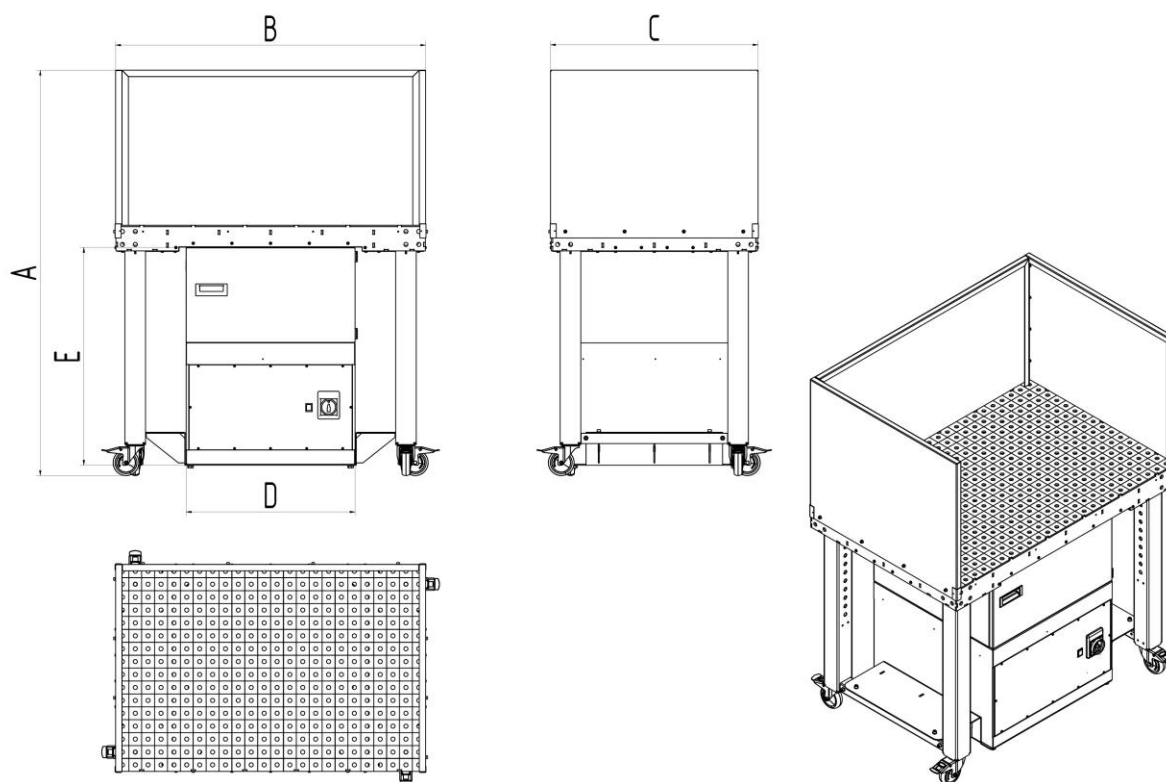

Obr. 136: Rozměrový list s bočnicí

Symbol	Rozměr	Symbol	Rozměr
A	1 570 mm	D	655 mm
B	1 203 mm	E	845 mm
C	805 mm		

Tab. 95: Rozměrový list s bočnicí

9.5 Náhradní díly a příslušenství

Poř. č.	Označení	Obj. č.
1	Hlavní filtr	1090010
2	Předfiltr, hliníkové pletivo	1090013
3	Filtrační vložka s aktivním uhlím	1090345

Tab. 96: Náhradní díly a příslušenství

9.6 Příslušenství stolu GWT

Vhodné příslušenství stolu **system 16 až 6 mm** viz www.german-weldingtools.com

1	Ogólne	- 331 -
1.1	Wprowadzenie.....	- 331 -
1.2	Wskazówki odnośnie praw autorskich i ochrony prawnej.....	- 331 -
1.3	Wskazówki dla użytkownika.....	- 331 -
2	Bezpieczeństwo	- 333 -
2.1	Zagadnienia ogólne	- 333 -
2.2	Wskazówki dotyczące znaków i symboli.....	- 333 -
2.3	Oznaczenia/ tabliczki, jakie powinien zainstalować użytkownik.....	- 334 -
2.4	Wskazówki dotyczące bezpieczeństwa dla personelu obsługującego.....	- 334 -
2.5	Wskazówki dotyczące bezpieczeństwa odnoszące się do utrzymania ruchu/ usuwania awarii	- 335 -
2.6	Informacje dotyczące szczególnych rodzajów niebezpieczeństw.....	- 335 -
3	Dane dotyczące produktu.....	- 340 -
3.1	Opis działania	- 340 -
3.2	Zastosowanie zgodne z przeznaczeniem	- 341 -
3.3	Zdroworozsądkowo przewidywalne błędne zastosowanie	- 342 -
3.4	Oznaczenia i tabliczki na produkcie.....	- 343 -
3.5	Pozostałe rodzaje ryzyka.....	- 343 -
4	Transport i przechowywanie	- 345 -
4.1	Transport	- 345 -
4.2	Składowanie	- 345 -
5	Montaż.....	- 346 -
6	Użytkowanie	- 354 -
6.1	Kwalifikacje personelu obsługującego	- 354 -
6.2	Elementy obsługi	- 354 -
6.3	Uruchomienie.....	- 355 -
7	Utrzymanie ruchu.....	- 356 -
7.1	Pielęgnacja.....	- 356 -
7.2	Konserwacja.....	- 357 -
7.2.1	Wymiana filtra – wskazówki bezpieczeństwa	- 357 -
7.2.2	Wymiana filtra	- 359 -

7.3	Usuwanie usterek	- 362 -
7.4	Działania w nagłych przypadkach	- 363 -
8	Utylizacja	- 364 -
8.1	Tworzywa sztuczne.....	- 364 -
8.2	Metale.....	- 364 -
8.3	Elementy filtra.....	- 364 -
9	Załącznik	- 365 -
9.1	Deklaracja zgodności WE.....	- 365 -
9.2	UKCA Declaration of Conformity.....	- 366 -
9.3	Dane techniczne	- 367 -
9.4	Karta wymiarów	- 368 -
9.5	Części zamienne i osprzęt dodatkowy	- 369 -
9.6	Osprzęt dodatkowy do stołu GWT	- 370 -

1 Ogólne

1.1 Wprowadzenie

Niniejsza instrukcja obsługi stanowi ważną pomoc dla poprawnego i bezpiecznego użytkowania produktu.

Instrukcja obsługi zawiera ważne informacje, pozwalające użytkować produkt bezpiecznie, prawidłowo i ekonomicznie. Przestrzeganie niniejszej instrukcji pozwala uniknąć niebezpieczeństw, zminimalizować koszty naprawy oraz czasu przestoju urządzenia, jak również wydłużyć wydajność i żywotność produktu. Instrukcja obsługi musi być zawsze dostępna, oraz musi być przeczytana i stosowana przez każdą osobę, która pracuje z tym urządzeniem.

Zalicza się tu:

- obsługa i usuwanie awarii podczas eksploatacji,
- utrzymanie ruchu (pielęgnacja, konserwacja),
- transport,
- montaż,
- utylizacja.

Techniczne zmiany i błędy pozostają zastrzeżone.

1.2 Wskazówki odnośnie praw autorskich i ochrony prawnej

Niniejszą instrukcję obsługi należy traktować poufnie. Powinna ona być udostępniana jedynie osobom upoważnionym. Może być przekazywana osobom trzecim jedynie za pisemną zgodą firmy KEMPER GmbH, zwaną dalej producentem.

Wszelkie dokumenty podlegają ochronie w rozumieniu ustawy o ochronie praw autorskich. Nie zezwala się na przekazywanie i powielanie dokumentów, oraz ich fragmentów, jak również ich wykorzystywanie i informowanie o ich zawartości. O ile nie została wydana wyraźna pisemna zgoda.

Wykroczenia przeciwko tym postanowieniom są karalne i powodują powstanie obowiązku uiszczenia odszkodowania. Producent zastrzega sobie wszelkie prawa własności przemysłowej.

1.3 Wskazówki dla użytkownika

Instrukcja obsługi jest istotną częścią składową produktu. Użytkownik powinien dołożyć starań, aby personel obsługujący zapoznał się z niniejszą instrukcją.

Instrukcja obsługi musi zostać uzupełniona przez użytkownika o instrukcje obsługi na podstawie krajowych przepisów bezpieczeństwa i zapobiegania wypadkom oraz przepisów ochrony środowiska, łącznie z informacjami

dotyczącymi obowiązku nadzoru i zgłaszania, w celu uwzględnienia warunków zakładowych, na przykład organizacji pracy, przebiegu pracy i zatrudnionego personelu. Oprócz instrukcji obsługi i przepisów prawnych dotyczących zapobiegania wypadkom obowiązujących w kraju i miejscu użytkowania należy przestrzegać również uznanych przepisów technicznych dotyczących bezpiecznej i fachowej pracy.

Bez zgody producenta, użytkownik nie może dokonywać zmian lub modyfikacji produktu, które mogłyby mieć wpływ na jego bezpieczeństwo! Stosowane części zamienne muszą odpowiadać technicznym wymogom producenta. Wymóg ten jest zawsze spełniony w przypadku oryginalnych części zamiennych producenta.

Do obsługi, konserwacji i transportu produktu należy odesłać tylko przeszkolonych i wykwalifikowanych pracowników. Należy jasno wyznaczyć pracownikom zakres odpowiedzialności odnośnie obsługi, konserwacji i transportu.

2 Bezpieczeństwo

2.1 Zagadnienia ogólne

Produkt wytworzony i skonstruowany został zgodnie ze stanem technicznym i obowiązującymi technicznymi zasadami bezpieczeństwa. Podczas eksploatacji produktu mogą powstawać techniczne niebezpieczeństwa dla użytkownika, jak również może dojść do uszkodzeń produktu lub innych szkód rzeczowych, gdy:

- jest on obsługiwany przez nie przeszkolony i nie pouczony personel,
- nie jest on użytkowany zgodnie z przeznaczeniem i/lub
- nie jest prawidłowo konserwowany i naprawiany.

2.2 Wskazówki dotyczące znaków i symboli

▲ NIEBEZPIECZEŃSTWO

Symbol ten w połączeniu z wyrazem „Niebezpieczeństwo“ oznacza bezwzględnie grożące niebezpieczeństwo. Nieprzestrzeganie tej wskazówki bezpieczeństwa prowadzi do śmierci lub ciężkich obrażeń.

▲ OSTRZEŻENIE

Symbol ten w połączeniu z wyrazem „Ostrzeżenie“ oznacza możliwość wystąpienia niebezpiecznej sytuacji. Nieprzestrzeganie tej wskazówki bezpieczeństwa prowadzi do śmierci lub ciężkich obrażeń.

▲ UWAGA

Symbol ten w połączeniu z wyrazem „Uwaga“ oznacza możliwość wystąpienia niebezpiecznej sytuacji. Nieprzestrzeganie tej wskazówki bezpieczeństwa może prowadzić do lekkich lub nieznacznych obrażeń. Może on być również używany do ostrzegania przed szkodami rzeczowymi.

WSKAZÓWKA

Wskazówki ogólne to proste dodatkowe informacje, które nie ostrzegają przed szkodami osobowymi lub rzeczowymi.

1. Wyliczenia kroków postępowania oznaczone są liczbami z kropką, w których ważna jest kolejność.
- Za pomocą punktatorów oznaczone są listy części w legendzie lub

informacje, w których kolejność nie ma znaczenia.

2.3 Oznaczenia/ tabliczki, jakie powinien zainstalować użytkownik

Użytkownik zobowiązany jest do umieszczenia ewentualnych dalszych oznaczeń i znaków na produkcie w swoim otoczeniu.

Takie oznaczenia i tabliczki mogą odnosić się np. do przepisów dotyczących obowiązku noszenia środków ochrony indywidualnej.

2.4 Wskazówki dotyczące bezpieczeństwa dla personelu obsługującego

Przed użyciem, użytkownik urządzenia musi zostać poinstruowany w formie informacji, instrukcji i szkolenia odnośnie użytkowania produktu, jak również zastosowania materiałów i środków pomocniczych.

Produkt może być użytkowany tylko jeśli znajduje się w nienagannym stanie technicznym, zgodnie z przeznaczeniem, ze świadomością konieczności zachowania bezpieczeństwa i możliwości wystąpienia niebezpieczeństwa, z przestrzeganiem niniejszej instrukcji obsługi! Wszelkie usterki, a szczególnie te, które mogą mieć negatywny wpływ na bezpieczeństwo, należy natychmiast usuwać!

Każda osoba, której zlecono uruchomienie, obsługę lub naprawę, musi w całości przeczytać i zrozumieć niniejszą instrukcję obsługi. W czasie pracy z urządzeniem jest już na to za późno. W szczególności dotyczy to personelu pracującego przy urządzeniu sporadycznie.

Instrukcja obsługi musi zawsze znajdować się w pobliżu urządzenia i musi być w zasięgu ręki.

Nie odpowiadamy za szkody i wypadki powstałe w wyniku nieprzestrzegania zaleceń niniejszej instrukcji.

Należy przestrzegać odpowiednich przepisów BHP, jak również innych ogólnie uznanych zasad bezpieczeństwa technicznego i higieny pracy.

Kompetencje w zakresie różnych czynności w ramach konserwacji i utrzymywania maszyny w dobrym stanie należy jasno ustalić i przestrzegać ich zachowania. Tylko w ten sposób można uniknąć działań nieprawidłowych, szczególnie w sytuacjach niebezpiecznych.

Użytkownik zobowiąże personel obsługujący i naprawiający urządzenie do stosowania środków ochrony osobistej. Należą do nich w szczególności buty ochronne, okulary ochronne i rękawice.

Nie należy nosić nieosłoniętych długich włosów, luźnego ubrania ani ozdób! Zasadniczo istnieje niebezpieczeństwo zaczepienia albo wciągnięcia przez ruchome części!

Jeśli na produkcie wystąpią zmiany związane z bezpieczeństwem, należy natychmiast przerwać i zabezpieczyć przebieg pracy, a sytuację zgłosić odpowiedniej osobie/ jednostce odpowiedzialnej!

Prace przy produkcie mogą być przeprowadzane tylko przez godnych zaufania, przeszkolonych pracowników. Należy przestrzegać minimalnego wieku osób przewidzianego w ustawie!

Personel, który musi zostać przeszkolony, wdrożony, poinformowany lub będący w trakcie ogólnego przyuczenia zawodowego może wykonywać czynności z produktem tylko pod nieprzerwanym nadzorem osoby doświadczonej!

2.5 Wskazówki dotyczące bezpieczeństwa odnoszące się do utrzymania ruchu/ usuwania awarii

Do drzwiczek serwisowych i do celów konserwacji musi być zawsze swobodny dostęp.

Przebrajanie, prace konserwacyjne i naprawy, jak również usuwanie usterek mogą być przeprowadzane tylko na wyłączonym urządzeniu.

W trakcie prac konserwacyjnych i naprawczych należy stale dokręcać poluzowane połączenia śrubowe. O ile jest to wymagane, przewidziane do tego śruby należy dokręcać kluczem dynamometrycznym.

Na początku konserwacji/ naprawy/ pielęgnacji w szczególności przyłącza śrubowe należy chronić przed zabrudzeniem i środkami do pielęgnacji.

Należy dotrzymywać zalecanych, lub podanych w instrukcji obsługi okresów ponownych kontroli/ inspekcji.

Przed demontażem należy oznaczyć części tworzące całość.

2.6 Informacje dotyczące szczególnych rodzajów niebezpieczeństw

⚠ NIEBEZPIECZEŃSTWO**Niebezpieczeństwo porażenia prądem!**

Prace przy elektrycznym wyposażeniu produktu mogą być wykonywane jedynie przez wykwalifikowanych elektryków lub przez przeszkolony personel obsługujący pod kierownictwem i nadzorem wykwalifikowanego elektryka, zgodnie z przepisami dotyczącymi elektroniki!

Przed otwarciem produktu należy wyciągnąć wtyczkę (o ile jest dostępna) z gniazdka i zabezpieczyć ją przed nieumyślnym włączeniem.

W przypadku awarii zasilania elektrycznego produktu należy natychmiast wyłączyć produkt przyciskiem WŁ./WYŁ. oraz, o ile występuje, wyciągnąć wtyczkę sieciową!

Należy stosować wyłącznie oryginalne bezpieczniki o zalecanej mocy!

Części elektryczne, które mają być poddane przeglądowi, konserwacji i naprawie, muszą zostać odłączone od napięcia. Środki, za pomocą których odłączono zasilanie, należy zabezpieczyć przed nieumyślnym lub samoistnym ponownym włączeniem. Odłączone od napięcia części elektryczne należy sprawdzić najpierw pod kątem obecności napięcia, następnie odizolować sąsiednie części znajdujące się pod napięciem. Podczas napraw należy zwracać uwagę na to, aby nie zmieniać cech konstrukcyjnych, powodując przez to mniejsze bezpieczeństwo.

Należy regularnie sprawdzać przewody pod kątem uszkodzeń i w razie potrzeby wymienić.

**⚠ OSTRZEŻENIE****Porażenie prądem w przypadku braku uziemienia!**

Jeśli urządzenia nie posiadają przyłącza przewodu uziemiającego lub jest ono nieprawidłowo wykonane, mogą występować duże wartości napięcia na nieosłoniętych elementach lub częściach obudowy, które w przypadku dotknięcia mogą doprowadzić do ciężkich obrażeń lub śmierci.

▲ OSTRZEŻENIE**Porażenie prądem w przypadku podłączenia nieprawidłowego zasilania!**

W wyniku podłączenia nieprawidłowego zasilania części mogące mieć kontakt z ludzkim ciałem mogą być pod niebezpiecznie wysokim napięciem. Dotknięcie części znajdujących się pod niebezpiecznym napięciem może prowadzić do poważnych obrażeń lub śmierci.

Dane elektryczne przyłącza patrz tabliczka znamionowa produktu

Podłączenie do sieci elektrycznej

Produkt zaprojektowano do pracy pod napięciem sieciowym podanym na tabliczce znamionowej. Jeżeli kabel sieciowy albo wtyczka sieciowa nie są zamontowane do produktu, należy je zamontować zgodnie z normami krajowymi.

▲ UWAGA**Obliczona na zbyt niskie parametry instalacja elektryczna może być przyczyną poważnych szkód materialnych.**

Przewód zasilający i jego zabezpieczenie zaprojektować zgodnie z istniejącym zasilaniem elektrycznym. Obowiązują dane techniczne zamieszczone na tabliczce znamionowej.

Zabezpieczenie sieci należy wyposażyć co najmniej w wyłącznik instalacyjny **kategorii C**.

▲ OSTRZEŻENIE**Niebezpieczeństwo spowodowane przewróceniem produktu!**

Ciężkie obrażenia spowodowane przechyleniem / przewróceniem produktu.

- Przed rozpoczęciem przemieszczania produktu zwolnić hamulce kółek zwrotnych (jeśli są).
- Produkt można przemieszczać i ustawiać tylko na równym, gładkim podłożu.
- Produkt przemieszczać lub transportować wyłącznie za przewidziane do tego celu nakładki transportowe / uchwyty.
- Przestrzegać wartości masy całkowitej, punktów zaczepiania oraz środka ciężkości ładunku.
- Nie siadać ani nie stawać na produkcie.
- Produkt transportować tylko bez obciążenia/ obrabianych elementów.

▲ OSTRZEŻENIE**Zagrożenie dla zdrowia z powodu cząstek dymów spawalniczych!**

Nie wdychać pyłów/dymów spawalniczych! Możliwe są poważne uszkodzenia organów i dróg oddechowych!

Dym spawalniczy zawiera substancje mogące powodować raka!

Kontakt skóry z dymem spawalniczym itp. może doprowadzić u osób wrażliwych do podrażnień skóry!

Naprawy i prace konserwacyjne na produkcie mogą być przeprowadzane wyłącznie przez przeszkolonych i wykwalifikowanych pracowników, pod warunkiem przestrzegania informacji dotyczących bezpieczeństwa oraz obowiązujących przepisów z zakresu zapobiegania wypadkom!

Aby uniknąć kontaktu i wdychania cząstek pyłów, należy nosić jednorazowe kombinezony, okulary ochronne, rękawice i odpowiednią maskę filtrującą klasy FFP2 zgodnie z normą EN 149.

Podczas napraw i prac konserwacyjnych unikać uwalniania niebezpiecznych cząstek pyłów, aby żadna z osób nie zajmująca się tymi pracami nie została poszkodowana.

▲ UWAGA**Zagrożenie dla zdrowia spowodowane hałasem!**

Produkt może wytwarzać hałas, dokładne informacje znajdują się w danych technicznych. W połączeniu z innymi maszynami i/ lub miejscowymi okolicznościami, w miejscu zastosowania produktu może się zwiększyć poziom hałasu. W tym przypadku użytkownik jest zobowiązany do zapewnienia personelowi obsługującemu odpowiedniego wyposażenia ochronnego.

3 Dane dotyczące produktu

3.1 Opis działania

Produkt jest stołem spawalniczym ze zintegrowanym urządzeniem filtrującym dym spawalniczy, za pomocą którego dym spawalniczy powstający podczas spawania jest odciągany bezpośrednio w miejscu powstania i filtrowany w stopniu filtracji przekraczającym 99%.

Odciągane powietrze zawierające szkodliwe substancje jest oczyszczane 2-stopniową metodą filtracyjną i z powrotem doprowadzane do pomieszczenia roboczego.

Szkodliwe substancje uwalniane w procesie produkcyjnym zbierane są przez stół odciągowy. Duże cząsteczki pyłu są wstępnie odfiltrowywane na dzianinie aluminiowej. Następnie drobne cząsteczki pyłu zostają odseparowane w filtrze głównym.

Stół spawalniczy może zostać wyposażony w modułowe narzędzia mocujące. System 16 - 6 mm www.german-weldingtools.com

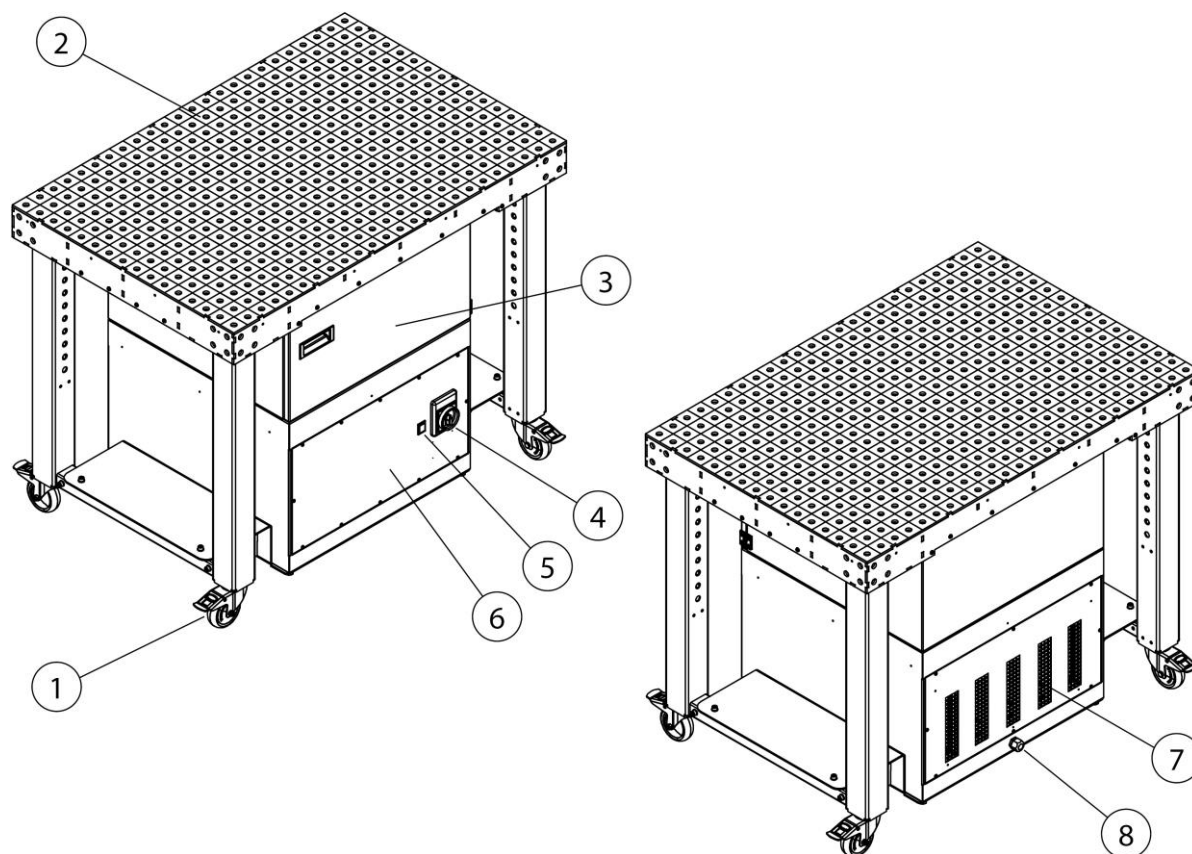

Rys. 137: Pozycje na produkcji

Poz.	Nazwa	Poz.	Nazwa
1	Kółko zwrotne z hamulcem	5	Lampka sygnalizacyjna, informacje dotyczące wymiany filtra
2	Nakładka z blachy perforowanej	6	element wentylatorowy
3	element filtracyjny	7	Wylot czystego powietrza
4	Włącznik/wyłącznik główny	8	Podłączenie do sieci elektrycznej

Tab. 97: Pozycje na produkcie

3.2 Zastosowanie zgodne z przeznaczeniem

Produkt został zaprojektowany w celu odciągania w miejscu powstawania oraz filtrowania dymów spawalniczych powstających podczas spawania elektrodami. Zasadniczo produkt można stosować we wszystkich rodzajach prac, w których powstają dymy spawalnicze. Należy jednak uważać, aby do produktu nie zostały wessane żadne „tryskające iskry” z procesu spawalniczego.

W danych technicznych znajdują się wymiary i inne dane dotyczące produktu, na które należy zwrócić uwagę.

WSKAZÓWKA



WSKAZÓWKA

Podczas spawania stali stopowych lub wysokostopowych z dodatkami spawalniczymi zawierającymi ponad 5% chromu/niklu uwalniane są substancje rakotwórcze (kancerogenne, mutagenne, działające szkodliwie na rozrodczość). Zgodnie z obowiązującymi przepisami, do odciągania szkodliwych dla zdrowia cząsteczek dymów można stosować w Niemczech tylko atestowane i dopuszczone do tego celu produkty w tzw. „środowisku ciągłego oczyszczania”.

Podczas ww. procesów spawalniczych w „środowisku ciągłego oczyszczania” mogą być stosowane tylko produkty spełniające wymagania klasy dymów spawalniczych „przetestowany przez W3/IFA”!

W przypadku odciągania dymu spawalniczego zawierającego rakotwórcze składniki, na przykład chromiany, tlenki niklu i inne, należy stosować się do wymagań przepisów TRGS 560 (przepisy techniczne dot. substancji niebezpiecznych) oraz TRGS 528 (prace spawalnicze).

WSKAZÓWKA

Należy przestrzegać danych w rozdziale „Dane techniczne“ i koniecznie ich dotrzymywać.

Do zastosowania zgodnie z przeznaczeniem należy również przestrzegać wskazówek

- dotyczących bezpieczeństwa,
- dotyczących obsługi i sterowania,
- dotyczących utrzymania ruchu i konserwacji,

jakie zostały opisane w niniejszej instrukcji obsługi.

Inne lub wykraczające poza wymienione wyżej zastosowanie jest uważane za niezgodne z przeznaczeniem. Za powstałe w wyniku tego szkody odpowiada sam użytkownik. Dotyczy to również samodzielnych modyfikacji produktu.

3.3 Zdroworozsądkowo przewidywalne błędne zastosowanie

Przy tym produkcie przy przestrzeganiu zastosowania zgodnego z przeznaczeniem nie jest możliwe niewłaściwe użycie, które może prowadzić do niebezpiecznych sytuacji ze szkodami osobowymi.

Zakazuje się eksploatacji produktu w obszarach przemysłowych, w których spełnione muszą być wymogi odnośnie ochrony przeciwwybuchowej.

Poza tym eksploatacja zabroniona jest w przypadku:

1. Procesów, które nie zostały wymienione w zastosowaniu zgodnie z przeznaczeniem i w których odciągane powietrze:
 - przenoszone jest z iskrami np. z procesów szlifowania, które ze względu na swoją wielkość i liczbę mogą prowadzić do uszkodzenia filtra, a nawet do pożaru;
 - zawiera ciecze i wynikające z nich zanieczyszczenia strumienia powietrza aerozolami oraz zaolejonymi parami;
 - przenoszone jest z łatwopalnymi, zapalnymi pyłami i/lub materiałami, które mogą tworzyć mieszaniny wybuchowe lub atmosferę wybuchową;

- przenoszone jest z innymi agresywnymi lub erozyjnie działającymi pyłami, które mogą uszkodzić produkt i zastosowane elementy filtrujące;
 - przenoszone jest z organicznymi, toksycznymi substancjami, które zostaną uwolnione przy rozdzieleniu materiału.
2. Miejsc ustawienia na zewnątrz, w których produkt narażony jest na oddziaływanie warunków atmosferycznych , ponieważ produkt można ustawiać wyłącznie w zamkniętych budynkach.
- Jeśli ewentualnie istnieje wersja produktu do użytkowania na zewnątrz, może on stać na zewnątrz. Należy mieć na uwadze, że w przypadku ustawienia na zewnątrz może być ewentualnie potrzebny osprzęt dodatkowy.

3.4 Oznaczenia i tabliczki na produkcie

Na produkcie umieszczone zostały różne oznaczenia i znaki. Jeśli zostały one uszkodzone lub usunięte, należy niezwłocznie zastąpić je nowymi, w tym samym miejscu.

Użytkownik zobowiązany jest do umieszczenia ewentualnych dalszych oznaczeń i znaków na produkcie w swoim otoczeniu.

Takie oznaczenia i znaki mogą odnosić się np. do przepisów dotyczących obowiązku noszenia środków ochrony indywidualnej.

Istnieje możliwość zwrócenia się do producenta z prośbą o dostarczenie dodatkowych wskazówek bezpieczeństwa i piktogramów zgodnych z przepisami obowiązującymi w kraju, w którym będzie użytkowane urządzenie.

3.5 Pozostałe rodzaje ryzyka

Również przy przestrzeganiu wszystkich zasad bezpieczeństwa, podczas eksploatacji produktu pozostaje opisane poniżej ryzyko.

Wszystkie osoby, które pracują przy produkcie i z produktem, muszą znać to ryzyko i postępować zgodnie z wytycznymi, które będą zapobiegać, że to pozostałe ryzyko doprowadzi do wypadków lub szkód.

▲ OSTRZEŻENIE

Możliwe ciężkie uszkodzenia dróg i organów oddechowych – należy nosić maskę ochronną klasy FFP2 lub wyższej.

Kontakt skóry z cząstkami dymów spawalniczych może u osób wrażliwych powodować podrażnienie skóry – nosić odzież ochronną.

Przed rozpoczęciem procesu spawania upewnić się, że produkt jest prawidłowo ustawiony i działa. Elementy filtrujące muszą być kompletne i nieuszkodzone.

Podłączony element wychwytyjący musi w sposób bezpieczny wychwytywać dymy spawalnicze. Prawidłowa pozycja – patrz dokumentacja elementu wychwytyjącego.

Podczas wymiany wkładów filtracyjnych może dojść do kontaktu skóry z oddzielonymi cząstkami pyłu, a w trakcie prac część pyłu może zostać wzniecona. Ponadto należy nosić maskę chroniącą drogi oddechowe oraz odzież ochronną.

Ogniska żaru w elementach filtra mogą prowadzić do pożaru tłącego – należy wyłączyć produkt, o ile występuje zamknąć zawór motylkowy w elemencie wykrywającym, a następnie zostawić produkt pod kontrolą do czasu wychłodzenia.

4 Transport i przechowywanie

4.1 Transport

⚠ NIEBEZPIECZEŃSTWO

Przy załadunku i transporcie produktu możliwe zagrażające życiu przygniecenia!

Przez nieodpowiednie podnoszenie i transportowanie paleta z produktem może się przechylić i spaść!

- Nigdy nie należy przebywać pod zawieszonym ciężarem!
- Przestrzegać dopuszczalnych obciążeń urządzeń transportowych i podnośników!
- Przestrzegać obowiązujących przepisów BHP.

Do transportu produktów dostarczanych na paletach stosować odpowiednie wózki podnośne lub widłowe.

Ciężar produktu znajduje się na tabliczce znamionowej.

4.2 Składowanie

Produkt powinien być składowany w oryginalnym opakowaniu w temperaturze otoczenia od -20°C do +50°C w suchym i czystym miejscu. Opakowania nie należy obciążać innymi przedmiotami.

We wszystkich produktach długość przechowywania nie ma znaczenia.

5 Montaż

Wskazówki dotyczące bezpiecznego montażu produktu.

WSKAZÓWKA

Użytkownik produktu może zlecić samodzielny montaż tylko wykwalifikowanemu, przeszkolonemu personelowi.

- Do montażu produktu potrzeba co najmniej dwóch pracowników.
 - Dopilnować, aby miejsce montażu i użytkowania produktu posiadało odpowiednią nośność i stabilność.
-

▲ NIEBEZPIECZEŃSTWO

Możliwość odniesienia niebezpiecznych dla życia obrażeń spowodowanych przewracającymi się lub spadającymi elementami!

Przechylające się lub spadające ładunki grożą ciężkimi obrażeniami, a nawet śmiercią.

- Przestrzegać wartości masy całkowitej, punktów zaczepiania oraz środka ciężkości ładunku.
 - Przestrzegać informacji dotyczących transportu oraz symboli umieszczonych na ładunku.
-

▲ OSTRZEŻENIE

Nieprawidłowe podłączenie grozi poważnymi obrażeniami!

Przestrzegaj koniecznych zabezpieczeń i podłącz produkt do urządzenia tylko przez przeszkolonego specjalistę.

WSKAZÓWKA

Należy zwrócić uwagę, aby przewód powrotny prądu zgrzewania pomiędzy przedmiotem obrabianym a zgrzewarką wykazywał nieznaczny opór, oraz należy unikać połączeń pomiędzy przedmiotem obrabianym a produktem, aby ewentualnie prąd zgrzewania nie popłynął z powrotem przez przewód ochronny produktu do zgrzewarki.

WSKAZÓWKA

Przy ewentualnym montażu dostępnych elementów dodatkowych postępować zgodnie z instrukcją obsługi.

Sposób montażu:

1. Usunąć materiał opakowaniowy i taśmy mocujące.
2. Unieść z palety urządzenie filtrujące i pojedyncze elementy.

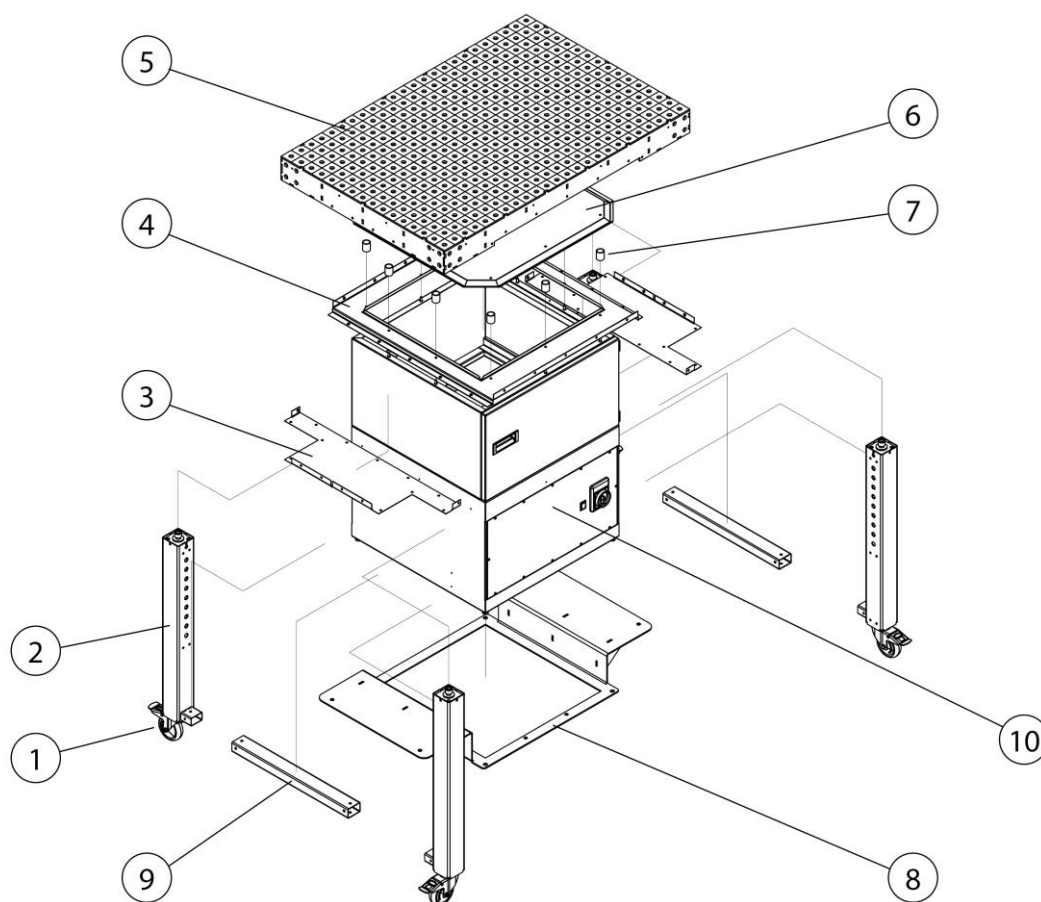

Rys. 138: Montaż – specyfikacja części

Poz.	Nazwa	Poz.	Nazwa
1	Kółko zwrotne z hamulcem (4x)	6	Błaszczana osłona chroniąca przed iskrami
2	Noga stołu (4x)	7	Tuleja dystansowa (10x)
3	Blacha wanny na pył (2x)	8	Rama nośna
4	Rama podkładcza	9	Podpora (2x)
5	Blat	10	Urządzenie filtrujące

Tab. 98: Montaż – specyfikacja części

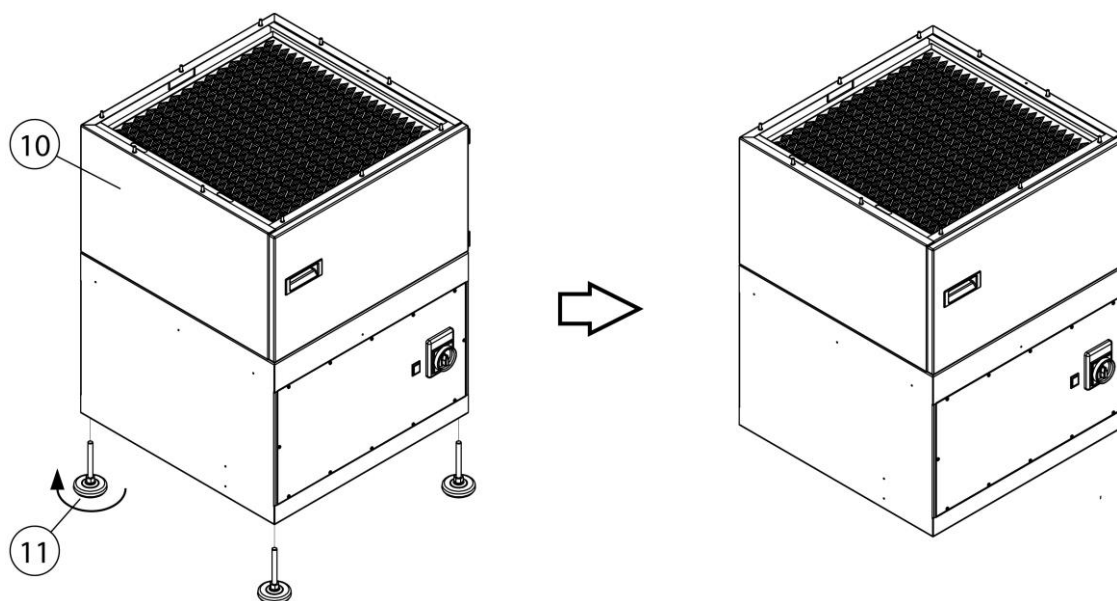

Rys. 139: Montaż – demontaż nóg maszyny

3. Zdemontować nogi maszyny (poz. 11) z urządzenia filtrującego (poz. 10). Nogi maszyny nie będą już potrzebne do dalszego montażu.

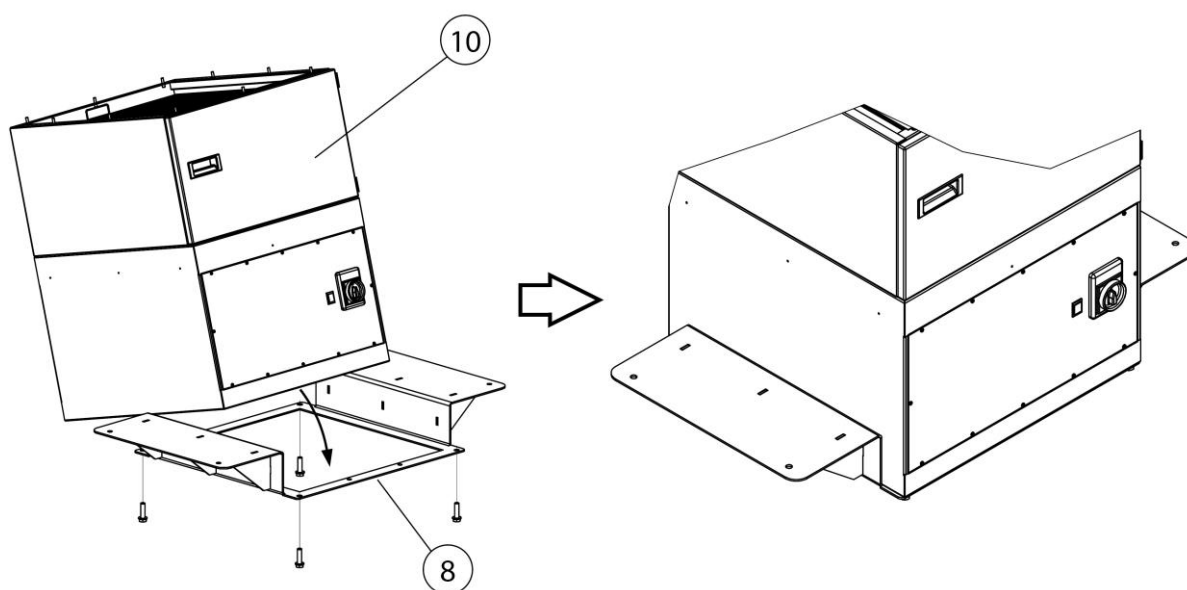

Rys. 140: Montaż – montaż urządzenia filtrującego na ramie nośnej

4. Przykręcić urządzenie filtrujące (poz. 10) do ramy nośnej (poz. 8) – zgodnie z rysunkiem. Użyć do tego śrub z łbem sześciokątnym M12 i podkładek.

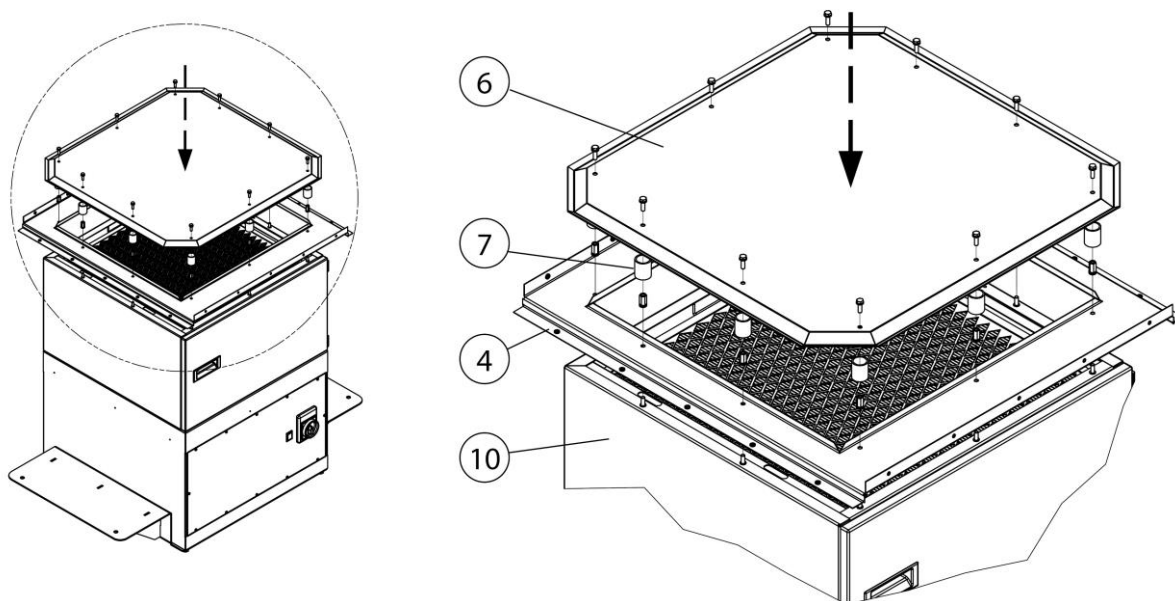

Rys. 141: Montaż – rama podkładca + blaszana osłona chroniąca przed iskrami

5. Przykręcić ramę podkładczą (poz. 4) i blaszaną osłonę chroniącą przed iskrami (poz. 6) przy użyciu tulei dystansowych (poz. 7) do urządzenia filtrującego – zgodnie z rysunkiem.

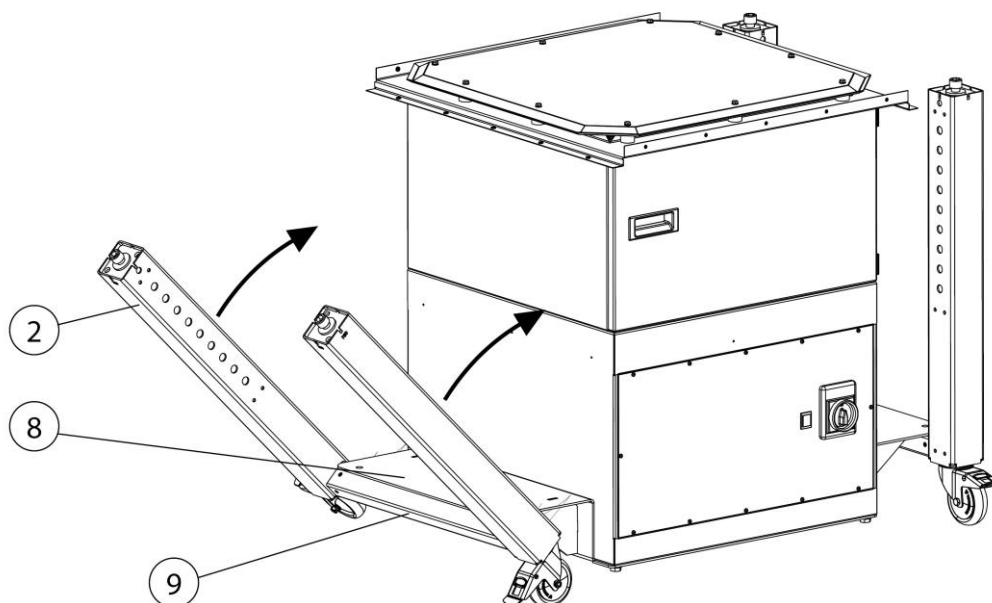

Rys. 142: Montaż – nogi stołu

6. Połączyć nogi stołu (poz. 2) z podporą (poz. 9).
7. Następnie skręcić nogi (poz. 2) z ramą nośną (poz. 9) – zgodnie z rysunkiem.

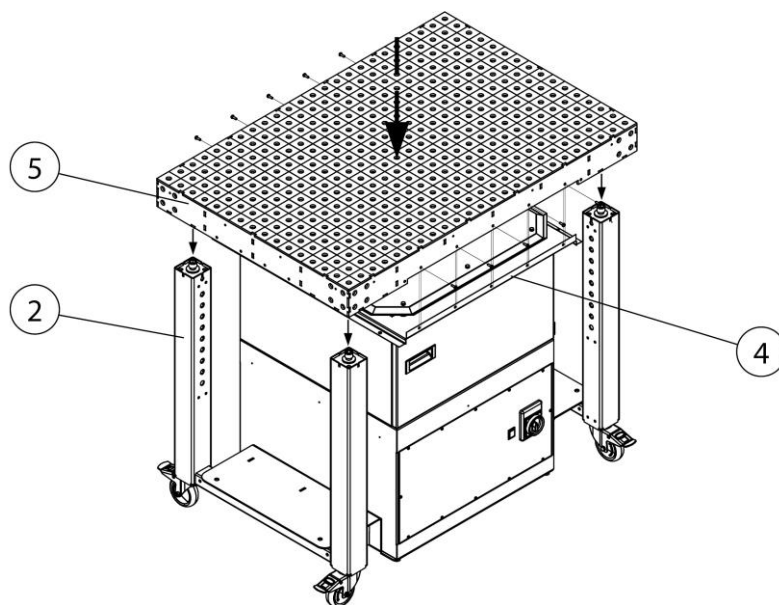

Rys. 143: Montaż – blat

8. Wykręcić śruby imbusowe nóg stołu (poz. 2).
9. Skręcić blat (poz. 5) z nogami stołu (poz. 2) – zgodnie z rysunkiem.
10. Skręcić blat (poz. 5) po bokach z ramą podkładczą (poz. 4).

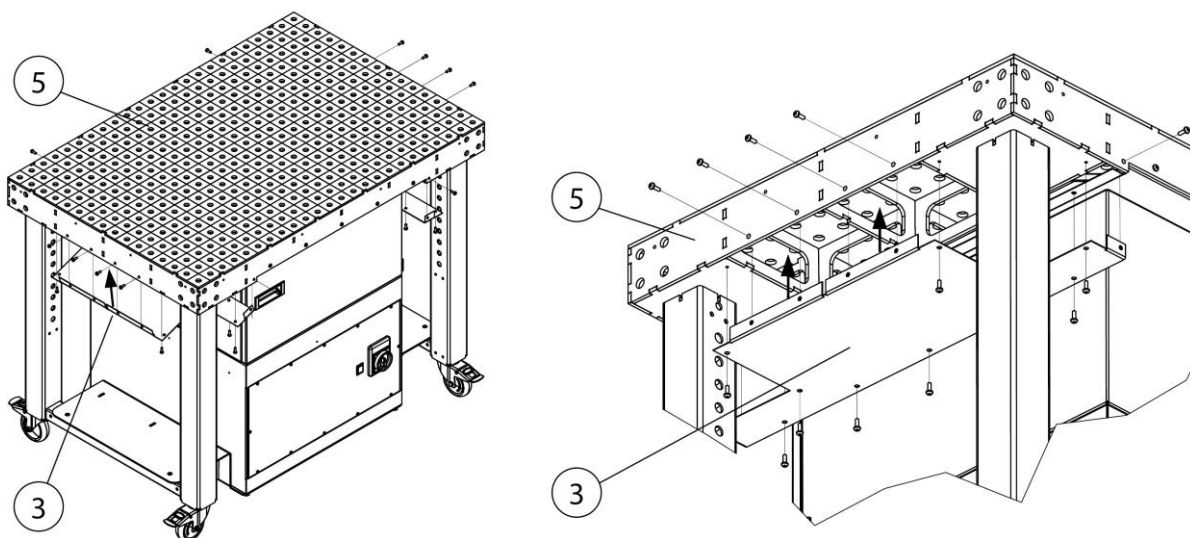

Rys. 144: Montaż – blacha wanny na pył

11. Skręcić blachy wanny na pył (poz. 3) z blatem (poz. 5) i ramą podkładczą (poz. 4) – zgodnie z rysunkiem.

Montaż ścianek bocznych – opcja

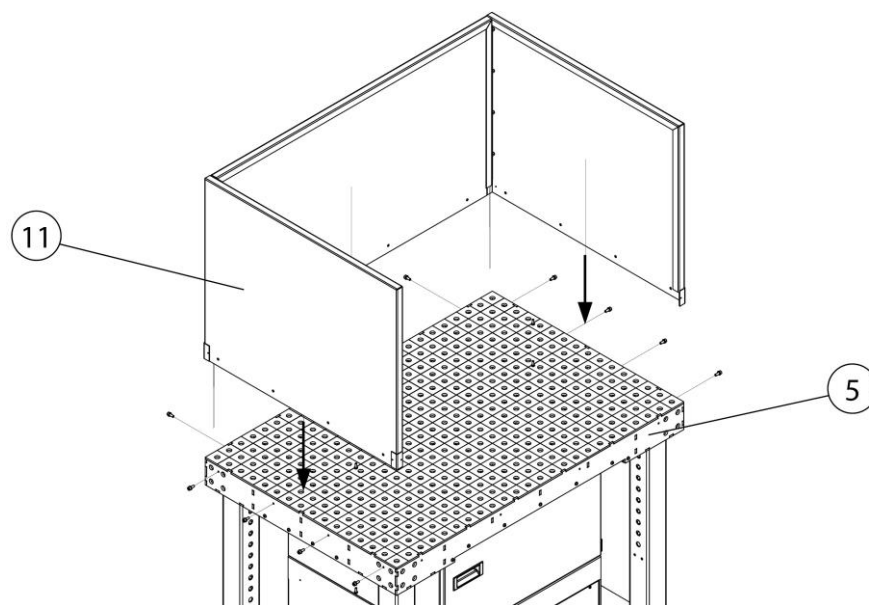

Rys. 145: Montaż – ścianka boczna (opcja)

Poz.	Nazwa	Poz.	Nazwa
5	Blat	11	Ścianka boczna

Tab. 99: Montaż – ścianka boczna (opcja)

1. Skręcić ściankę boczną (poz. 11) z blatem (poz. 5) – zgodnie z rysunkiem.

Kontrola kierunku obrotów wentylatora

Przed uruchomieniem sprawdzić kierunek obrotów fazy/wentylatora.
Sposób postępowania:

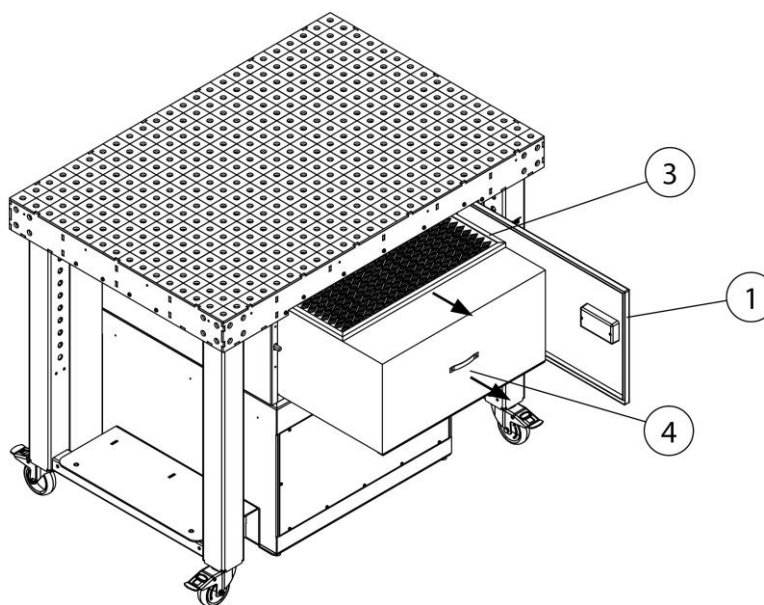

Rys. 146: Kontrola kierunku obrotów wentylatora

Poz.	Nazwa	Poz.	Nazwa
1	Drzwiczki serwisowe	3	Filtr wstępny
		4	Filtr główny

Tab. 100: Kontrola kierunku obrotów wentylatora

1. Otworzyć drzwiczki serwisowe (poz. 1) i wyjąć z produktu elementy filtrujące (poz. 3+4).

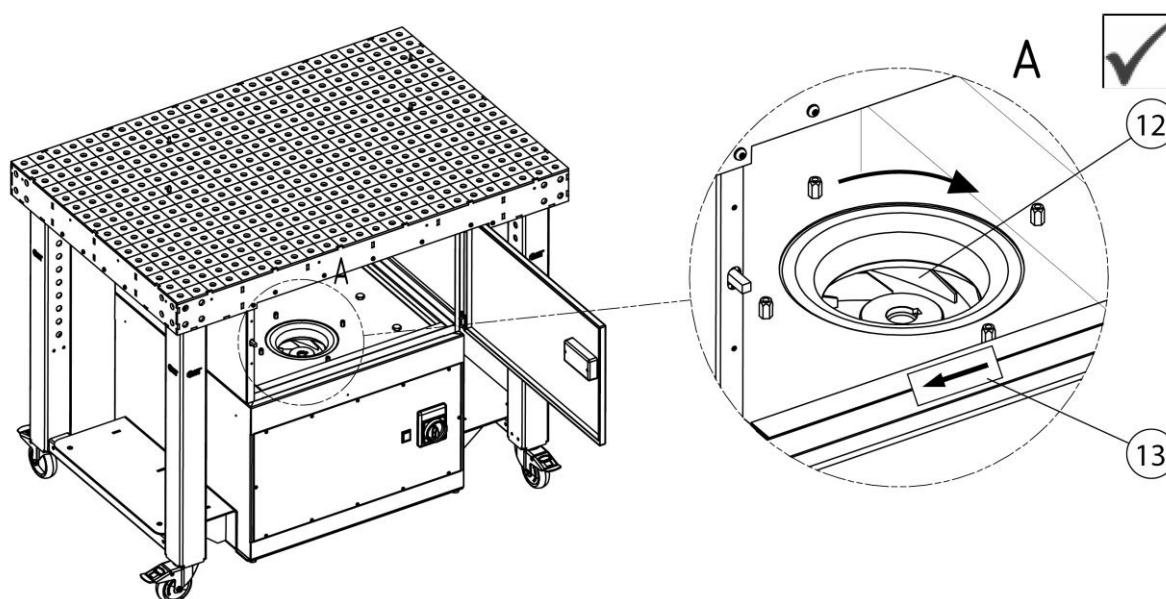

Rys. 147: Kontrola kierunku obrotów wirnika wentylatora

Poz.	Nazwa	Poz.	Nazwa
12	Wirnik wentylatora	13	Strzałka

Tab. 101: Kontrola kierunku obrotów wirnika wentylatora

2. Podłączyć produkt do sieci elektrycznej.
3. W tym celu włączyć na krótko produkt, a następnie go wyłączyć. W tym czasie obserwować kierunek obrotów wirnika wentylatora (poz. 12). Właściwy kierunek obrotów jest oznaczony strzałką (poz. 13) na produkcie. W przypadku nieprawidłowego kierunku obrotów elektryk musi zamienić miejscami dwie fazy w przyłączeniowym gnieździe wtykowym CEE.

6 Użytkowanie

Każda osoba zajmująca się użytkowaniem, konserwacją i naprawą produktu musi przeczytać i zrozumieć dokładnie instrukcję obsługi, jak również instrukcje dotyczące montażu i dodatkowego wyposażenia.

6.1 Kwalifikacje personelu obsługującego

Użytkownik produktu może zlecić samodzielne użytkowanie produktu tylko osobom, które się na tym znają.

Właściwe przygotowanie oznacza, że dana osoba została odpowiednio poinstruowana w zakresie wykonywanej pracy i zaznajomiła się z instrukcją obsługi oraz odpowiednimi przepisami zakładowymi.

Produkt może być używany wyłącznie przez przeszkolony lub poinstruowany personel.

Tylko w ten sposób spowodować można, iż wszyscy pracownicy wykonywać będą prace bezpiecznie i ze świadomością istniejących zagrożeń.

6.2 Elementy obsługi

Na przedniej stronie produktu znajdują się elementy obsługi.

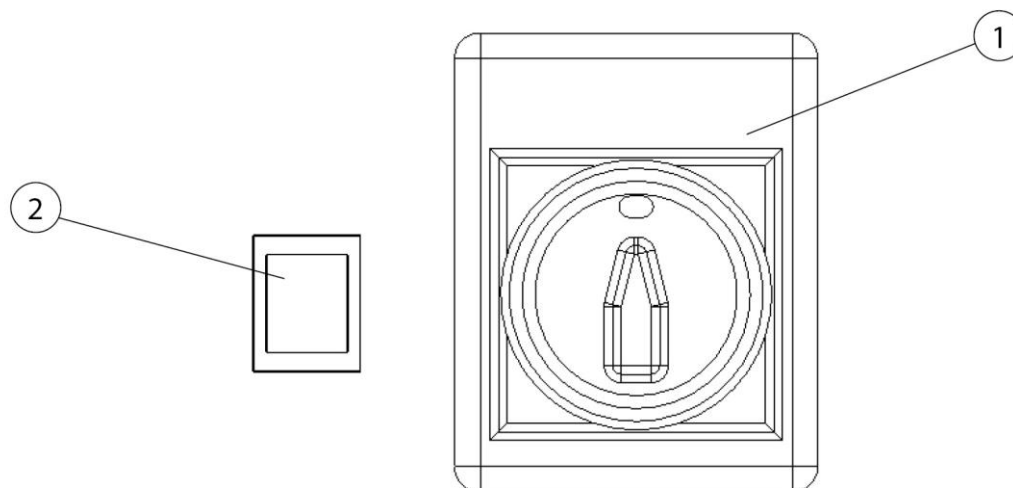

Rys. 148: Elementy obsługi

Poz.	Nazwa	Wskazówka
1	Włącznik/wyłącznik	Włącza i wyłącza produkt.
2	Lampka sygnalizacyjna	Sygnalizuje konieczność wymiany filtra.

Tab. 102: Elementy obsługi

6.3 Uruchomienie

▲ OSTRZEŻENIE

Niebezpieczeństwo związane z nieprawidłowym stanem produktu.

Przed uruchomieniem montaż produktu musi być kompletny. Wszystkie drzwi muszą być zamknięte, a wszystkie niezbędne przyłącza muszą być połączone.

1. Sprawdzić, czy produkt jest zasilany prądem.
2. Uruchomić produkt włącznikiem głównym.
3. Następuje uruchomienie wentylatora i produkt zaczyna działać.

W przypadku zakłócenia działania zapala się lampka sygnalizacyjna. (Patrz rozdział „Usuwanie usterek”).

7 Utrzymanie ruchu

Zalecenia opisane w niniejszym rozdziale należy traktować jako minimalne wymagania. W zależności od warunków eksploatacji, konieczne mogą być dalsze instrukcje, aby utrzymać produkt w optymalnym stanie technicznym.

Prace konserwacyjne i naprawy opisane w tym rozdziale mogą być wykonywane tylko przez specjalnie przeszkolony personel obsługi technicznej użytkownika.

Części zamienne do zastosowania muszą odpowiadać wymaganiom technicznym producenta.

Wymóg ten jest zasadniczo spełniony w przypadku oryginalnych części zamiennych!

Należy zapewnić bezpieczną i nieszkodliwą dla środowiska utylizację materiałów eksploatacyjnych i materiałów pomocniczych, jak również wymienionych części.

Podczas przeprowadzania prac z zakresu utrzymania ruchu należy przestrzegać przepisów bezpieczeństwa wyszczególnionych w niniejszej instrukcji obsługi.

7.1 Pielęgnacja

Pielęgnacja produktu ogranicza się zasadniczo do czyszczenia wszystkich powierzchni produktu, a także, o ile występują, do kontroli wkładów filtracyjnych.

Przestrzegać informacji ostrzegawczych zawartych w rozdziale „Wskazówki dotyczące bezpieczeństwa odnośnie utrzymania ruchu i usuwania awarii”.

WSKAZÓWKA

Nie czyścić produktu sprężonym powietrzem! W przeciwnym razie cząstki pyłu lub cząstki zabrudzeń mogą się dostać do powietrza otoczenia.

Odpowiednia pielęgnacja pomaga utrzymywać sprawność produktu przez długi czas.

Aby zapewnić optymalną pielęgnację i czyszczenie powierzchni powlekanych proszkowo, należy przestrzegać następujących zasad:

- Dokładnie czyścić produkt co miesiąc lub w razie potrzeby.
- Zewnętrzne powierzchnie produktu czyścić odpowiednim odkurzaczem przemysłowym klasy pyłu H lub miękką, wilgotną ściereczką/watą przemysłową.

- Do uporczywych zabrudzeń stosować dostępne w handlu środki czyszczące do gospodarstwa domowego. Unikać mocnego pocierania.
- Nie stosować środków ściernych powodujących zarysowania.
- Nie stosować kwaśnych ani silnie zasadowych środków czyszczących.
- Nie stosować rozpuszczalników organicznych zawierających estry, ketony, alkohole, węglowodory itp.

7.2 Konserwacja

Na bezpieczne działanie urządzenia pozytywnie wpływa regularna kontrola i konserwacja, która powinna być przeprowadzana przynajmniej raz w roku.

Poza tym, że filtry muszą być wymieniane w razie potrzeby, produkt pracuje bezobsługowo.

Przestrzegać wskazówek ostrzegawczych dotyczących utrzymania ruchu i usuwania awarii zawartych w rozdziale „Bezpieczeństwo”.

7.2.1 Wymiana filtra – wskazówki bezpieczeństwa

Żywotność wkładów filtracyjnych jest zależna od rodzaju i ilości osadzających się cząstek.

Wraz ze wzrostem zawartości pyłu w filtrze opór przepływu rośnie, a moc ssąca produktu maleje.

Również w produktach z funkcją automatycznego czyszczenia filtra, nagromadzone złoże mogą doprowadzić do zmniejszenia mocy ssącej.

Konieczna jest wymiana filtra!

▲ OSTRZEŻENIE

Zagrożenie dla zdrowia z powodu cząstek dymów spawalniczych

Nie wdychać pyłów/dymów spawalniczych! Możliwe są poważne uszkodzenia organów i dróg oddechowych!

Dym spawalniczy zawiera substancje mogące powodować raka!

Kontakt skóry z cząstkami dymów spawalniczych może u osób wrażliwych powodować podrażnienie skóry.

Aby uniknąć kontaktu i wdychania cząstek pyłów, należy nosić jednorazowe kombinezony, okulary ochronne, rękawice i odpowiednią maskę filtrującą klasy FFP2 zgodnie z normą EN 149.

⚠ OSTRZEŻENIE

Czyszczenie wkładów filtracyjnych jest niedopuszczalne. W takim wypadku dochodzi bowiem w sposób nieunikniony do uszkodzenia elementu filtrującego, co powoduje, że filtr traci swoje właściwości, a substancje niebezpieczne dostają się do dróg oddechowych.

Podczas wykonywania poniżej opisanych prac uważać szczególnie na uszczelkę filtra głównego. Tylko nieuszkodzona uszczelka umożliwia wysoki stopień filtracji produktu. Filtr główny z uszkodzoną uszczelką należy w każdym wypadku wymienić.

WSKAZÓWKA

Produkty posiadające zatwierdzenie IFA zgodnie z wymaganiami klasy filtracji dymów spawalniczych „przetestowany przez W3/IFA”. (Patrz rozdział „Dane techniczne”)

Zatwierdzenie IFA wygasa przy:

- Niewłaściwe zastosowanie i zmiany w dokumentacji produktu.
 - Stosowanie nieoryginalnych części zamiennych, zgodnie z listą części zamiennych.
-
- Stosować tylko oryginalne części zamienne, ponieważ gwarantują one wymagany stopień filtracji i są przeznaczone do tego produktu i jego parametrów wydajnościowych.
 - Wyłączyć produkt wyłącznikiem.
 - Zabezpieczyć produkt przed przypadkowym włączeniem. Wyciągnąć wtyczkę z gniazdka, jeżeli jest, albo zabezpieczyć kłódką wyłącznik główny w pozycji 0!
 - Odłączyć zasilanie ciśnieniem, jeżeli jest, a występujące w produkcie sprężone powietrze spuścić przez zawór spustowy skroplin.

7.2.2 Wymiana filtra

WSKAZÓWKA

Produkt jest wyposażony w filtr wstępny i filtr główny. Niektóre produkty posiadają dodatkowy filtr z węglem aktywnym; ew. istnieje możliwość zamontowania go później w razie potrzeby. (Patrz rozdział „Części zamienne i osprzęt dodatkowy”.)

Okres użytkowania filtra z węglem aktywnym zależy od warunków pracy i nie da się go wstępnie oszacować. Filtr z węglem aktywnym należy jednak wymienić najpóźniej podczas wymiany filtra głównego.

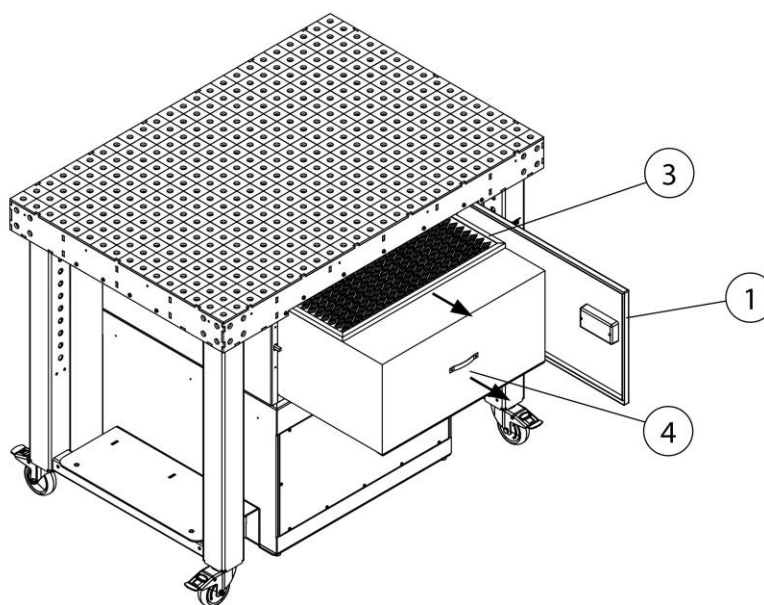

Rys. 149: Wymiana filtra – filtr wstępny + filtr główny

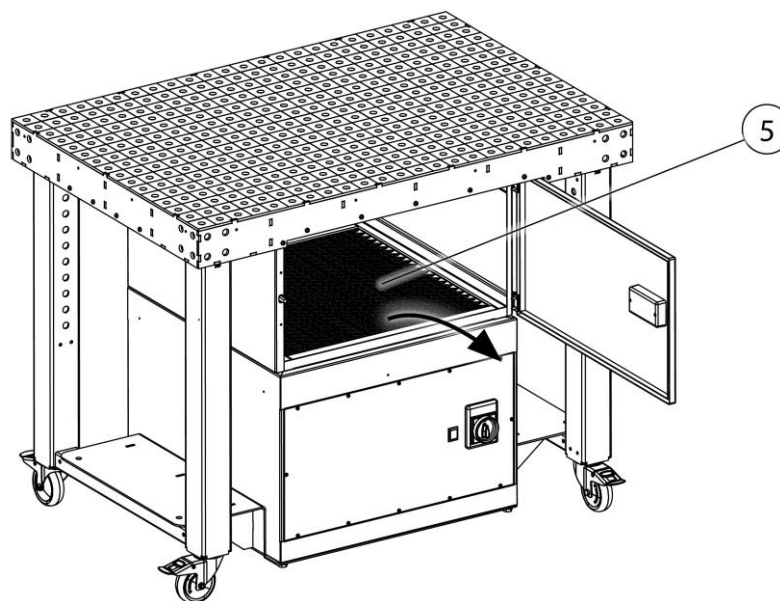

Rys. 150: Wymiana filtra – filtr z węglem aktywnym (opcjonalnie)

Poz.	Nazwa	Poz.	Nazwa
1	Drzwiczki serwisowe	3	Filtr wstępny
		4	Filtr główny
		5	Filtr z węglem aktywnym (opcjonalnie)

Tab. 103: Wymiana filtra – filtr wstępny + filtr główny

Sposób wymiany filtra:

1. Wyłączyć produkt wyłącznikiem głównym i zabezpieczyć go przed przypadkowym włączeniem, wyciągając wtyczkę z gniazdka.
2. Przygotować nowy filtr główny (poz. 4) i ew. nowy filtr wstępny (poz. 3) + filtr z węglem aktywnym (poz. 5).
3. Otworzyć drzwiczki serwisowe (poz. 1) i ostrożnie wyciągnąć z produktu elementy filtrujące (poz. 1+2) oraz filtr z węglem aktywnym (poz. 4), jeśli jest, nie powodując unoszenia się pyłu.

WSKAZÓWKA

Filtra wstępnego (poz. 3) można użyć kilka razy. W przypadku uszkodzeń mechanicznych powierzchni należy go wymienić.

4. Napełnione pyłem elementy filtrujące włożyć ostrożnie do worka na odpady, szczelnie go zamknąć i zutylizować zgodnie z przepisami.

5. W odwrotnej kolejności włożyć do produktu nowy filtr główny (poz. 4), filtr wstępny (poz. 3) i w razie potrzeby filtr z węglem aktywnym (poz. 5); pamiętać o prawidłowym położeniu montażowym.
6. Zamknąć drzwiczki serwisowe (poz. 1) i z powrotem uruchomić produkt. (Patrz też rozdział „Uruchomienie”)

WSKAZÓWKA

Podczas wymiany filtra przestrzegać informacji umieszczonych na elemencie filtrującym.

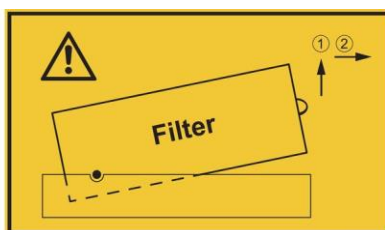

Rys. 151: Informacje dotyczące wymiany filtra

7.3 Usuwanie usterek

Usterka	Możliwa przyczyna	Wskazówka
Produkt nie uruchamia się	Brak zasilania	Zlecić wykwalifikowanemu elektrykowi sprawdzenie zasilania
Zbyt mała moc ssąca / brak mocy ssącej	Wkłady filtracyjne wypełnione pyłem	Sprawdzić/wymienić wkłady filtracyjne
	Niewłaściwy kierunek obrotów wentylatora	Zlecić wykwalifikowanemu elektrykowi zamianę dwóch faz w gnieździe wtykowym CEE. Patrz też rozdział: Montaż
	Otwór wylotowy czystego powietrza jest zakryty	Nie zasłaniać otworu wylotowego czystego powietrza
Świeci się czerwona lampka sygnalizacyjna	Nastąpił spadek minimalnej mocy odsysania poniżej ustawionej wartości. Wkłady filtracyjne wypełnione pyłem	Wymienić filtr
Cząstki pyłu wylatują po stronie czystego powietrza	Uszkodzony wkład filtracyjny	Sprawdzić/wymienić wkłady filtracyjne
Produkt wyłącza się	Zadziałał wyłącznik zabezpieczający silnika	Zlecić wykwalifikowanemu elektrykowi sprawdzenie silnika wentylatora
	Za wysoka temperatura silnika	Poczekać na schłodzenie się silnika / sprawdzić otwory powietrza chłodzącego

Tab. 104: Usuwanie usterek

WSKAZÓWKA

Jeżeli nie można usunąć usterek we własnym zakresie, skontaktować się z serwisem producenta.

7.4 Działania w nagłych przypadkach

W przypadku pożaru produktu albo ewentualnie istniejących jego elementów wychwytyjących należy podjąć następujące kroki:

1. Odłączyć produkt od sieci elektrycznej! Wyciągnąć wtyczkę, jeżeli jest, ustawić wyłącznik główny w pozycji 0, odłączyć bezpieczniki na przewodzie zasilającym.
2. Gdy występuje, odłączyć zasilanie sprężonym powietrzem.
3. Ugasić ogień standardową gaśnicą proszkową.
4. W razie potrzeby wezwać miejscową straż pożarną.

▲ OSTRZEŻENIE

Nie otwierać produktów z drzwiczkami serwisowymi. Tworzenie się płomieni spiczastych!

W przypadku pożaru produktu nie należy pod żadnym pozorem dotykać go bez odpowiednich rękawic ochronnych. Zagrożenie oparzeniem!

8 Utylizacja

▲ OSTRZEŻENIE

Kontakt skóry z dymem spawalniczym itp. może doprowadzić u osób wrażliwych do podrażnień skóry!

Demontaż produktu może być przeprowadzony wyłącznie przez przeszkolonych i wykwalifikowanych pracowników pod warunkiem przestrzegania informacji dotyczących bezpieczeństwa i obowiązujących przepisów BHP!

Możliwe są poważne uszkodzenia organów i dróg oddechowych!

W celu uniknięcia wdychania cząstek pyłów stosować odzież ochronną, rękawice i nawiewowy system ochrony dróg oddechowych!

Unikać uwalniania niebezpiecznych cząstek pyłów podczas robót demontażowych, aby nie wyrządzić szkody osobom znajdującym się w otoczeniu.

▲ UWAGA

Podczas wykonywania wszelkich prac przy produkcie i z produktem należy przestrzegać prawnego obowiązku unikania produkcji odpadów oraz ich odpowiedniego odzysku i utylizacji.

8.1 Tworzywa sztuczne

Stosowane tworzywa sztuczne muszą być odpowiednio sortowane. Tworzywa sztuczne muszą być utylizowane zgodnie z wymogami prawnymi.

8.2 Metale

Stosowane metale muszą być odpowiednio zbierane i zutylizowane. Usuwanie należy zlecać autoryzowanym firmom.

8.3 Elementy filtra

Stosowane elementy filtra należy utylizować z przestrzeganiem przepisów prawnych.

9 Załącznik

9.1 Deklaracja zgodności WE

Nazwa:	Urządzenie filtrujące dym spawalniczy
Seria produkcyjna:	FilterTable
Typ:	950400020, 950400021 (numery artykułów mogą się ewentualnie różnić w przypadku innego wariantu produktu)
Nr identyfikacyjny maszyny:	Patrz tabliczka znamionowa na początku niniejszej instrukcji
Firma:	Produkt został zaprojektowany, skonstruowany i wyprodukowany zgodnie z dyrektywami WE 2006/42/WE – Dyrektywa maszynowa Produkt spełnia ponadto wymagania podane w dyrektywie EMC 2014/30/UE dyrektywie niskonapięciowej 2014/35/UE dyrektywie RoHS 2011/65/UE Na wyłączną odpowiedzialność KEMPER GmbH Von-Siemens-Str. 20, D-48691 Vreden

Zastosowano następujące ujednolicone normy:

- EN ISO 12100:2010 Bezpieczeństwo maszyn – Ogólne zasady projektowania
- EN ISO 13857:2019 Bezpieczeństwo maszyn – Odległości bezpieczeństwa
- EN ISO 13854:2019 Bezpieczeństwo maszyn – Minimalne odstęp
- EN ISO 21904-1:2020 Zdrowie i bezpieczeństwo przy spawaniu
- EN IEC 61000-6-2:2019 Kompatybilność elektromagnetyczna - Odporność na zakłócenia
- EN IEC 61000-6-4:2019 Kompatybilność elektromagnetyczna - Norma emisji
- EN 60204-1:2018 Bezpieczeństwo maszyn - Wyposażenie elektryczne
- EN ISO 13849-1:2015 Bezpieczeństwo maszyn - Elementy systemów sterowania

Pełna lista odpowiednich norm, wytycznych i specyfikacji jest dostępna u producenta.

Dostępna jest instrukcja obsługi tego produktu.

Informacja dodatkowa:

Deklaracja zgodności wygasa w przypadku nieużywania, jak również zmian konstrukcyjnych, które nie zostały potwierdzone na piśmie przez nas jako producenta.

Pan Marcel Kusche jest upoważniony do sporządzania dokumentacji technicznej. Kemper GmbH, Von-Siemens-Str. 20, 48691 Vreden, Niemcy

Vreden, 11.01.2024
Miejscowość, Data

B. Kemper

Dyrektor firmy
Informacje o sygnatariuszu

9.2 UKCA Declaration of Conformity

Designation:	Welding fume filter unit
Series:	FilterTable
Type:	950400020, 950400021 (possibly different article numbers for other product variants)
Machine ID:	See name plate in front section of this operating manual This product is developed, designed and manufactured in accordance with the UKCA directives Supply of Machinery (safety) Regulations 2008 The product continues to comply with the provisions of the Electromagnetic Compatibility Regulations 2016 Electrical Equipment (Safety) Regulations 2016
Company:	At the sole responsibility of KEMPER GmbH Von-Siemens-Str. 20, D-48691 Vreden

The following designated standards and technical specifications have been applied:

BS EN ISO 12100:2010 Safety of machinery - General principles for design
BS EN ISO 13857:2019 Safety of machinery - Safety distances
BS EN ISO 13854:2019 Safety of machinery
BS EN ISO 21904-1:2020 Health and safety in welding and allied processes
BS EN ISO 4414:2010 fluid power - General rules and safety requirements for systems and their components
BS EN IEC 61000-6-2:2019 Electromagnetic compatibility (EMC) - Part 6-2: Generic standards - Immunity standard for industrial environments
BS EN IEC 61000-6-4:2019 Electromagnetic compatibility (EMC) - Part 6-4: Generic standards - Emission standard for industrial environments
BS EN 60204-1:2018 Safety of machinery - Electrical equipment of machines
BS EN ISO 13849-1:2016 Safety of machinery - Safety-related parts of control systems
BS EN IEC 63000:2018 Technical documentation for the assessment of electrical and electronic products with respect to the restriction of hazardous substances

A complete list of standards, directives and specifications applied is available from the manufacturer. The operating manual belonging to the product is available.

Additional information:

If it is not used for as intended or the design is altered, the Declaration of Conformity expires, unless confirmed in writing by us as manufacturers.

UK Authorised Representative (for authorities only): Mr. Marc Crawford
United Kingdom KEMPER (U.K.) Ltd.
Venture Court, 2 Debdale Road, Wellingborough, Northamptonshire NN8 5AA

Vreden, 11.01.2024

Place, date



B. Kemper

CEO

Identification of the signatory

9.3 Dane techniczne

Nazwa	Typ: 950 400 020
Filtr	
Liczba stopni filtra	2
Metoda filtracyjna	Wymienny wkład filtra
Metoda czyszczenia	--
Powierzchnia filtra m ² [in ²]	15,8 [24490]
Liczba elementów filtrujących	1
Powierzchnia filtrów łącznie m ² [in ²]	15,8 [24490]
Typ filtra	Filtr zasadniczy do urządzenia Filter-Master
Materiał filtracyjny	Włóknina szklana
Stopień filtracji ≥%	99,9
Klasa dymu spawalniczego	--
Norma kontrolna IFA	--
Klasa filtra / klasa pyłu	M
Dane podstawowe	
Moc ssąca m ³ /h [cfm]	1 400 [824,0]
Podciśnienie Pa [inch wc]	3 000 [12,06]
Moc silnika kW [hp]	1,5 [2,04]
Napięcie przyłącza/prąd znamionowy/stopień ochrony/ klasa ISO	Patrz tabliczka znamionowa
Dopuszczalna temperatura otoczenia °C [°F]	-10 do +40 [+14 do +104]
Czas włączenia %	100
Poziom ciśnienia akustycznego dB(A)	71
Zasilanie sprężonym powietrzem bar [psi]	--
Zapotrzebowanie na sprężone powietrze/ Klasa sprężonego powietrza	--
Wymiary produktu bazowego (szer. x wys. x gł.)	Patrz karta wymiarów
Masa produktu bazowego kg [lbs]	245,0 [540,1]
Nośność stołu roboczego maks. [kg]	1000
Dodatkowe informacje	

Typ wentylatora	Wentylator radialny
-----------------	---------------------

Tab. 105: Dane techniczne

9.4 Karta wymiarów

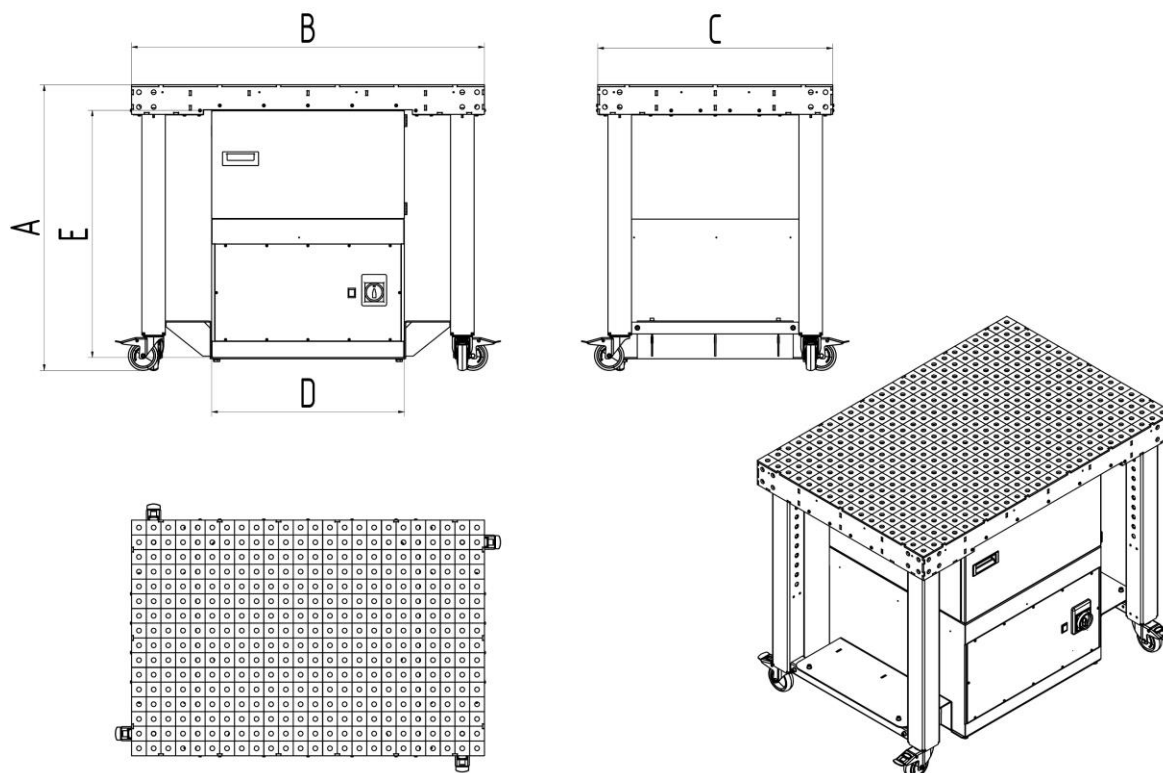

Rys. 152: Karta wymiarów

Symbol	Wymiary	Symbol	Wymiary
A	970 mm	D	655 mm
B	1200 mm	E	845 mm
C	800 mm		

Tab. 106: Tabela wymiarów

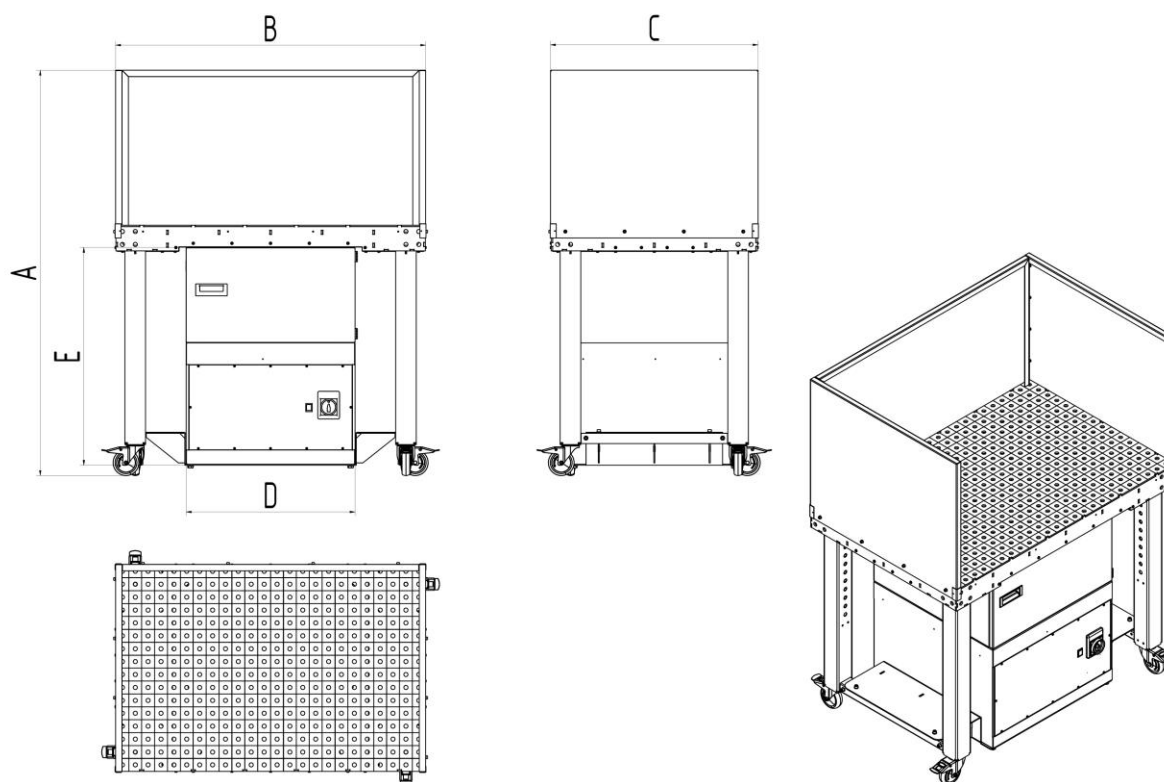

Rys. 153: Karta wymiarów ze ścianką boczną

Symbol	Wymiar	Symbol	Wymiar
A	1570 mm	D	655 mm
B	1203 mm	E	845 mm
C	805 mm		

Tab. 107: Tabela wymiarów ze ścianką boczną

9.5 Części zamienne i osprzęt dodatkowy

Lp.	Nazwa	Nr kat.
1	Filtr główny	1090010
2	Filtr wstępny, dzianina aluminiowa	1090013
3	Wkład filtra z węglem aktywnym (opcjonalnie)	1090345

Tab. 108: Części zamienne i osprzęt dodatkowy

9.6 Osprzęt dodatkowy do stołu GWT

Odpowiedni osprzęt dodatkowy do stołu **System 16 - 6 mm** na stronie www.german-weldingtools.com

1 Общие сведения	373 -
1.1 Введение	373 -
1.2 Ссылки на авторские и прочие права	373 -
1.3 Указания для эксплуатационника.....	374 -
2 Безопасность	375 -
2.1 Общие сведения	375 -
2.2 Указания к знакам и символам	376 -
2.3 Маркировки и таблички, устанавливаемые эксплуатационником	377 -
2.4 Указания по технике безопасности для обслуживающего персонала	377 -
2.5 Указания по технике безопасности при ремонте/ устранении неисправностей.....	378 -
2.6 Указания по особым видам опасностей	378 -
3 Информация об изделии	383 -
3.1 Функциональное описание	383 -
3.2 Целевое применение.....	384 -
3.3 Прогнозируемые случаи не целевого применения	385 -
3.4 Маркировки и таблички, устанавливаемые на изделии.....	386 -
3.5 Остаточный риск.....	386 -
4 Транспортировка и хранение	388 -
4.1 Транспортировка.....	388 -
4.2 Хранение.....	388 -
5 Монтаж	389 -
6 Эксплуатация	397 -
6.1 Квалификация обслуживающего персонала.....	397 -
6.2 Органы управления	397 -
6.3 Ввод в эксплуатацию	398 -
7 Содержание в исправности	399 -
7.1 Уход.....	399 -
7.2 Техническое обслуживание	400 -
7.2.1 Замена фильтра – указания по технике безопасности	400 -
7.2.2 Замена фильтра.....	402 -
7.3 Устранение неисправностей	405 -

7.4 Аварийные процедуры.....	- 406 -
8 Утилизация.....	- 407 -
8.1 Пластмассы.....	- 407 -
8.2 Металлы	- 407 -
8.3 Фильтрующие элементы.....	- 407 -
9 Приложение	- 408 -
9.1 Декларация соответствия требованиям ЕС.....	- 408 -
9.2 UKCA Declaration of Conformity.....	- 409 -
9.3 Технические данные	- 410 -
9.4 Габаритный чертеж.....	- 411 -
9.5 Запасные части и принадлежности.....	- 413 -
9.6 Принадлежность стола GWT	- 413 -

1 Общие сведения

1.1 Введение

Настоящее руководство по эксплуатации является существенным подспорьем для правильной и безопасной эксплуатации изделия.

Руководство по эксплуатации содержит важные указания для безопасной, квалифицированной и экономичной эксплуатации изделия. Их соблюдение поможет предотвратить опасности, избежать расходов на ремонт и простоев, а также повысить надежность и долговечность изделия. Руководство по эксплуатации должно быть доступно всегда — каждый сотрудник, работающий на изделии или использующий изделие, должен ознакомиться с руководством и следовать его инструкциям.

К этим работам, помимо прочего, относятся:

- эксплуатация и устранение неисправностей в процессе эксплуатации,
- содержание в исправности (уход, техническое обслуживание),
- транспортировка,
- монтаж,
- утилизация.

Мы оставляем за собой право на внесение технических изменений. Ошибки не исключены.

1.2 Ссылки на авторские и прочие права

Настоящее руководство по эксплуатации является конфиденциальным документом и требует соответствующего обращения. Доступ к нему должны иметь только уполномоченные лица. Передача третьим лицам допускается только с письменного разрешения компании KEMPER GmbH, в дальнейшем именуемой Изготовителем.

Вся документация находится под защитой законодательства об авторских правах. Передача и копирование документации, в том числе и в виде отдельных фрагментов, а также использование и разглашение содержащейся в ней информации не допускаются. при отсутствии прямого разрешения в письменной форме.

Противоправные действия караются законом и влекут за собой обязанность возмещения ущерба. Все права на пользование охраняемыми документами и патентами принадлежат изготовителю.

1.3 Указания для эксплуатационника

Руководство по эксплуатации является важным компонентом изделия. Эксплуатационник обязан позаботиться о том, чтобы обслуживающий персонал ознакомился с этим руководством.

Эксплуатационник дополняет руководство по эксплуатации инструкцией по эксплуатации на основе национальных правил техники безопасности и охраны окружающей среды, в том числе информацией о нормативных требованиях и конкретных эксплуатационных требованиях, например, к организации работы, документообороту и задействованному персоналу. Наряду с руководством по эксплуатации и действующими в стране использования, а также на месте применения аппарата правилами техники безопасности следует соблюдать также общепризнанные технические правила для безопасной и квалифицированной эксплуатации.

Без разрешения изготовителя эксплуатационник не имеет права вносить изменения, которые могут отрицательно повлиять на безопасность, а также дооснащать или переделывать изделие! Используемые запасные части должны соответствовать техническим требованиям, установленным компанией-изготовителем. Поэтому рекомендуется использовать фирменные запасные части.

К эксплуатации, техническому обслуживанию, ремонту и транспортировке изделия разрешается допускать только обученный или проинструктированный персонал. Следует четко определить сферы ответственности персонала, касающиеся эксплуатации, технического обслуживания, ремонта и транспортировки.

2 Безопасность

2.1 Общие сведения

Изделие разработано и изготовлено на современном техническом уровне и в соответствии с признанными правилами техники безопасности. При эксплуатации изделия могут возникать технические опасности для оператора или изделия, а также других материальных ценностей, если:

- эксплуатация осуществляется не обученным или не проинструктированным персоналом,
- изделие используется не по назначению и/или
- поддержание изделия в исправности осуществляется неквалифицированно.

2.2 Указания к знакам и символам

▲ ОПАСНОСТЬ

Этот символ в сочетании с сигнальным словом «Опасность» указывает на непосредственно угрожающую опасность. Несоблюдение данного указания по технике безопасности ведет к смерти или тяжелейшим травмам.

▲ ПРЕДУПРЕЖДЕНИЕ

Этот символ в сочетании с сигнальным словом «Предупреждение» указывает на вероятную опасную ситуацию. Несоблюдение данного указания по технике безопасности может привести к смерти или тяжелейшим травмам.

▲ ОСТОРОЖНО

Этот символ в сочетании с сигнальным словом «Осторожно» указывает на вероятную опасную ситуацию. Несоблюдение данного указания по технике безопасности может привести к легким или незначительным травмам.

Его допускается использовать также для предупреждения о материальном ущербе.

УКАЗАНИЕ

Общие указания — это простая дополнительная информация, не содержащая предупреждение о травмировании персонала или материальном ущербе.

1. Отдельные операции из последовательности операций обозначены цифрами с точками, при этом необходимо соблюдать приведенную последовательность выполнения операций.
- Маркер пункта в списке используется для обозначения частей в пояснении или для инструкций, очередность которых значения не имеет.

2.3 Маркировки и таблички, устанавливаемые эксплуатационником

Эксплуатационник обязан при необходимости размещать дополнительную маркировку и таблички на изделии и вблизи него.

Такая маркировка и таблички могут, например, содержать информацию и предписания по использованию средств индивидуальной защиты.

2.4 Указания по технике безопасности для обслуживающего персонала

Перед использованием изделия пользователя необходимо проинструктировать об обращении с устройством, а также об используемых материалах и вспомогательных средствах путем предоставления необходимой информации, указаний и проведения обучения.

Эксплуатация изделия разрешается только в технически безупречном состоянии, а также по прямому назначению, с учетом техники безопасности и при соблюдении положений настоящего руководства по эксплуатации! Все неисправности, особенно те, которые могут отрицательно повлиять на безопасность, должны устраняться незамедлительно!

Каждый сотрудник, которому поручено выполнение работ, связанных с пуском оборудования в эксплуатацию, его эксплуатацией или содержанием в исправном состоянии, должен изучить это руководство по эксплуатации. Это необходимо сделать до начала работы. Особенно это касается персонала, который не работает на изделии постоянно.

Данное руководство по эксплуатации должно всегда находиться рядом с изделием.

Изготовитель не несет ответственности за ущерб и несчастные случаи, которые возникают в результате несоблюдения настоящего руководства по эксплуатации.

Необходимо соблюдать соответствующие предписания по предотвращению несчастных случаев на производстве, а также прочие общепризнанные правила техники безопасности и правила по охране труда и здоровья.

Необходимо четко определить и соблюдать сферы ответственности при выполнении технического обслуживания и ухода. Только таким образом можно избежать ошибочных и неправильных действий — особенно в опасных ситуациях.

Эксплуатационник должен обязать обслуживающий и технический персонал пользоваться средствами индивидуальной защиты. К

последним относятся, в частности, защитная обувь, защитные очки и перчатки.

Запрещается работать с распущенными длинными волосами и в свободной одежде, а также носить украшения! Существует опасность застревания, затягивания или захвата подвижными частями изделия!

При обнаружении изменений в изделии, отражающихся на его безопасности, следует немедленно прекратить работу, заблокировать систему, а также известить ответственных лиц!

К работам на изделии разрешается допускать только проверенный, обученный персонал. Необходимо соблюдать законодательные требования к минимальному возрасту работников!

Персонал, проходящий обучение, инструктаж или общую подготовку, разрешается допускать к работе на изделии только под постоянным контролем опытного сотрудника!

2.5 Указания по технике безопасности при ремонте/устранении неисправностей

К дверям для сервиса и техобслуживания всегда должен быть свободный доступ.

Наладочные работы, работы по техническому обслуживанию и ремонту, а также устранение неисправностей должны выполняться только при отключенном изделии.

Болтовые соединения, ослабленные при выполнении работ по техническому обслуживанию и ремонту, необходимо повторно затянуть! Если предписано, такие болты следует плотно затянуть при помощи динамометрического ключа.

До начала работ по техническому обслуживанию / ремонту / уходу особенно важно очистить штуцеры и резьбовые соединения от загрязнений или средств для ухода.

Соблюдайте предписанные или указанные в руководстве по эксплуатации сроки проведения периодических проверок/осмотров.

Перед демонтажем маркируйте детали в соответствии с их взаимным расположением.

2.6 Указания по особым видам опасностей

⚠ ОПАСНОСТЬ**Опасность, обусловленная ударом электрическим током!**

Работы на электрооборудовании изделия разрешено выполнять только специалистам-электротехникам и прошедшему инструктаж обслуживающему персоналу под руководством электрика и с соблюдением электротехнических норм!

Перед открытием устройства извлеките вилку из розетки, если такая имеется, чтобы избежать его случайного включения.

При перебоях в электроснабжении изделия немедленно отключите его с помощью выключателя и извлеките вилку из розетки (при наличии)!

Используйте только оригинальные предохранители с предписанной силой тока!

Электрические узлы, на которых будут проводиться работы по осмотру, техобслуживанию и ремонту, необходимо обесточить. Приспособление, с помощью которого было выполнено отключение, следует заблокировать во избежание случайного или самопроизвольного включения. Сначала проверьте отключенные электрические узлы на отсутствие напряжения, затем изолируйте соседние компоненты, находящиеся под напряжением. При выполнении ремонтных работ не допускайте изменений характеристик, которые могут отрицательно повлиять на уровень безопасности.

Регулярно проверяйте кабели на наличие повреждений и при необходимости заменяйте их.

**⚠ ПРЕДУПРЕЖДЕНИЕ****Удар электрическим током при отсутствии заземления!**

При отсутствии или некачественном соединении защитных проводов устройств возможно наличие высокого напряжения на открытых деталях или частях устройств, которое при контакте с деталями может вызывать тяжелые травмы или смерть.

▲ ПРЕДУПРЕЖДЕНИЕ

Удар электрическим током при присоединении не пригодной электрической сети!

В результате присоединения к не пригодной электрической сети не закрытые части могут находиться под опасным напряжением. Контакт с опасным напряжением может вызывать тяжелые травмы или смерть.

Данные электрического присоединения см. на фирменной табличке изделия

Подключение к источнику питания

Изделие рассчитано на напряжение сети, указанное на заводской табличке. Если сетевые кабели или сетевые вилки не прикреплены к изделию, они должны быть установлены в соответствии с национальными стандартами.

▲ Внимание

Неправильно подобранные размеры электропроводки могут привести к серьезному повреждению имущества.

Сетевой кабель и его защита предохранителями должны быть рассчитаны в соответствии с существующей электросетью. Применяются технические данные, указанные на заводской табличке.

Сетевой предохранитель должен быть оснащен автоматическим выключателем не ниже категории С.

▲ ПРЕДУПРЕЖДЕНИЕ**Опасность, связанная с опрокидыванием продукта!**

Опасность получения серьезных травм вследствие падения или опрокидывания изделия.

- Перед передвижением отпустите тормоза направляющих роликов (при наличии).
- Передвигайте и устанавливайте изделие только на ровной, гладкой поверхности пола.
- Передвигать и транспортировать продукт разрешается только за предусмотренные поверхности для транспортировки и рукоятки.
- Учитывайте общий вес, точки строповки и центр тяжести груза.
- Не садитесь и не становитесь на продукт.
- Транспортируйте только не загруженный продукт и продукт без заготовок.

▲ ПРЕДУПРЕЖДЕНИЕ**Частицы сварочного дыма опасны для здоровья!**

Не вдыхать сварочную пыль/сварочный дым! Серьезная опасность повреждения органов дыхания и дыхательных путей!

Сварочный дым содержит субстанции, которые могут вызвать рак!

При контакте кожи с дымом от резки, сварочным дымом и т. п. у людей с чувствительной кожей может возникнуть раздражение!

Работы по ремонту и техническому обслуживанию изделия разрешается выполнять только квалифицированным и уполномоченным специалистом при соблюдении инструкций по технике безопасности и действующих нормативных документов по охране труда!

Во избежание контакта с пылью и вдыхания частиц пыли используйте защитную одежду, защитные перчатки и систему принудительной подачи воздуха!

При ремонте и техническом обслуживании следует избегать высвобождения опасных частиц пыли, чтобы не нанести вреда здоровью людей, выполняющих другие работы.

▲ ОСТОРОЖНО**Опасность для здоровья, обусловленная шумом!**

Изделие может создавать шум, точную информацию см. в технических характеристиках. При использовании с другим оборудованием и/или по причине локальных условий уровень звукового давления по месту эксплуатации изделия может быть выше. В этом случае эксплуатационник обязан обеспечить обслуживающий персонал соответствующими средствами индивидуальной защиты.

3 Информация об изделии

3.1 Функциональное описание

Данное изделие – сварочный стол со встроенным фильтрующей прибор для сварочного дыма, с помощью которого различный дым, возникающий при сварке, всасывается у места возникновения и очищается со степенью очистки выше 99 %.

Всасываемый воздух, содержащий вредные вещества, очищается в процессе 2-ступенчатой фильтрации, а затем снова подается в рабочую камеру.

Высвобождающиеся в процессе работы частицы пыли собираются над вытяжным столом. Крупные частицы загрязнений предварительно очищаются алюминиевым полотном. Затем мелкие частицы пыли улавливаются в главном фильтре.

Сварочный стол может быть оснащен модульными зажимными инструментами. Система 16 - 6 мм www.german-weldingtools.com



Рис. 154: Позиции на изделии

Поз.	Наименование	Поз.	Наименование
1	Направляющий ролик с тормозом	5	Сигнальная лампа необходимости смены фильтра
2	Перфорированная опора	6	Вентилятор в сборе
3	Фильтровальный блок	7	Выход чистого воздуха
4	Двухпозиционный главный выключатель	8	Присоединение к электрической сети

Табл. 109: Позиции на изделии

3.2 Целевое применение

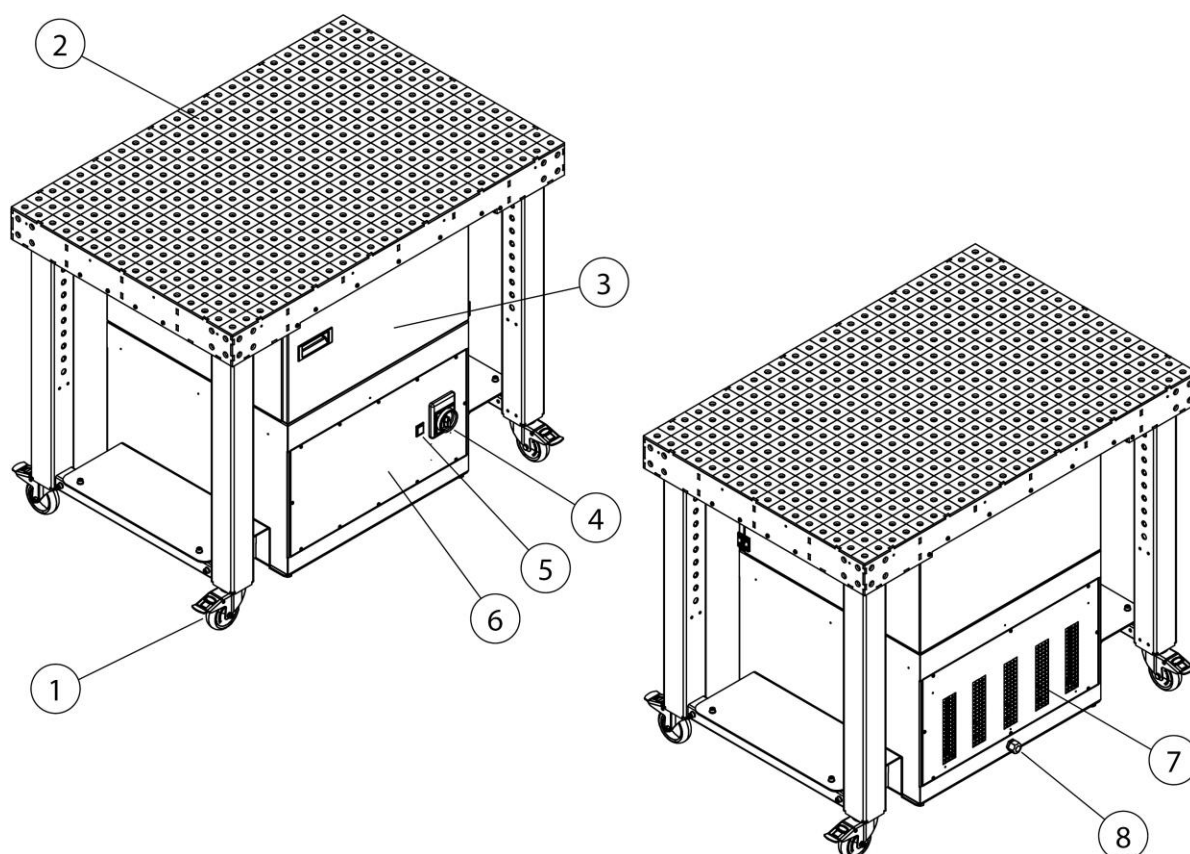
Изделие разработано для всасывания и фильтрации в месте возникновения дыма, выделяющегося при электросварке. Изделие можно использовать при выполнении любых сварочных работ, во время которых выделяется дым. Однако следует учитывать, что изделие ни в коем случае не должно всасывать искры, которые образуются, например, в процессе шлифования.

В технических данных указаны размеры и другие сведения об изделии, которые следует учитывать.

УКАЗАНИЕ



УКАЗАНИЕ

При сварке легированных или высококачественных сталей с присадками более 5 % хрома/никеля, выделяются канцерогенные CMR-вещества (по английски Carcinogenic, mutagenic, reprotoxic). В соответствии с нормативными положениями, в Германии для вытяжки эти опасных для здоровья частиц дыма разрешается использовать только испытанные и допущенные изделий в режимах вентиляции.

Только изделия, которые имеют сертификацию W3/IFA и выполняют требования класса сварочного дыма W3, разрешается использовать для указанных выше процессов сварки в режиме вентиляции!

При отсасывании сварочных дымов с канцерогенными компонентами, например, хроматы, оксиды никеля и т. д., необходимо соблюдать требования TRG 560 (технические правила для опасных материалов) и TRG 528 (правила сварочно-технических работ).

УКАЗАНИЕ

Данные, указанные в главе «Технические характеристики», подлежат обязательному соблюдению.

К использованию по назначению также относится соблюдение указаний

- по технике безопасности,
- по эксплуатации и управлению,
- по выполнению работ по содержанию в исправности и техническому обслуживанию,

которые приведены в этом руководстве по эксплуатации.

Другое использование или использование, выходящее за указанные рамки, считается использованием не по назначению.

Ответственность за ущерб, возникший в этом случае, несет исключительно эксплуатационник данного изделия. Это относится также к случаям внесения самовольных изменений в изделие.

3.3 Прогнозируемые случаи не целевого применения

Надлежащее использование изделия не приводит к возникновению логично предсказуемых опасных ситуаций с травмированием персонала.

Эксплуатация изделия в отраслях промышленности, где предъявляются требования к обеспечению взрывозащиты, не разрешена.

Кроме того, запрещено использование в рамках:

1. Процессов, которые не перечислены при определении использования по назначению, и при которых всасываемый воздух:
 - имеет искры, например, возникшие в процессе шлифования, при этом искры в связи с их количеством и размером могут вызвать повреждения фильтрующего материала и даже его воспламенение;
 - с жидкостями и обусловленным ими загрязнением воздушного потока аэрозолями и парами, содержащими масло;

- содержит легко воспламеняющуюся или горючую пыль и/или вещества, которые могут образовывать взрывоопасные смеси или взрывоопасную атмосферу;
 - содержит другую агрессивную или абразивную пыль, которая ведет к повреждению изделия и используемых фильтрующих элементов;
 - содержит органические, токсичные вещества / частицы веществ, которые выделяются при разделении материала.
2. Места вне помещений, в которых изделие подвергается атмосферным воздействиям, т. к. изделия разрешается устанавливать только в закрытых зданиях.
При наличии модели изделия для наружного применения ее можно устанавливать под открытым небом. Учитывайте, что для установки под открытым небом могут потребоваться дополнительные принадлежности.

3.4 Маркировки и таблички, устанавливаемые на изделии

На изделии размещены различные маркировки и таблички. В случае их повреждения или удаления на том же месте следует установить такие же новые средства маркировки.

Эксплуатационник обязан при необходимости размещать дополнительную маркировку и таблички на изделии и вблизи него.

Такие маркировки и таблички могут, например, содержать информацию и предписания по использованию средств индивидуальной защиты.

Изготовитель может дополнительно предоставить законодательно требуемые в стране использования указания по технике безопасности и пиктограммы.

3.5 Остаточный риск

Даже при соблюдении всех правил техники безопасности во время эксплуатации изделия сохраняются остаточные риски, изложенные далее.

Все специалисты, работающие с изделием, должны знать эти остаточные риски и следовать инструкциям по предотвращению несчастных случаев или материального ущерба, вызываемого этими рисками.

▲ ПРЕДУПРЕЖДЕНИЕ

Серьезная опасность повреждения органов дыхания и дыхательных путей - обязательно ношение фильтровальных защитных масок класса FFP2 или выше.

Контакт кожи с частицами сварочного дыма может у людей с чувствительной кожей вызвать раздражение кожи – использовать защитную одежду.

Перед началом сварки убедиться, что изделие правильно настроено и находится в рабочем режиме. Фильтрующие элементы должны быть комплектны и не иметь повреждений.

Подключенный собирающий элемент должен надежно улавливать сварочный дым. Правильное расположение описано в документации к собирающему элементу.

При замене фильтрующих элементов возможен контакт кожи с сепарированными частицами пыли, а вследствие выполнения работ возможно поднятие частиц пыли в воздух. Поэтому ношение средств защиты органов дыхания и защитной одежды обязательно.

Очаги тления в фильтрующих элементах могут привести к возгоранию - выключите изделие, закройте дроссельную заслонку собирающего элемента, при ее наличии, проконтролируйте остывание изделия.

4 Транспортировка и хранение

4.1 Транспортировка

▲ ОПАСНОСТЬ

Опасное для жизни сдавливание при погрузке и транспортировке изделия!

В результате ненадлежащего подъема и ненадлежащей транспортировки используемый, при необходимости, поддон с изделием может опрокинуться и упасть!

- Не стойте под грузом, подвешенным на крюке грузоподъемного устройства!
- Соблюдайте допустимые нагрузки на средства транспортировки и грузоподъемные средства!
- Соблюдайте действующие правила техники безопасности и охраны труда.

Для транспортировки изделий на поддонах используйте подходящую грузоподъемную тележку или вилочный погрузчик.

Масса изделия указана на заводской табличке.

4.2 Хранение

Изделие следует хранить в оригинальной упаковке при температуре окружающей среды от -20°C до $+50^{\circ}\text{C}$ в сухом и чистом месте. Упаковка не должна оказывать негативное воздействие на другие объекты.

Все изделия не имеют критического срока хранения.

5 Монтаж

Указания по безопасному монтажу изделия.

УКАЗАНИЕ

В случае самостоятельного монтажа эксплуатационником монтаж должны выполнять квалифицированные рабочие.

- Для монтажа изделия требуются, как минимум, два человека.
 - Место монтажа и использования изделия должно иметь достаточную несущую способность и обеспечивать необходимую устойчивость изделия.
-

▲ ОПАСНОСТЬ

Возможны опасные для жизни травмы вследствие опрокидывания или падения частей!

Опрокидывание или падение грузов вызывает тяжелые травмы, вплоть до смертного исхода.

- Учитывайте общий вес, точки строповки и центр тяжести груза.
 - Выполняйте указания по транспортировке и учитывайте символы на транспортируемом грузе.
-

▲ ПРЕДУПРЕЖДЕНИЕ

Возможны опасные для жизни травмы вследствие некачественного присоединения!

К подключению изделия следует допускать только квалифицированных специалистов при соблюдении необходимых мер предосторожности.

УКАЗАНИЕ

Учитывайте, что обратный провод сварочной цепи между заготовкой и сварочным аппаратом имеет низкое сопротивление, поэтому необходимо избегать контакта заготовки с изделием, чтобы исключить возможность обратной подачи сварочного тока на сварочный аппарат по защитному проводу изделия.

УКАЗАНИЕ

При монтаже возможно имеющих навесных изделий руководствуйтесь прилагаемыми инструкциями.

Монтаж осуществляется следующим образом:

1. Снимите упаковочный материал и стяжные ленты.
2. Поднимите с поддона фильтровальное устройство и отдельные части.



Рис. 155: Монтаж – обзор компонентов

Поз.	Наименование	Поз.	Наименование
1	Направляющий ролик с тормозом (4 шт.)	6	Искрозащитный экран
2	Ножка стола (4 шт.)	7	Дистанционная гильза (10 шт.)
3	Ванна для пыли (2 шт.)	8	Несущая рама
4	Опорная рама	9	Укосина (2 шт.)
5	Столешница	10	Фильтровальное устройство

Табл. 110: Монтаж – обзор компонентов

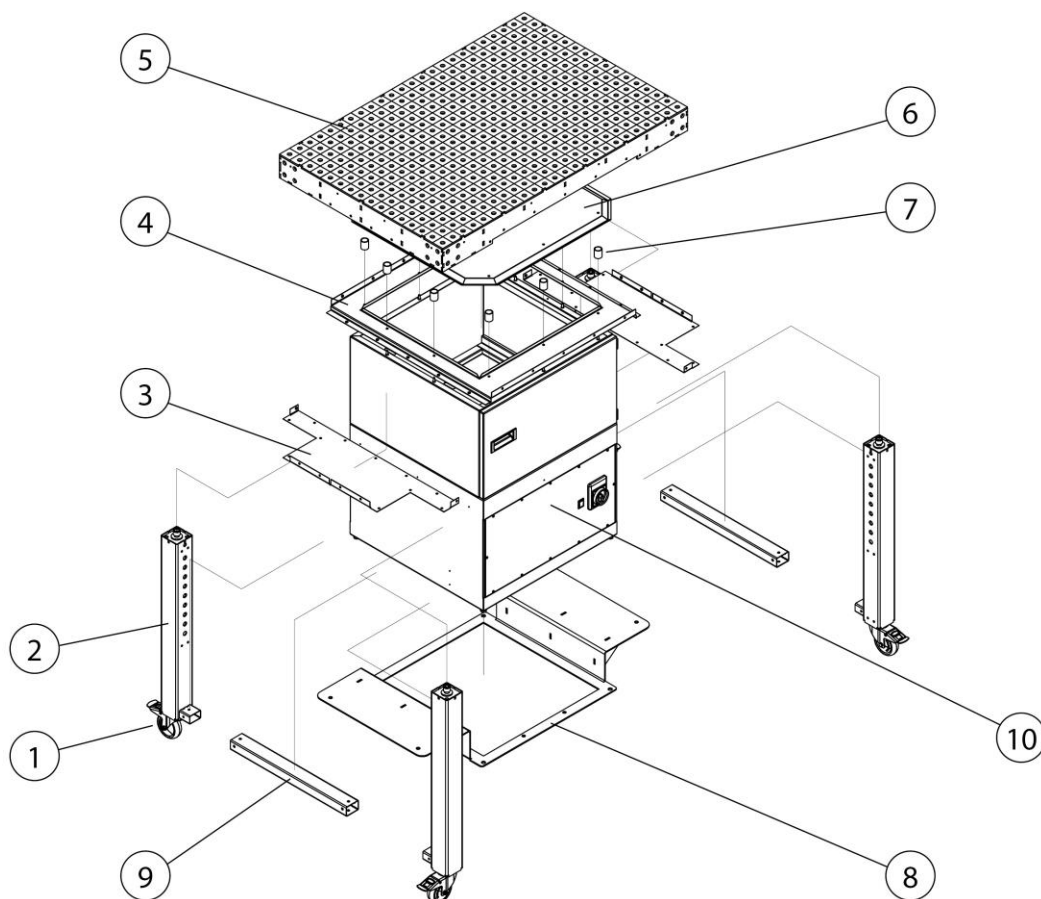

Рис. 156: Монтаж – демонтаж опор машины

3. Демонтируйте опоры машины (поз. 11) с фильтровального устройства (поз. 10). Опоры машины больше не потребуются для монтажа.

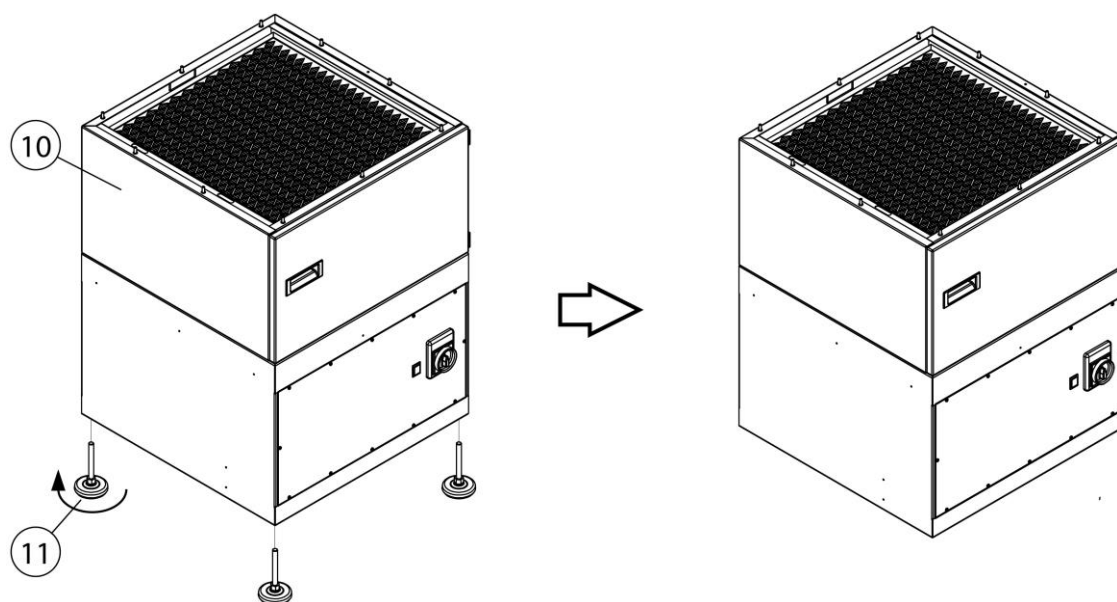

Рис. 157: Монтаж – установка фильтровального устройства на опорной раме

4. Привинтите фильтровальное устройство (поз. 10) к несущей раме (поз. 8), как показано на рис. Используйте для этого винты M12 с шестигранной головкой и U-образные шайбы.

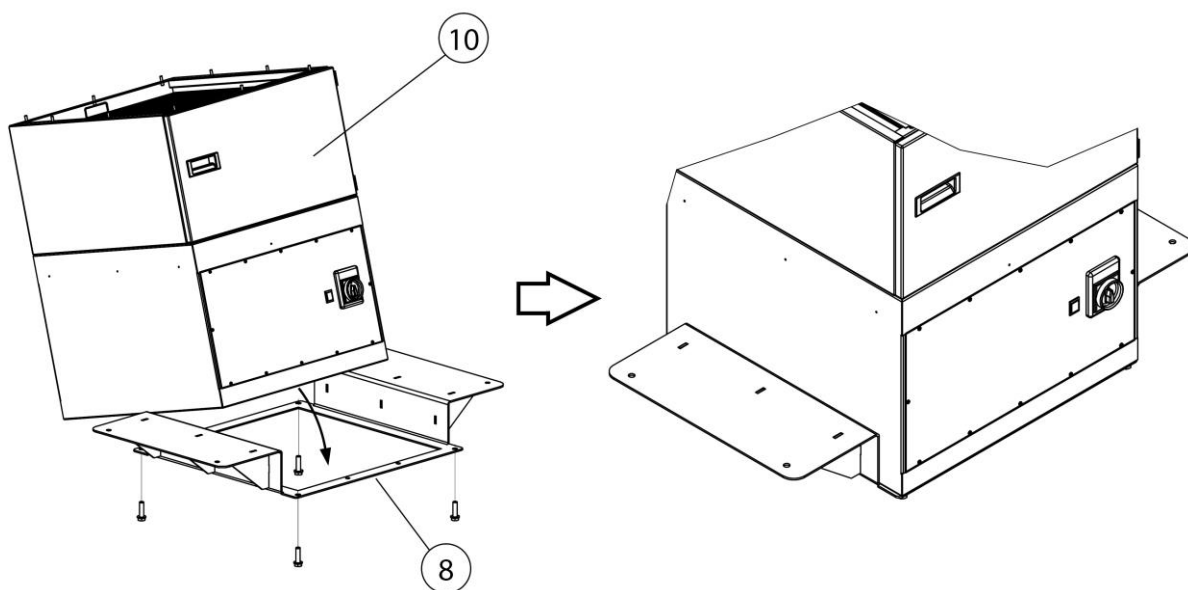

Рис. 158: Монтаж – опорная рама и искрозащитный экран

5. Привинтите к фильтровальному устройству опорную раму (поз. 4) и искрозащитный экран (поз. 6) с дистанционными гильзами (поз. 7).

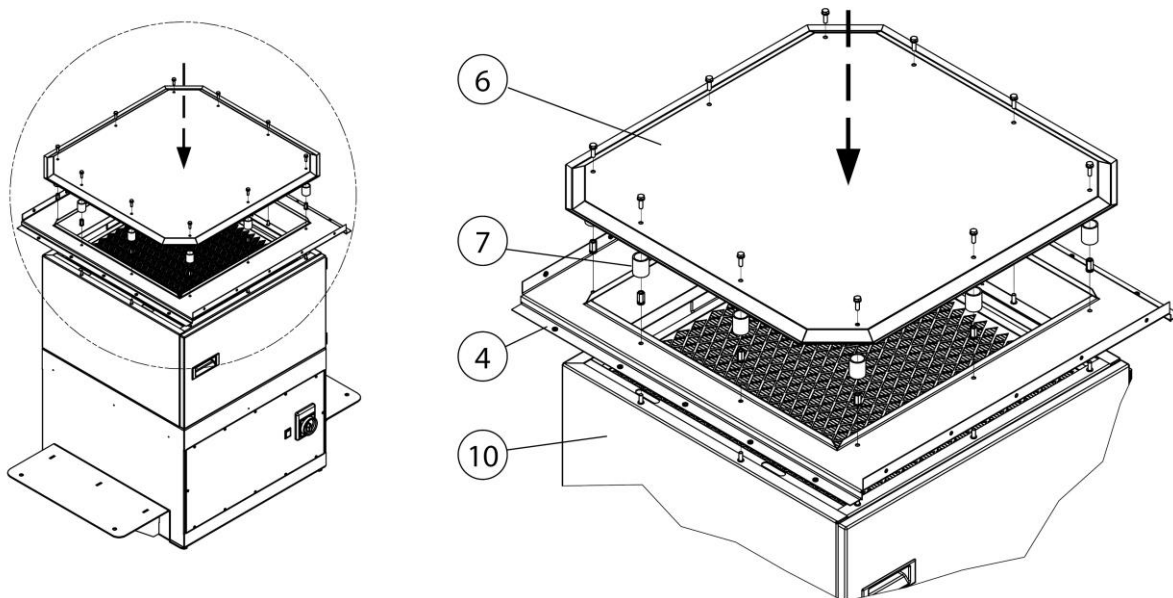

Рис. 159: Монтаж – ножки стола

6. Ножки стола (поз. 2) с распоркой (поз. 9).
7. Затем привинтите ножки стола (поз. 2) к опорной раме (поз. 9), как показано на рис.

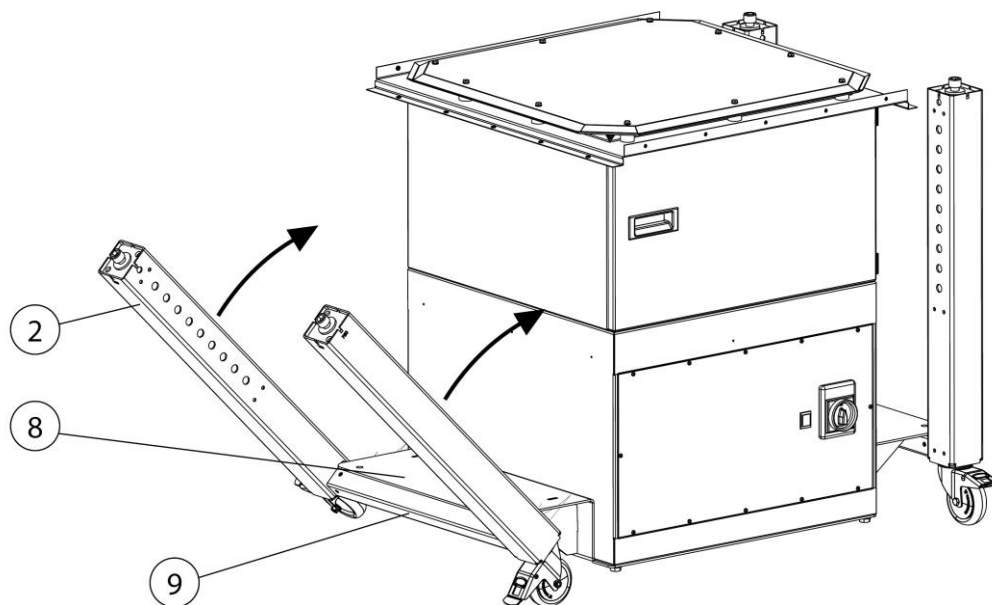

Рис. 160: Монтаж – столешница

8. Выверните винты с внутренним шестигранником ножек стола (поз. 2).
9. Привинтите столешницу (поз. 5) к ножкам стола (поз. 2), как показано на рис.

10. Привинтите столешницу (поз. 5) сбоку к опорной раме (поз. 4).

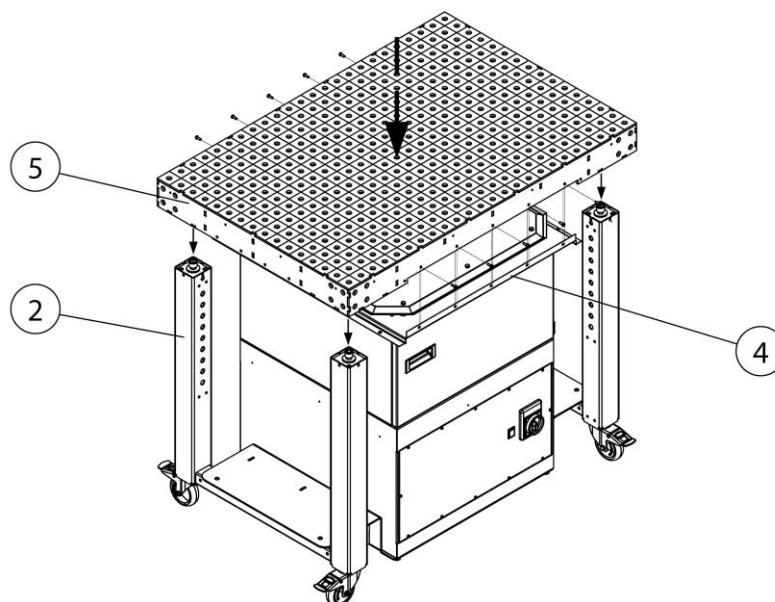

Рис. 161: Монтаж – ванна для пыли

11. Привинтите ваннные для пыли (поз. 3) согласно рисунка к столешнице (поз. 5) и опорной раме (поз. 4).

Монтаж боковых стенок – опция

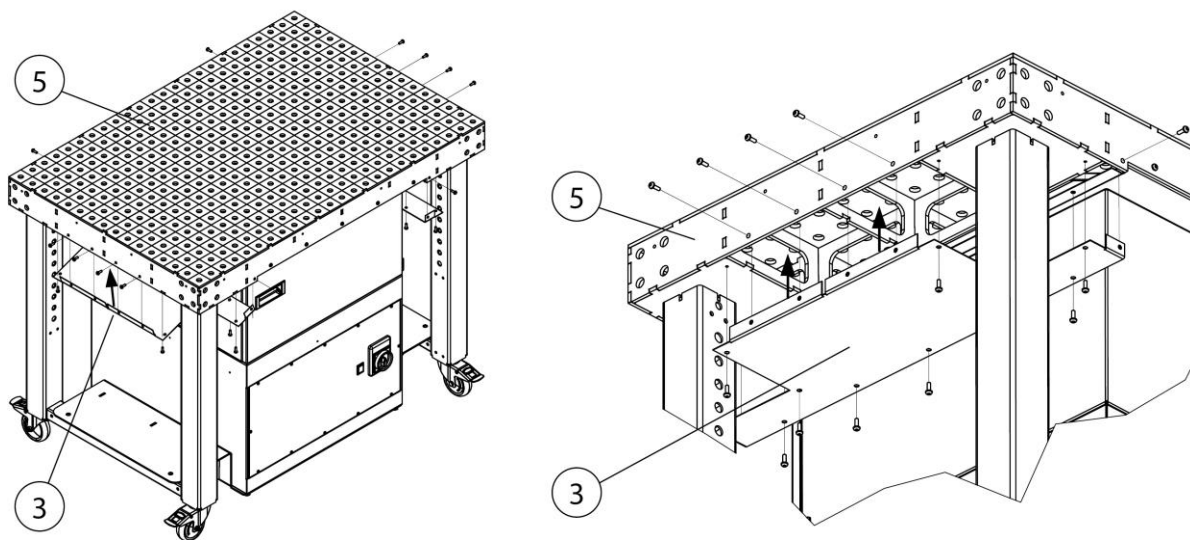

Рис. 162: Монтаж – боковая стенка (опция)

Поз.	Наименование	Поз.	Наименование
5	Столешница	11	Боковая стенка

Табл. 111: Монтаж – боковая стенка (опция)

1. Привинтите боковую стенку (поз. 11) к столешнице (поз. 5), как показано на рис.

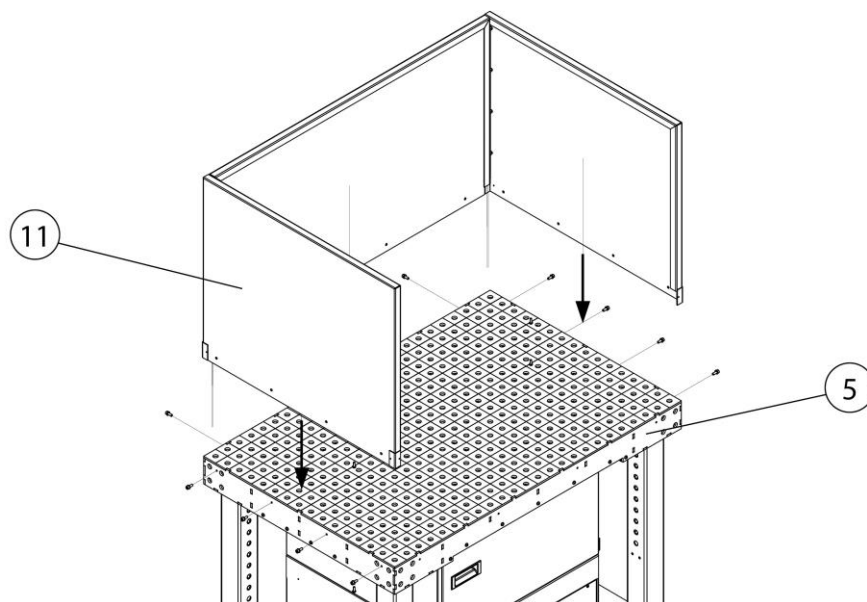
Контроль направления вращения вентилятора

Перед вводом в эксплуатацию необходимо проверить чередование фаз / направление вращения вентилятора. Это осуществляется следующим образом:



Рис. 163: Контроль направления вращения вентилятора

Поз.	Наименование	Поз.	Наименование
1	Сервисная дверь	3	Фильтр предварительной очистки
		4	Основной фильтр

Табл. 112: Контроль направления вращения вентилятора

1. Откройте дверь для техобслуживания (поз. 1) и извлеките фильтроэлементы (поз. 3+4) из изделия.

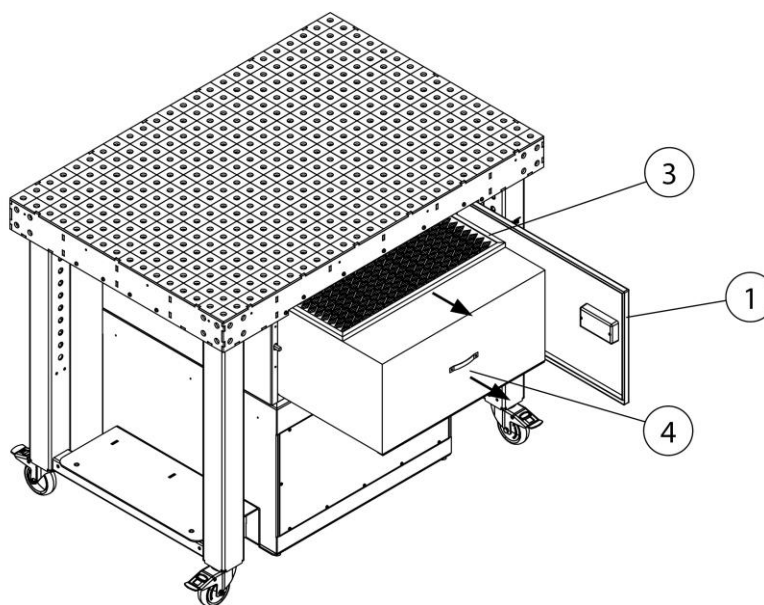

Рис. 164: Проверка направления вращения крыльчатки вентилятора

Поз.	Наименование	Поз.	Наименование
12	Крыльчатка вентилятора	13	Стрелка направления вращения

Табл. 113: Проверка направления вращения крыльчатки вентилятора

2. Подключите изделие к электрической сети.
3. Коротко включите и затем снова выключите изделие. Проверьте при этом направление вращения крыльчатки вентилятора (поз. 12). Направление вращения показывает стрелка (поз. 13) на изделии. Если направление вращения неправильное, то квалифицированный электрик должен поменять местами два фазы на соединительной вилке типа МЭК.

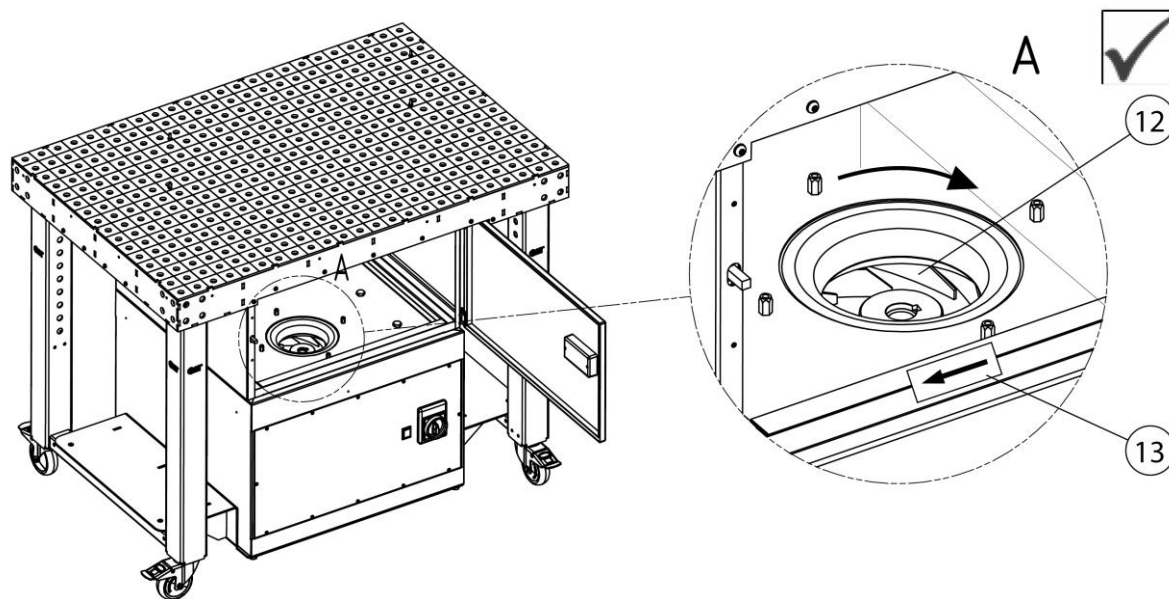
6 Эксплуатация

Каждый рабочий, связанный с эксплуатацией, техническим обслуживанием и ремонтом изделия, должен внимательно ознакомиться и хорошо понимать настоящее руководство по эксплуатации, а также инструкции возможных навесных изделий и принадлежностей.

6.1 Квалификация обслуживающего персонала

Эксплуатационнику изделия разрешается привлекать к самостоятельному использованию изделия только персонал, который знаком с выполнением данной задачи.

При этом подразумевается, что эти лица прошли инструктаж в соответствии с техническим заданием и знакомы с руководством по эксплуатации и с соответствующими производственными указаниями. Изделие разрешается использовать только обученному или проинструктированному персоналу. Только таким образом обеспечивается безопасная и надежная работа всех сотрудников.

6.2 Органы управления

На передней стороне изделия находятся органы управления.



Рис. 165: Органы управления

Поз.	Наименование	Указание
1	Двухпозиционный выключатель	Включает и выключает изделие
2	Сигнальная лампочка	Сигнализирует о необходимости замены фильтра

Табл. 114: Органы управления

6.3 Ввод в эксплуатацию

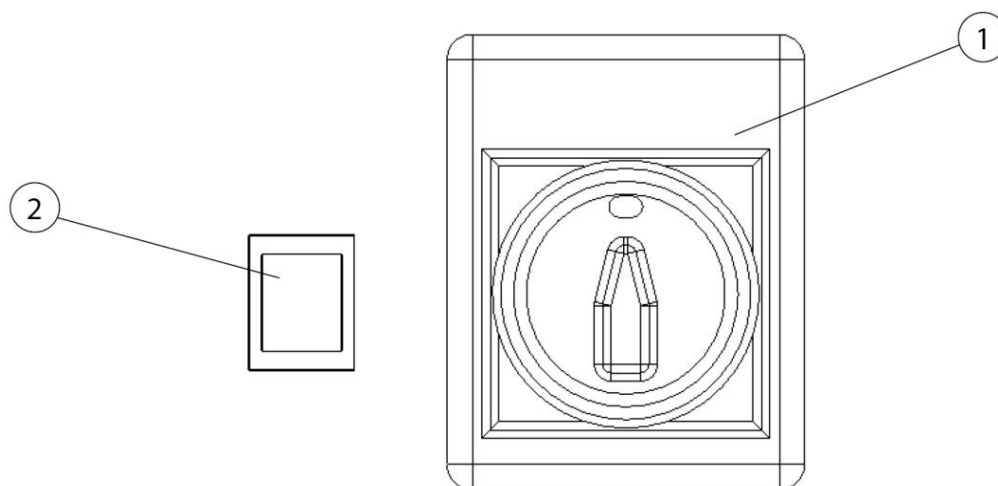
▲ ПРЕДУПРЕЖДЕНИЕ

Опасность, обусловленная неисправным состоянием изделия.

Перед вводом в эксплуатацию монтаж изделия должен быть полностью завершен. Все двери должны быть закрыты и все необходимые подключения выполнены.

1. Убедиться, что на изделие подается электропитание.
2. Запустите изделие путем поворота главного выключателя.
3. Запускается вентилятор и изделие работает.

В случае неисправности загорается сигнальная лампа. (см. раздел «Устранение неисправностей»).

7 Содержание в исправности

Указания, изложенные в настоящей главе, следует рассматривать как минимальный набор требований. В зависимости от условий эксплуатации может потребоваться выполнение дополнительных инструкций для поддержания изделия в оптимальном рабочем состоянии.

Работы по техническому обслуживанию и ремонту, описанные в этой главе, должны выполняться только специально обученным техническим персоналом эксплуатационника.

Необходимые запасные части должны соответствовать техническим требованиям изготовителя.

Поэтому рекомендуется всегда использовать фирменные запасные части.

Необходимо обеспечить безопасную и безвредную для окружающей среды утилизацию эксплуатационных материалов и запчастей.

При проведении работ по техническому обслуживанию необходимо соблюдать указания по технике безопасности, изложенные в данном руководстве по эксплуатации.

7.1 Уход

Уход за изделием, как правило, ограничивается очисткой всех поверхностей от пыли и других отложений, а также проверкой фильтрующих элементов (при наличии).

Необходимо соблюдать предупредительные указания, приведенные в разделе «Указания по технике безопасности при поддержании в исправности и устранении неисправностей».

УКАЗАНИЕ

Очистка изделия сжатым воздухом запрещается! Это может вызвать попадание частиц пыли/ или частиц грязи в окружающий воздух.

Соответствующий уход позволяет поддерживать изделие в рабочем состоянии на протяжении длительного времени.

Для оптимального ухода и очистки поверхностей, окрашенных порошковой краской, необходимо выполнять следующие требования:

- Тщательно очищать изделие ежемесячно или при необходимости.
- Внешние поверхности изделия очищать промышленным пылесосом для пыли класса Н или протирать влажной салфеткой или другим подобным материалом.

- В случае трудно удаляемых загрязнений используйте бытовые средства для очистки. Не протирайте поверхности изделия с большим усилием.
- Не используйте абразивные средства и средства, вызывающие царапины.
- Не используйте кислотные или сильнощелочные средства для очистки.
- Не используйте органические растворители, например, эфиры, кетоны, спирты, углеводороды и т. п.

7.2 Техническое обслуживание

Регулярный контроль и техническое обслуживание, проводимые не реже одного раза в год, оказывают положительное влияние на надежное функционирование изделия.

Изделие не требует технического обслуживания за исключением того, что требуется замена фильтра по потребности.

При ремонте и устранении неисправностей необходимо соблюдать предупредительные указания, приведенные в главе «Безопасность».

7.2.1 Замена фильтра – указания по технике безопасности

Срок службы фильтрующих элементов зависит от типа и количества сепарированных частиц.

По мере увеличения пылевой нагрузки фильтра возрастает сопротивление потоку и производительность изделия снижается.

Даже в изделиях с автоматической очисткой фильтра стойкие отложения пыли могут привести к снижению производительности.

Требуется замена фильтра!

▲ ПРЕДУПРЕЖДЕНИЕ

Частицы сварочного дыма опасны для здоровья.

Не вдыхать сварочную пыль/сварочный дым! Серьезная опасность повреждения органов дыхания и дыхательных путей!

Сварочный дым содержит субстанции, которые могут вызвать рак!

При контакте кожи с частицами сварочного дыма у людей с чувствительной кожей может возникнуть раздражение.

Во избежание контакта с пылью и ее вдыхания, носите спецодежду разового использования, защитные очки, перчатки и соответствующую фильтровальную защитную маску класса FFP2 согласно стандарту EN 149.

▲ ПРЕДУПРЕЖДЕНИЕ

Очистка фильтрующих элементов категорически запрещена. Это неизбежно приводит к повреждению фильтрующего элемента, что делает работу фильтра невозможной, и опасные вещества попадают в воздух.

При выполнении работ, описанных ниже, особое внимание необходимо обращать на уплотнение основного фильтра. Высокая степень очистки обеспечивается только при не поврежденном уплотнении. Поэтому основной фильтр с поврежденным уплотнением подлежит обязательной замене.

УКАЗАНИЕ

Изделия с разрешением IFA в соответствии с требованиями класса сварочного дыма W3/IFA. (см. раздел Технические данные)

Разрешение IFA становится недействительным в случае:

- Не целевого использования, а также изменения конструкции изделия.
 - Использования не оригинальных запасных частей, не соответствующих спецификации.
-
- Используйте только оригинальные запасные фильтры, потому что они гарантируют вам необходимую степень очистки и соответствуют изделию и техническим характеристикам.
 - Выключайте изделие с помощью двухпозиционного выключателя.

- Защитите изделие от случайного включения. При наличии вытащите вилку из розетки сети или закройте главный выключатель в положении 0 навесным замком!
- Если подключено, отсоедините изделие от пневмосистемы и сбросьте давление с помощью клапана слива конденсата.

7.2.2 Замена фильтра

УКАЗАНИЕ

Изделие имеет фильтр предварительной очистки и основной фильтр. Некоторые изделия дополнительно оснащены фильтром с активированным углем, или она могут быть дооснащены им. (см. раздел Запасные части+ принадлежности)

Срок службы фильтра с активированным углем зависит от условий использования и поэтому его невозможно оценить. Однако, фильтр с активированным углем необходимо заменять самое позднее при замене основного фильтра.



Рис. 166: Замена фильтра – фильтра предварительной очистки + основного фильтра



Рис. 167: Замена фильтра – фильтр с активированным углем (опция)

Поз.	Наименование	Поз.	Наименование
1	Сервисная дверь	3	Фильтр предварительной очистки
		4	Основной фильтр
		5	Фильтр с активированным углем (опция)

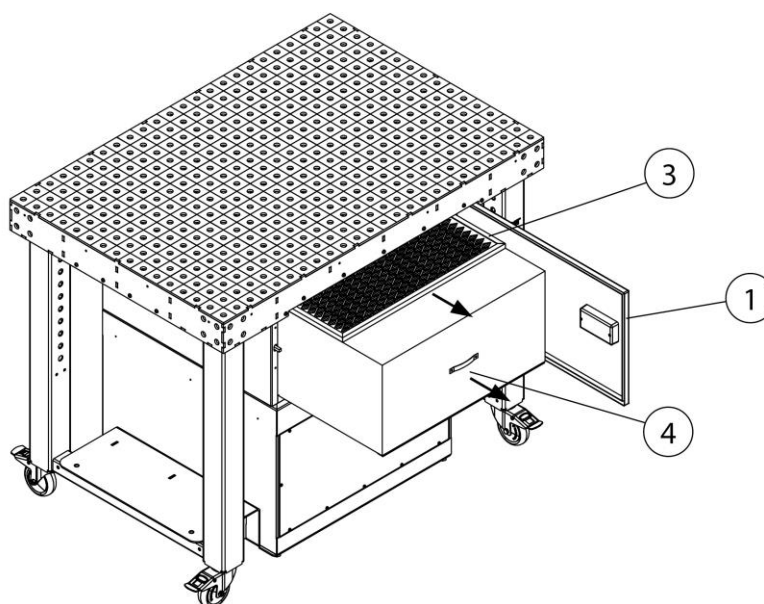
Табл. 115: Замена фильтра – фильтра предварительной очистки + основного фильтра

Замену фильтра производят следующим образом:

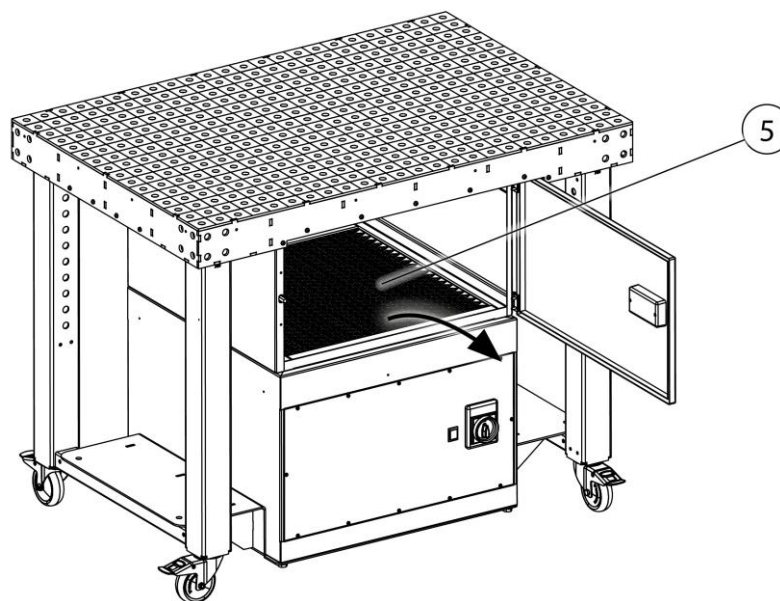
1. Выключите изделие с помощью главного выключателя и для исключения непреднамеренного включения вытяните вилку сетевого кабеля из розетки.
2. Приготовьте новый основной фильтр (поз. 4) и при необходимости новый фильтр предварительной очистки (поз. 3) + фильтр с активированным углем (поз. 5).
3. Откройте дверь для техобслуживания (поз. 1) и, не поднимая пыли, осторожно извлеките из изделия фильтрующие элементы (поз. 1+2) и, при наличии, фильтр с активированным углем (поз. 4) .

УКАЗАНИЕ

Фильтр предварительной очистки (поз. 3) можно использовать многократно. В случае механического повреждения поверхности фильтр требует замены.

4. Осторожно положите загрязненные фильтрующие элементы в мешок для утилизации, герметично закройте его и утилизируйте в соответствии с действующими положениями.
5. Снова установите в изделие в обратной последовательности с соблюдением правильного положения основного фильтра (поз. 4), фильтр предварительной очистки (поз. 3) и, при наличии, фильтр с активированным углем (поз. 5).
6. Закройте дверь для техобслуживания (поз. 1) и снова включите изделие. (см. также раздел Ввод в эксплуатацию)

УКАЗАНИЕ

При замене фильтра соблюдайте указания, имеющиеся на фильтрующем элементе.



Рис. 168: Указание по замене фильтра

7.3 Устранение неисправностей

Устранение неисправностей	Возможная причина	Указание
Изделие не запускается	Отсутствует питающее напряжение	Поручите электрику проверить электропитания
Мощность вытяжки слишком низкая/отсутствует	Фильтрующие патроны забиты	Проверить /заменить фильтрующий патрон
	Неправильное направление вращения вентилятора	Электрик должен поменять местами две фазы в вилке типа СЕЕ. См. также раздел Монтаж
	Закрывается выходное отверстие для чистого воздуха.	Открыть выходное отверстие для чистого воздуха.
Горит красная сигнальная лампа	Мощность вытяжки ниже установленного минимального значения. Фильтрующие патроны забиты	Заменить фильтр
Выход частиц пыли на стороне чистого воздуха	Фильтрующий патрон поврежден	Проверить /заменить фильтрующий патрон
Изделие выключается	Сработал защитный автомат двигателя	Поручить электрику проверить двигатель вентилятора
	Слишком высокая температура двигателя	Подождать, пока двигатель охладится/проверить отверстия для охлаждающего воздуха

Табл. 11б: Устранение неисправностей

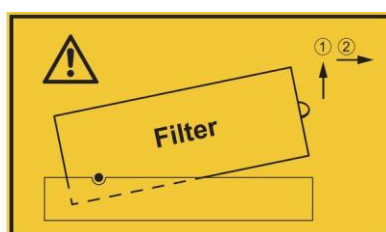
УКАЗАНИЕ

При невозможности устранить неисправность самостоятельно обратитесь в службу сервиса изготовителя.

7.4 Аварийные процедуры

В случае пожара изделия или его имеющихся улавливающих элементов необходимо сделать следующее:

1. Отсоедините изделие от электрической сети! При наличии вытащите вилку из розетки сети; установите главный выключатель в положении 0; разъедините предохранители подводящей линии.
2. Перекройте подачу сжатого воздуха (при наличии).
3. Потушите очаг пожара обычным порошковым огнетушителем.
4. При необходимости вызовите местную пожарную команду.

▲ ПРЕДУПРЕЖДЕНИЕ

Не открывайте изделия с дверью для техобслуживания. Возможно образование выбросов пламени!

В случае возгорания ни при каких обстоятельствах не прикасаться к устройству без надлежащих защитных перчаток. Опасность ожога!

8 Утилизация

▲ ПРЕДУПРЕЖДЕНИЕ

При контакте кожи со сварочным дымом и т. п. у людей с чувствительной кожей может возникнуть раздражение!

Работы по демонтажу изделия разрешается выполнять только квалифицированным и уполномоченным специалистам при соблюдении инструкций по технике безопасности и действующих нормативных документов по охране труда!

Серьезная опасность повреждения органов дыхания и дыхательных путей!

Во избежание контакта с пылью и вдыхания частиц пыли используйте защитную одежду, защитные перчатки и систему принудительной подачи воздуха!

При выполнении демонтажных работ не допускайте выделения опасных частиц пыли во избежание причинения вреда здоровью персонала, находящегося поблизости.

▲ ОСТОРОЖНО

При выполнении любых работ с изделием и на нем соблюдайте законодательные требования по предотвращению возникновения отходов и их надлежащему использованию/утилизации.

8.1 Пластмассы

Использованные, при необходимости, пластмассы необходимо максимально тщательно отсортировать. Утилизация пластмасс должна осуществляться с соблюдением требований законодательства.

8.2 Металлы

Использованные, при необходимости, металлы необходимо разделить и утилизировать.

Утилизация должна осуществляться специалистами авторизованной фирмы.

8.3 Фильтрующие элементы

Утилизация используемых при необходимости фильтрующих элементов должна осуществляться с соблюдением требований законодательства.

9 Приложение

9.1 Декларация соответствия требованиям ЕС

Обозначение: Фильтрующий прибор для сварочного дыма
 Серия: FilterTable
 Тип: **950400020, 950400021** (при необходимости отличающиеся номера артикулов других вариантов изделия)
 Идентификационный № машины: См. фирменную табличку в первой части данного руководства по эксплуатации
 Изделие разработано, сконструировано и изготовлено в соответствии с директивами ЕС 2006/42/EG - Директива ЕС в отношении машин
 Кроме того, изделие соответствует положениям 2014/30/EU - Директивы об электромагнитной совместимости 2014/35/EU – Директивы в отношении низковольтного оборудования 2011/65/ 65EU– Директивы RoHS
 Под собственную ответственность
 компании: **KEMPER GmbH**
 Von-Siemens-Str. 20, D-48691 Vreden

Учитывались следующие гармонизированные стандарты:
 EN ISO 12100:2010 Безопасность машин - Общие принципы проектирования
 EN ISO 13857:2019 Безопасность машин - Безопасные расстояния
 EN ISO 13854:2019 Безопасность машин - Минимальные расстояния
 EN ISO 21904-1:2020 Охрана труда и защита здоровья при сварке
 EN IEC 61000-6-2:2019 Электромагнитная совместимость - Помехоустойчивость
 EN IEC 61000-6-4:2019 Электромагнитная совместимость - Излучение помех
 EN 60204-1:2018 Безопасность машин - Электрическое оборудование
 EN ISO 13849-1:2015 Безопасность машин - Системы управления

Полный перечень примененных стандартов, директив и спецификаций находится у изготовителя. Руководство по эксплуатации изделия имеется в наличии.
 Дополнительная информация:
 Декларация соответствия утрачивает силу в случае ненадлежащего применения, а также конструктивного изменения машины, осуществленных без письменного согласия изготовителя.

Г-н Марсель Куше уполномочен создавать техническую документацию. Kemper GmbH, Von-Siemens-Str. 20, 48691 Вреден, Германия

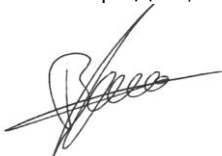
Vreden, 11.01.2024		Управляющий
Место, дата	V. KEMPER	Данные о лице, подписавшем документ

9.2 UKCA Declaration of Conformity

Designation:	Welding fume filter unit
Series:	FilterTable
Type:	950400020, 950400021 (possibly different article numbers for other product variants)
Machine ID:	See name plate in front section of this operating manual This product is developed, designed and manufactured in accordance with the UKCA directives Supply of Machinery (safety) Regulations 2008 The product continues to comply with the provisions of the Electromagnetic Compatibility Regulations 2016 Electrical Equipment (Safety) Regulations 2016
Company:	At the sole responsibility of KEMPER GmbH Von-Siemens-Str. 20, D-48691 Vreden

The following designated standards and technical specifications have been applied:

BS EN ISO 12100:2010 Safety of machinery - General principles for design
BS EN ISO 13857:2019 Safety of machinery - Safety distances
BS EN ISO 13854:2019 Safety of machinery
BS EN ISO 21904-1:2020 Health and safety in welding and allied processes
BS EN ISO 4414:2010 fluid power - General rules and safety requirements for systems and their components
BS EN IEC 61000-6-2:2019 Electromagnetic compatibility (EMC) - Part 6-2: Generic standards - Immunity standard for industrial environments
BS EN IEC 61000-6-4:2019 Electromagnetic compatibility (EMC) - Part 6-4: Generic standards - Emission standard for industrial environments
BS EN 60204-1:2018 Safety of machinery - Electrical equipment of machines
BS EN ISO 13849-1:2016 Safety of machinery - Safety-related parts of control systems
BS EN IEC 63000:2018 Technical documentation for the assessment of electrical and electronic products with respect to the restriction of hazardous substances

A complete list of standards, directives and specifications applied is available from the manufacturer. The operating manual belonging to the product is available.

Additional information:

If it is not used for as intended or the design is altered, the Declaration of Conformity expires, unless confirmed in writing by us as manufacturers.

UK Authorised Representative (for authorities only): Mr. Marc Crawford
United Kingdom KEMPER (U.K.) Ltd.
Venture Court, 2 Debdale Road, Wellingborough, Northamptonshire NN8 5AA

Vreden, 11.01.2024

Place, date



B. Kemper

CEO

Identification of the signatory

9.3 Технические данные

Обозначение	Тип: 950 400 020
Фильтр	
Ступени очистки	2
Метод фильтрации	Заменяемый фильтр
Метод очистки	--
Площадь фильтрации м ² [дюйм ²]	15,8 [24490]
Количество фильтрующих элементов	1
Общая площадь фильтрации м ² [дюйм ²]	15,8 [24490]
Тип фильтра	Компактный фильтр с алюминиевыми сепараторами
Фильтрующий материал	Холст из стекловолокна
Эффективность фильтрации ≥ %	99,9
Класс сварочного дыма	--
Стандарт испытания IFA	--
Класс фильтра/ класс пыли	M
Основные данные	
Производительность вытяжки, м ³ /ч [куб. фут/м]	1 400 [824,0]
Разрежение, Па [дюймы вод. столба]	3 000 [12,06]
Мощность двигателя, кВт [л.с.]	1,5 [2,04]
Напряжение сети/номинальный ток/вид защиты/ класс ISO	См. фирменную табличку
Допустимая температура окружающей среды, °C [°F]	от -10 до +40 [от +14 до +104]
Длительность включения, %	100
Уровень звукового давления, дБ (А)	71
Снабжение сжатым воздухом, бар [фунты/кв. дюйм]	--
Потребность в сжатом воздухе/ класс сжатого воздуха	--
Размеры основного устройства (Ш x В x Г)	См. габаритный чертеж
Вес основного устройства, кг [фунты]	245,0 [540,1]

Макс. несущая способность рабочего стола [кг]	1 000
Дополнительная информация	
Тип вентилятора	Центробежный вентилятор

Табл. 117: Технические данные

9.4 Габаритный чертеж



Рис. 169: Габаритный чертеж

Символ	Размеры	Символ	Размеры
A	970 мм	D	655 мм
B	1 200 мм	E	845 мм
C	800 мм		

Табл. 118: Таблица размеров

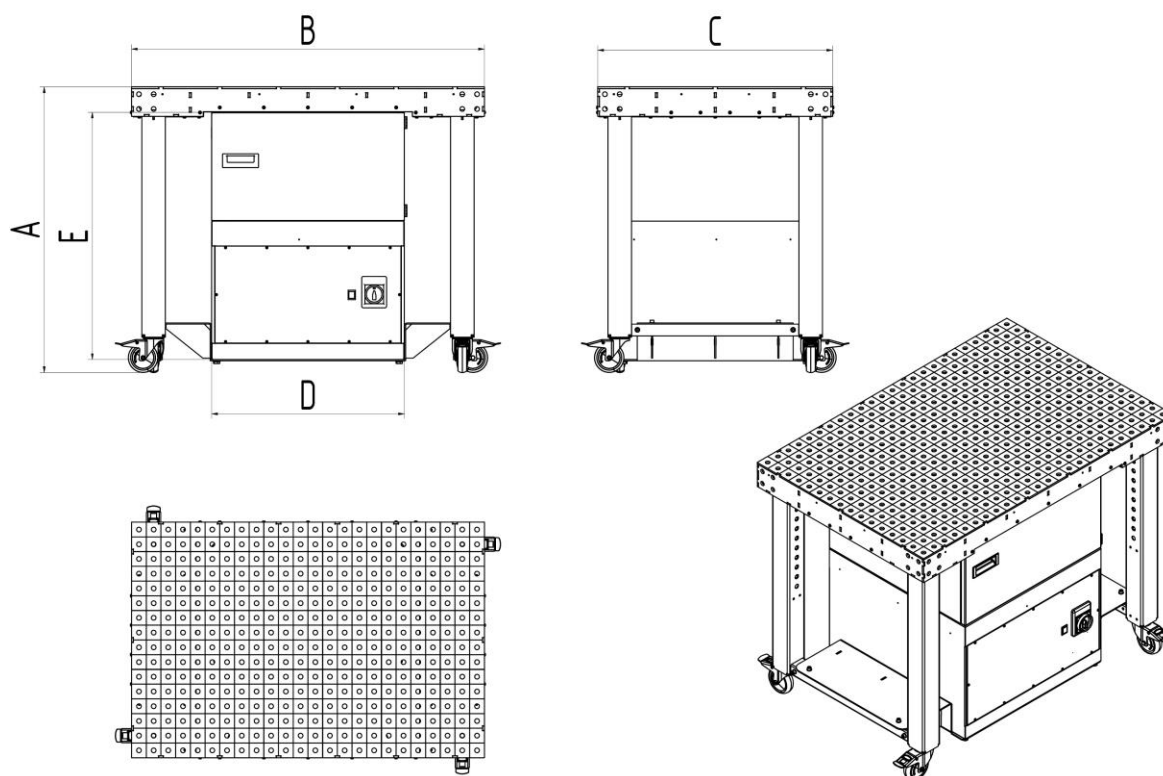

Рис. 170: Габаритный чертеж с боковой стенкой

Символ	Размер	Символ	Размер
A	1 570 мм	D	655 мм
B	1 203 мм	E	845 мм
C	805 мм		

Табл. 119: Таблица размеров с боковой стенкой

9.5 Запасные части и принадлежности

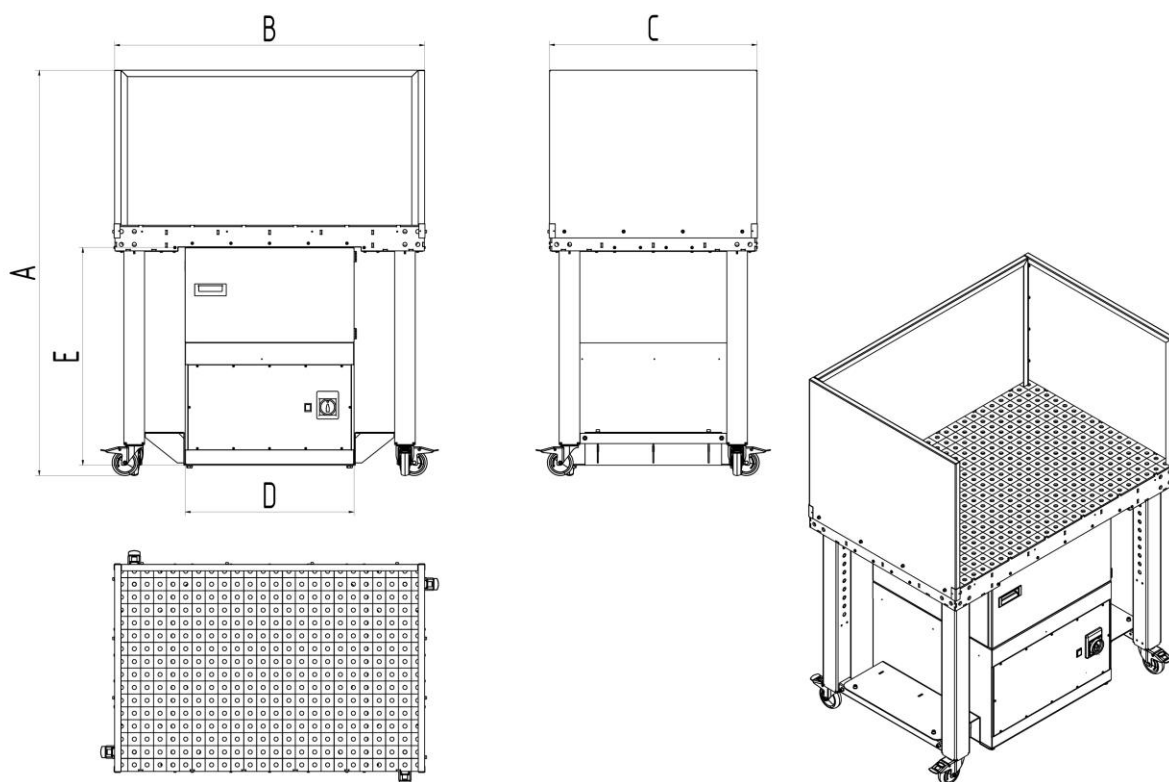
№ п/п	Наименование	№ арт.
1	Основной фильтр	1090010
2	Фильтр предварительной очистки с алюминиевым полотном	1090013
3	Вставка фильтра с активированным углем	1090345

Табл. 120: Запасные части и принадлежности

9.6 Принадлежность стола GWT

См. подходящие принадлежности стола **системы 16 - 6 мм** на www.german-weldingtools.com

1	Általános	416 -
1.1	Bevezetés	416 -
1.2	Utalások szerzői és oltalmi jogokra	416 -
1.3	Megjegyzés az üzemeltető számára.....	416 -
2	Biztonság	418 -
2.1	Általános tudnivalók.....	418 -
2.2	Tudnivalók a jelekről és a szimbólumokról	418 -
2.3	Az üzemeltető által kihelyezendő jelölések és táblák	419 -
2.4	Biztonsági előírások a kezelőszemélyzet részére	419 -
2.5	Biztonsági utasítások fenntartáshoz/hibaelhárításhoz.....	420 -
2.6	Figyelmeztetés különleges veszélyekre	420 -
3	Termékadatok	424 -
3.1	Működési leírás.....	424 -
3.2	Rendeltetésszerű használat.....	425 -
3.3	Ésszerűen előre látható hibás alkalmazás.....	426 -
3.4	Jelölések és táblák a terméken.....	427 -
3.5	Fennmaradó kockázat	427 -
4	Szállítás és raktározás	429 -
4.1	Szállítás.....	429 -
4.2	Tárolás.....	429 -
5	Szerelés	430 -
6	Használat	438 -
6.1	A kezelőszemélyzet képzése.....	438 -
6.2	Kezelőelemek	438 -
6.3	Üzembe helyezés	439 -
7	Fenntartás	440 -
7.1	Gondozás.....	440 -
7.2	Karbantartás	441 -
7.2.1	Szűrőcsere - Biztonsági utasítások.....	441 -
7.2.2	Szűrőcsere	443 -
7.3	Hibaelhárítás.....	446 -
7.4	Katasztrófaelhárítási intézkedések	446 -
8	Leselejtezés	448 -

8.1	Műanyagok	- 448 -
8.2	Fémek.....	- 448 -
8.3	Szűrőelemek.....	- 448 -
9	Függelék.....	- 449 -
9.1	EK-megfelelőségi nyilatkozat	- 449 -
9.2	UKCA Declaration of Conformity.....	- 450 -
9.3	Műszaki adatok.....	- 451 -
9.4	Méretlap	- 452 -
9.5	Pótalkatrészek és tartozékok.....	- 453 -
9.6	GWT asztaltartozék.....	- 454 -

1 Általános

1.1 Bevezetés

A használati utasítás termék helyes és veszélytelen üzemeltetéséhez nyújt lényeges segítséget.

A használati utasítás fontos előírásokat tartalmaz a termék szakszerű és gazdaságos üzemeltetéséhez. Az előírások betartásával megelőzhetők a veszélyek, csökkennek a javítási költségek és a működéskiesési idők, továbbá nő a termék megbízhatósága és élettartama. A használati utasítás folyamatosan álljon rendelkezésre és azt olvassa el, használja minden olyan személy, akit a termékkel vagy terméken munkavégzéssel bíztak meg.

Ezekhez tartoznak az alábbiak:

- A használat közbeni kezelés és üzemzavar megszüntetése,
- Fenntartás (gondozás, karbantartás),
- Szállítás,
- Szerelés,
- Ártalmatlanítás.

Műszaki módosítások és tévedések joga fenntartva

1.2 Utalások szerzői és oltalmi jogokra

Ezt a használati utasítást bizalmasan kell kezelni. Csak arra jogosult személyek számára szabad hozzáférhetővé tenni. Harmadik személynek csak a KEMPER GmbH (továbbiakban: gyártó) írásos hozzájárulásával szabad átadni.

Valamennyi dokumentum a szerzői jogvédelem hatálya alá esik. A dokumentumok átadása, sokszorosítása, akár kivonatos formában is, tartalmuk értékesítése tilos. Amennyiben nem engedélyezték kifejezetten, írásban.

Ennek megszegése büntetendő, és kártérítés fizetésére kötelez. A gyártó fenntartja magának az ipari oltalmi jogok gyakorlásának minden jogát.

1.3 Megjegyzés az üzemeltető számára

A használati utasítás a termék elválaszthatatlan része.

Az üzemeltetőt terheli a felelősség, hogy az üzemeltető személyzet ezt a használati utasítást megismerje.

Az üzemeltetőnek ki kell egészítenie a használati utasítást a nemzeti balesetvédelmi és környezetvédelmi előírások szerinti üzemeltetési utasításokkal, beleértve a felügyeleti és jelentési kötelezettségeket az üzemi sajátosságok figyelembevételére érdekében, pl. a munkaszervezéssel, a munkafolyamatokkal és az alkalmazott személyzettel kapcsolatban. A használati utasítás és az alkalmazási országban, valamint a felhasználás

helyszínén érvényes kötelező balesetvédelmi szabályozások mellett figyelembe veendő a biztonságos és szakszerű munkavégzés elismert műszaki szabályai is.

A gyártó engedélye nélkül tilos bármiféle olyan változtatást, fel- vagy átszerelést végezni a terméken, amely csökkentheti a biztonságot! A felhasználandó pótalkatrészeknek meg kell felelniük a gyártó által meghatározott technikai követelményeknek. Ez az eredeti pótalkatrészek esetében mindig garantált.

Kizárólag képezett vagy oktatásban részesített személyzet foglalkoztatható a termék kezelésével, karbantartásával, szállításával. A személyzet kezelési, karbantartási, szállítási feladatköreit egyértelműen meg kell határozni.

2 Biztonság

2.1 Általános tudnivalók

A terméket a technika legújabb állásának és az általánosan elfogadott biztonságtechnikai szabályoknak megfelelően fejlesztettük és gyártottuk. A termék üzemeltetése közben technikai veszélyeknek lehet kitéve a kezelő, továbbá kár érheti a terméket, ill. más dologi értékeket, ha:

- nem képezített vagy oktatásban részesített személyzet végzi a kezelését,
- nem rendeltetésszerűen használják és/vagy
- szakszerűtlenül végzik a fenntartását.

2.2 Tudnivalók a jelekről és a szimbólumokról

▲ VESZÉLY

Ez a jel a „Veszély” jelzőszóval együtt közvetlenül fenyegető veszélyt jelez. A biztonsági előírás figyelmen kívül hagyása halálos kimenetelű vagy súlyos sérüléssel járó balesetet okoz.

▲ FIGYELMEZTETÉS

Ez a jel a „Figyelmeztetés” jelzőszóval együtt lehetséges veszélyes helyzetet jelez. A biztonsági előírás figyelmen kívül hagyása halálos kimenetelű vagy súlyos sérüléssel járó balesetet okozhat.

▲ VIGYÁZAT

Ez a jel a „Vigyázat” jelzőszóval együtt lehetséges veszélyes helyzetet jelez. A biztonsági előírás figyelmen kívül hagyása enyhe, csekély sérüléssel járó balesetet okozhat.

Dologi károkra való figyelmeztetéshez is használható.

MEGJEGYZÉS

Az általános előírások személyi vagy dologi károkra figyelmeztető információkhoz vezetnek tovább.

1. Ponttal elválasztott számokkal olyan műveleti lépések felsorolását jelölik, amelyeknél fontos a sorrend.
- A szembetűnő ponttal alkatrészek felsorolását jelölik jelmagyarázatban vagy utasításokhoz, amelyeknél fontos a sorrend.

2.3 Az üzemeltető által kihelyezendő jelölések és táblák

Az üzemeltető köteles szükség esetén további jelöléseket és táblákat helyezni a termékre és környezetébe.

Az ilyen jelölések és táblák vonatkozhatnak például személyi védőfelszerelés viselésének előírására.

2.4 Biztonsági előírások a kezelőszemélyzet részére

Használat előtt a termék felhasználóját információkkal utasításokkal és oktatásokkal kell eligazítani a termék kezeléséről, valamint a felhasználásra kerülő anyagokról és segédeszközökről.

A terméket csak műszaki szempontból hibátlan állapotban, továbbá rendeltetésszerűen, a biztonsági ismeretek és a lehetséges veszélyek ismeretében, az üzemeltetési utasítások betartásával szabad használni. Minden üzemzavart, különösen azokat melyek a biztonságot befolyásolják azonnal meg kell szüntetni.

Minden olyan személy, akit üzembe helyezéssel, kezeléssel vagy fenntartással bíznak meg, köteles végigolvasni és megérteni ezt az üzemeltetési útmutatót. Ezen kötelezettségek elvégzése a munkavégzés alatt már túl késő. Ez a rendelkezés különösen az időszakosan a terméken munkát végző személyzetre érvényes.

Az üzemeltetési útmutatót mindig a termék közelében, elérhető módon kell tartani.

Nem vállalunk felelősséget az olyan károkra és balesetekre, amelyek a használati utasítás be nem tartása miatt keletkeznek, következnek be.

A vonatkozó balesetvédelmi előírásokat, valamint az egyéb általánosan elismert biztonságtechnikai és munkahelyi egészségüggyel kapcsolatos szabályokat be kell tartani.

Egyértelműen meg kell határozni, és be kell tartani a tevékenységeket a karbantartás és tisztítás keretén belül. Csak így kerülhető el a hibás használat - különösen veszélyhelyzetben.

Az üzemeltető kötelezi a kezelő és a karbantartó személyzetet az egyéni védőfelszerelés viselésére. Ide tartozik mindenekelőtt a biztonsági cipő, biztonsági szemüveg és kesztyű.

Ne viseljen kiengedett haját, laza ruházatot vagy ékszert! Alapvetően fennáll a veszélye, hogy ezek valahová beakadnak, vagy a mozgó alkatrészek behúzzák vagy magukkal sodorják őket!

Ha biztonsági szempontból releváns változtatások lépnek fel a terméken, azonnal állítsa le a munkafolyamatot, biztosítsa a berendezést, és jelentse a folyamatot az illetékes személynek/szervnek!

Munkát kizárólag megbízható, képezett személy végezhet. Tartsa be a törvény által megszabott alsó korhatárt!

Oktatás, betanítás, eligazítás alatt álló, általános képzésben részt vevő személy vagy gyakornok a terméken csak tapasztalt személy állandó felügyelete mellett tevékenykedhet.

2.5 Biztonsági utasítások fenntartáshoz/hibaelhárításhoz

A szerviz- és karbantartási ajtók legyenek mindig hozzáférhetőek.

A szerelési, karbantartási és javítási munkákat, valamint hibaelhárításokat csak kikapcsolt termék mellett szabad végrehajtani.

Mindig húzza meg a karbantartási és javítási munkáknál meglazított csavarkötéseket! Amennyiben azt előírták, nyomatékkulccsal húzza meg az arra szolgáló csavarokat.

A karbantartás/javítás/ápolás megkezdése előtt különösen a csatlakozásokat és csavarzatokat tisztítsa meg a szennyeződésektől vagy ápolószerektől.

Az előírt vagy a használati utasításban megadott ismétlődő vizsgálatok/ellenőrzések határidejét be kell tartani.

Szétszerelés előtt meg kell jelölni az összetartozó részeket.

2.6 Figyelmeztetés különleges veszélyekre

⚠ VESZÉLY**Áramütés veszélye!**

A termék elektromos részein munkát csak elektromos szakember vagy betanított kezelőszemélyzet végezheti elektromos szakember vezetése és felügyelete alatt, az elektrotechnikai előírások betartásával!

A termék kinyitása előtt ha van hálózati csatlakozódugó, húzzák ki és biztosítsák a terméket véletlen visszakapcsolás ellen.

A termék elektromos tápellátásának üzemzavara esetén azonnal kapcsolja ki a terméket a be-/kikapcsoló gombbal, és húzza ki a hálózati csatlakozódugót, ha van.

Csak előírt áramerősséggel rendelkező, eredeti biztosítékot használjon!

Az elektromos alkatrészekon a vizsgálati, karbantartási és javítási munkákat csak feszültségmentes, kikapcsolt állapotban lehet végezni. Biztosítsák véletlen vagy önhatalmú visszakapcsolás ellen azokat az üzemi anyagokat, amelyekkel a jóváhagyás történt. A bekapcsolt, elektromos alkatrészeket először feszültségmentes állapotba kell helyezni, majd a szomszédos, feszültség alatt álló alkatrészeket elkülöníteni. Javításnál figyeljünk oda, hogy a szerkezeti jellemzőket nehogy az üzembiztonságot csökkentően változtassuk.

A vezetékeket rendszeresen ellenőrizni kell és szükség esetén kicserélni.

**⚠ FIGYELMEZTETÉS****Áramütés hiányzó földelés miatt!**

A készülékek hiányzó vagy hibás védővezeték csatlakozásánál magas feszültségek állhatnak fenn a nyitott alkatrészekon vagy házrészekon, amelyek megérintése súlyos sérüléseket vagy halált okozhat.

⚠ FIGYELMEZTETÉS**Áramütés nem megfelelő áramellátás csatlakoztatásakor!**

Nem megfelelő áramellátás csatlakoztatásakor a megérinthető alkatrészek veszélyes feszültség alatt állhatnak. Veszélyes feszültséggel történő érintkezés súlyos sérüléseket vagy halált okozhat.

Az elektromos csatlakoztatási adatokat lásd a termék típusábláján

Hálózati csatlakozó

A termék a típusáblán megadott névleges hálózati feszültségre van kialakítva. Ha a hálózati kábel vagy a hálózati csatlakozódugó nincs a termékre felszerelve, akkor ezeket a nemzeti szabványok szerint kell felszerelni.

▲ VIGYÁZAT

Nem megfelelően méretezett elektromos felszerelések súlyos anyagi károkat okozhatnak.

A hálózati tápvezeték, valamint azok biztosítékait a fennálló áramellátásnak megfelelően kell kialakítani. A típusáblán szereplő műszaki adatok érvényesek.

A hálózati biztosíték legyen ellátva legalább egy **C kategóriájú** kismegszakítóval.

▲ FIGYELMEZTETÉS

A termék felborulása okozta veszély!

Súlyos sérülések veszélye a termék felbillenése/felborulása miatt.

- A mozgatás előtt (amennyiben van) oldja ki a beálló görgők fékjeit.
- A terméket csak sík, sima padlón mozgassa és helyezze el.
- A terméket csak az arra szolgáló szállítófültől/fogantyútól fogva mozgassa vagy szállítsa.
- Vegye figyelembe a teher teljes súlyát, rögzítési pontjait és súlypontját.
- Ne üljön vagy lépjen fel a termékre.
- A terméket csak rakodás/munkadarabok nélkül szállítsa.

▲ FIGYELMEZTETÉS

Hegesztési füstreszecskék okozta egészségkárosodás veszélye!

Ne lélegezze be a hegesztési port/füstöt! A légzőszervek és légutak súlyos egészségkárosodása lehetséges!

A hegesztési füst rákkeltő anyagokat tartalmaz!

A vágó- és hegesztési füstreszecskékkel stb. történő bőrérrintkezés az arra érzékenyeknél bőrirritációt okozhat!

A terméken javítási és karbantartási munkát csak képezett és meghatalmazott szakember végezhet a biztonsági utasítások és az érvényes balesetvédelmi előírások betartásával!

Használjon egyszer használatos védőoverált, védőszemüveget, kesztyűt és FFP2 besorolású megfelelő légzésvédő maszkot az EN 149 szerint, hogy a porrészecskék belégzését és az azokkal való érintkezést elkerülje.

A javítási és karbantartási munkák során kerülni kell a veszélyes porok kibocsátását, hogy ne sérüljenek a feladattal nem megbízott személyek.

▲ VIGYÁZAT

Zaj okozta egészségkárosodás veszélye!

A termék zajt kelthet. Ennek pontos jellemzőit a műszaki adatok tartalmazzák. Más gépekkel összekapcsolva és/vagy a helyi adottságoktól a használat helyén magasabb zajszint is keletkezhet. Ebben az esetben az üzemeltető köteles a kezelőszemélyzetnek a megfelelő védőfelszerelést biztosítani.

3 Termékadatok

3.1 Működési leírás

A termék egy hegesztési asztal integrált hegesztési füstszűrő berendezéssel, amely a keletkezés helyének közelében elszívja a hegesztés közben keletkező hegesztési füstöt, és 99%-ot meghaladó leválasztási fokkal működik.

Az elszívott, szennyező anyagokat tartalmazó levegőt egy 2 fokozatú szűrési folyamatban tisztítja meg a készülék, majd visszavezeti a munkatérbe.

A munkafolyamat során felszabaduló porrészecskéket az elszívóasztal felfogja. Durva porrészecskéket az alumíniumkötésben előzetesen szűr. Majd a finomabb porrészecskéket a főszűrő választja le.

A hegesztési asztal moduláris befogószerzőkkel lehet felszerelve. 16 - 6 mm rendszer www.german-weldingtools.com

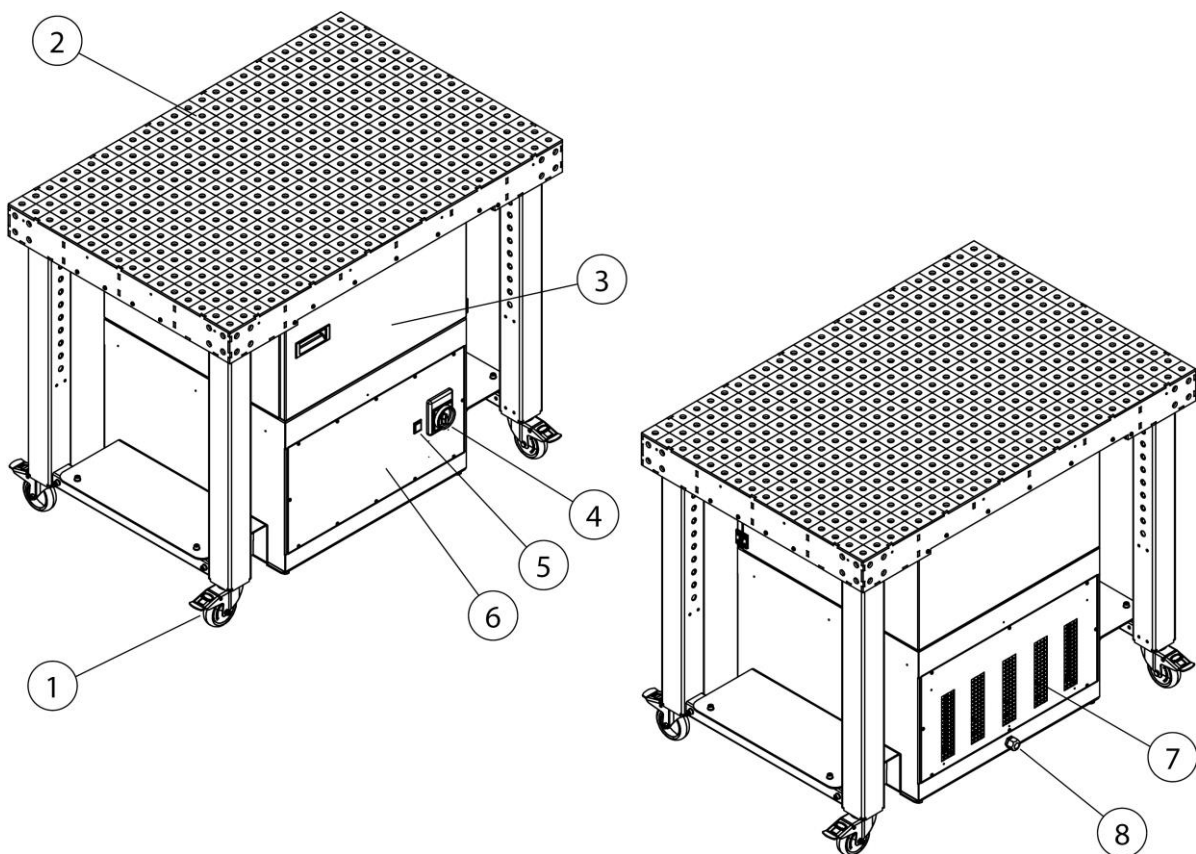

171. ábra: Pozíciók a terméken

Poz.	Megnevezés	Poz.	Megnevezés
1	Beálló görgő fékkel	5	Jelzőfény, szűrőcserével kapcsolatos megjegyzés
2	Csepplemez talca	6	Ventilátorrész
3	Szűrőrész	7	Tisztalevegő-kilépés
4	Be-/ki főkapcsoló	8	Hálózati áramcsatlakozás

121. táblázat: Pozíciók a terméken

3.2 Rendeltetészerű használat

A terméket úgy alakították ki, hogy az elektromos hegesztés közben keletkező hegesztési füstöt a füstképződés helyén szívja el és szűrje meg. Alapvetően a termék bármilyen munkaeljáráshoz használható, amelynél hegesztési füst keletkezik. Azonban ügyelni kell arra, hogy a termék ne tudjon beszívni pl. köszörülés közben keletkező „szikraesőt”.

A műszaki adatok a termék méreteit és további adatait is tartalmazzák, amelyeket figyelembe kell venni.

MEGJEGYZÉS



MEGJEGYZÉS

Az ötvözött vagy magasan ötvözött acélok hegesztésekor, amelyek 5% feletti króm/nikkel hegesztési hozaganyagokat tartalmaznak, rákkeltő CMR anyagok (angolul: Carcinogenic, mutagenic, reprotoxic) szabadulnak fel. Az ilyen egészségre káros füstreszecskek elszívásakor a hatósági előírások szerint csak ellenőrzött és arra engedélyezett készülékeket szabad az úgynevezett levegőkeringetési eljárásban üzemeltetni.

Csak a W3 hegesztési füstleválasztó osztály követelményeinek megfelelő/IFA által ellenőrzött termékeket szabad a fent megnevezett levegőkeringetési hegesztési eljárásban üzemeltetni!

A rákkeltő alkotórészeket (pl.: kromátok, nikkel-oxidok stb.) tartalmazó hegesztési füst elszívásával a TRGS 560 (a veszélyes anyagok technikai szabályozása) és a TRGS 528 (hegesztéstechnikai munkálatok) követelményeit betartotta.

MEGJEGYZÉS

A „Műszaki adatok” című fejezetben szereplő előírásokat figyelembe kell venni és feltétlenül be kell tartani.

A rendeltetésszerű használathoz tartozik

- a biztonsági,
- a kezelési és a vezérlési,
- az üzemfenntartási és karbantartási,

amelyeket a jelen használati utasítás ismertet.

Bármilyen egyéb, illetve ezeken kívüli használat rendeltetésellenesnek minősül. Az ebből eredő károkért kizárólag az üzemeltető felel. Ez a rendelkezés vonatkozik a termék önhatalmú változtatásaira is.

3.3 Ésszerűen előre látható hibás alkalmazás

A termékkel a rendeltetésszerű használat betartásakor nem jelentkezhetnek előre látható hibás alkalmazások, amelyek személyi sérüléssel járó veszélyes helyzetet idézhetnének elő.

Tilos a terméket a robbanásvédelmi követelményeknek nem megfelelő ipari környezetben üzemeltetni.

Továbbá tilos az üzemeltetés:

1. Az olyan eljárásoknál, amelyeknek a rendeltetésszerű használatánál nincsenek felsorolva, és amelyeknél az elszívott levegő:
 - pl. köszörlésből keletkező szikrákat tartalmaz, amelyek méretük és mennyiségük következtében a szűrőközeget megrongálhatják, de akár tüzet is okozhatnak;
 - folyadékokkal és a légáramlásából adódó aeroszol- és olajtartalmú gőzökkel való szennyeződéseivel keveredik;
 - könnyen gyulladó, éghető poroknak és/vagy anyagoknak van kitéve, amelyek robbanóképes elegyet vagy közegeket képezhetnek;
 - más agresszív vagy abrazív hatású porokat tartalmaz, amelyek a terméket és a felhasznált szűrőelemeket károsítják;
 - szerves, toxikus anyagokat/anyaghányadokat tartalmaz, amelyek a szerkezeti anyag leválasztásakor felszabadulnak.
2. Kültéri helyszínek, amelyeknél a termék ki van téve az időjárás hatásainak – a termék kizárólag zárt épületekbe telepíthető.

Adott esetben létezik a terméknek kültéri változata is, amely már telepíthető zárt helyiségen kívülre is. Ügyeljen arra, hogy a külső felállításhoz adott esetben további tartozékok lehetnek szükségesek.

3.4 Jelölések és táblák a terméken

A terméken különböző jelölések és táblák találhatóak. Ha megrongálódnak vagy eltávolítják őket, azonnal és ugyanarra a helyre kell a pótlásukról gondoskodni.

Az üzemeltető köteles szükség esetén további jelöléseket és táblákat helyezni a termékre és környezetébe.

Az ilyen jelölések és táblák vonatkozhatnak például személyi védőfelszerelés viselésének előírására.

A felhasználó országban a gyártó külön a hatályos törvény szerint szükséges biztonsági utasításokat és piktogramokat állíthat rendelkezésre.

3.5 Fennmaradó kockázat

Az összes biztonsági rendelkezés betartása esetén is a termék üzemeltetése közben fennmarad bizonyos, a folytatásban ismerttetett fennmaradó kockázat.

Minden személynek, aki a termékkel vagy a terméken munkát végez ismernie kell a fennmaradó kockázatokat és be kell tartania azokat az utasításokat, amelyek megakadályozzák, hogy a fennmaradó kockázatok balesethez vagy káresethez vezessenek.

▲ FIGYELMEZTETÉS

Mivel a légzőszervek és a légutak súlyos károsodhatnak, FFP2 vagy magasabb osztályú légzésvédelmi eszközt kell viselni.

Ha a bőr hegesztési füstreszecskékkel stb. érintkezik, akkor az érzékeny emberek bőre kipirosodhat – viseljen védőruházatot.

A hegesztési folyamat megkezdése előtt győződjön meg a termék megfelelő beállításáról, és hogy üzemben legyen. A szűrőelemek hiánytalanok és ép állapotúak kell legyenek.

A csatlakoztatott érzékelőelemeknek a hegesztési füstöt biztonságosan érzékelniük kell. A megfelelő pozicionálás az érzékelőelemek dokumentációjában található.

A szűrőbetétek cseréjekor a leválasztott porrészecskék érintkezhet a bőrrel, valamint munkavégzés közben előfordulhat a porrészecskék felkavarodása. Ezért viseljen légzésvédő eszközt és védőruházatot.

A szűrőbetétekben felgyülemlett parázs izzó tűz kialakulását eredményezheti – kapcsolja ki a készüléket, zárja el az érzékelőelem fojtószelepét (ha van), majd ellenőrzött módon hagyja lehűlni a készüléket.

4 Szállítás és raktározás

4.1 Szállítás

▲ VESZÉLY

Életveszélyes beszorulás történhet a termék rakodása és szállítása közben!

A szakszerűtlen emeléstől és szállítástól előfordulhat, hogy felbillen és leesik a raklap, rajta a termékkel!

- Tilos lengő teher alatt tartózkodni!
- Vegye figyelembe a szállítási és az emelő segédeszközök megengedett teherbírását!
- Tartsa be az érvényben lévő baleset-megelőzési és munkavédelmi előírásokat.

A raklapos termék szállítására megfelelő emelőkocsi vagy villás targonca alkalmas.

A termék súlyát a típus tábla tartalmazza.

4.2 Tárolás

A terméket eredeti csomagolásában, -20 °C és +50 °C közötti környezeti hőmérsékleten, száraz és tiszta helyen tárolja. A csomagolást egyéb tárgyakkal nem szabad terhelni.

A tárolási idő egyetlen terméknél sem kritikus tényező.

5 Szerelés

A termék biztonságos felszerelésével kapcsolatos megjegyzések

MEGJEGYZÉS

A termék üzemeltetője kizárólag olyan szakképzett személyzetet bízhat meg a termék önálló felszerelésével, akik ezzel kapcsolatos oktatásban részesültek.

- A termék felszereléséhez legalább két munkatárs szükséges.
 - Bizonyosodjon meg arról, hogy a termék szerelési és alkalmazási helyszínének teherbírása és stabilitása megfelelő legyen.
-

▲ VESZÉLY

Életveszélyes sérülések veszélye áll fenn a felboruló vagy lezuhanó alkatrészek miatt!

Billenő vagy leeső terhek súlyos, akár halálos sérülést okozhatnak.

- Vegye figyelembe a teher teljes súlyát, rögzítési pontjait és súlypontját.
 - Vegye figyelembe a szállított terméken található szállítási utasításokat és szimbólumokat.
-

▲ FIGYELMEZTETÉS

Hibás csatlakoztatás súlyos sérüléseket okozhat!

Ügyeljen a szükséges biztosításokra, és a termék csatlakoztatását csak erre kiképzett szakemberrel végeztesse el.

MEGJEGYZÉS

Fontos, hogy a hegesztési áramnak a munkadarab és a hegesztőgép között elhelyezkedő visszatérő vezetéke alacsony ellenállású legyen, és hogy elkerülhetővé váljon a munkadarab és a termék közötti kapcsolat, hogy adott esetben a hegesztési áram ne tudjon a termék védővezetéken keresztül a hegesztőgépbe visszaáramlani.

MEGJEGYZÉS

Az adott esetben meglévő kiegészítő termékek felszereléskor követni kell a mellékelt utasításokat.

A szerelést a következőképpen végezze:

1. Távolítsa el a csomagolóanyagot és a meglévő feszítőpántokat.

2. Emelje le a szűrőkészüléket és az alkatrészeket a raklapról.

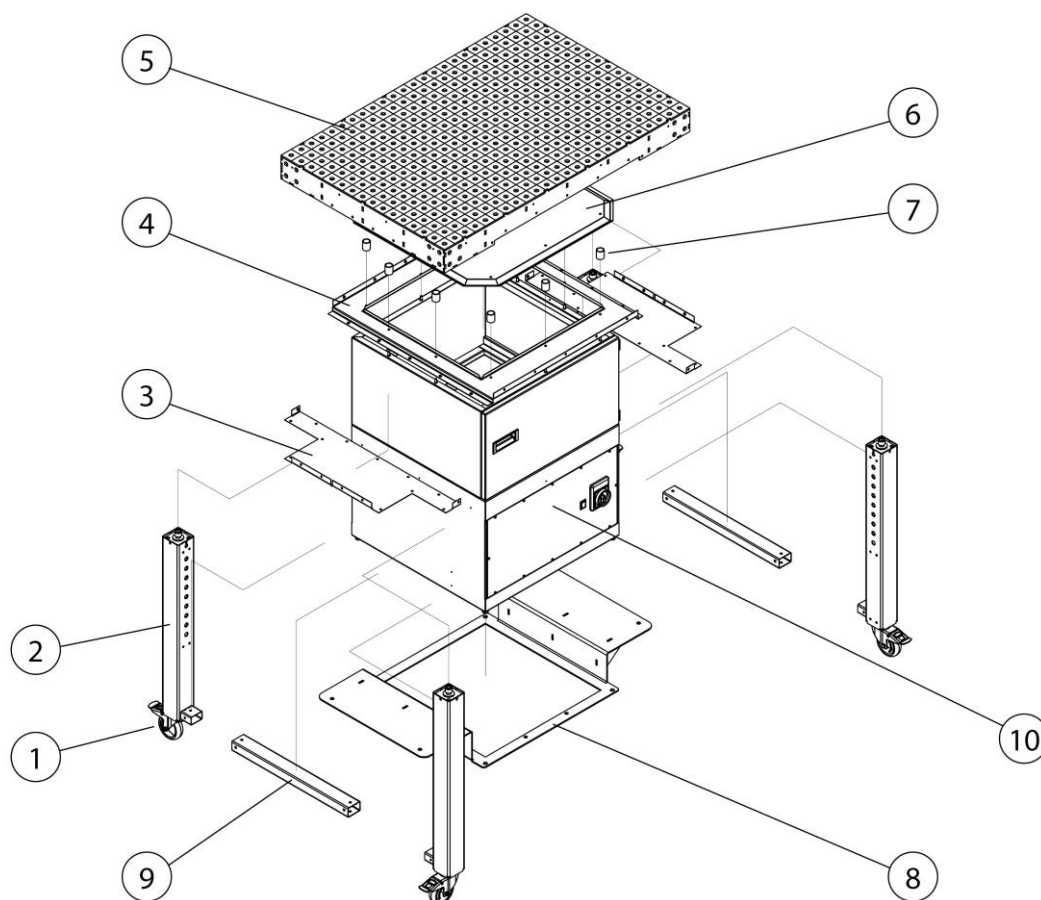

172. ábra: Szerelés – Az alkatrészek áttekintése

Poz.	Megnevezés	Poz.	Megnevezés
1	Beállító görgő fékkel (4 db)	6	Szikravédőlemez
2	Asztalláb (4 db)	7	Távtartó hüvely (10 db)
3	Porteknő lemez (2 db)	8	Tartókeret
4	Rátétkeret	9	Merevítő (2 db)
5	Asztallemez	10	Szűrőkészülék

122. táblázat: Szerelés – Az alkatrészek áttekintése

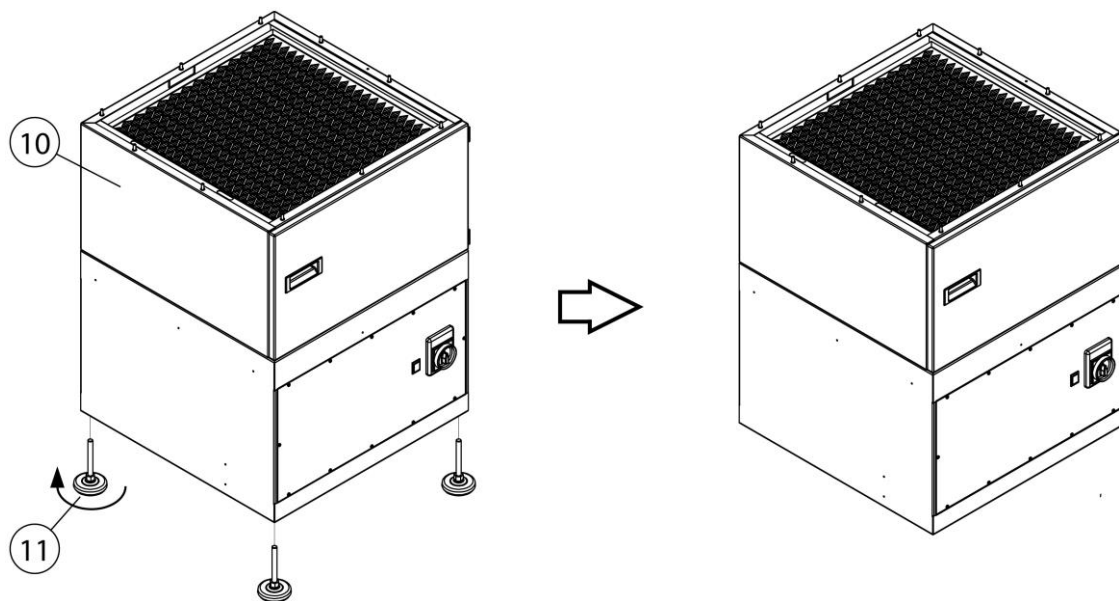

173. ábra: Szerelés – A géplábak leszerelése

3. Szerelje le a géplábakat (11. poz.) a szűrőkészületről (10. poz.). A géplábakra nincs szükség a további felszereléshez.

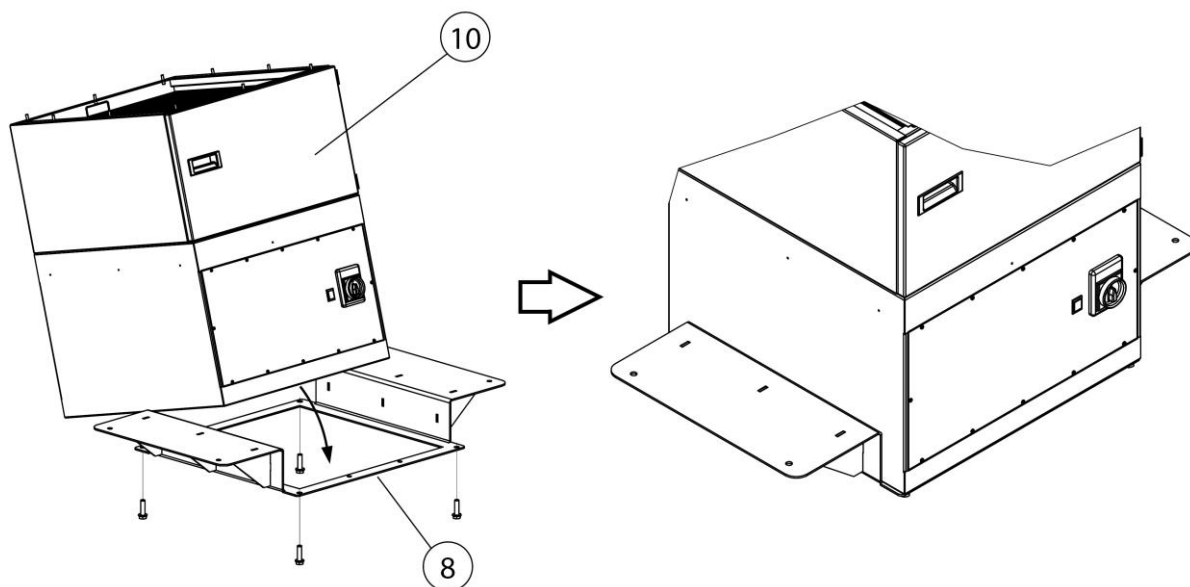

174. ábra: Szerelés – A szűrőkészülék felszerelése a tartókeretre

4. Csavarja össze a szűrőkészüléket (10. poz.) a tartókerettel (8. poz.) az ábra szerint. Ehhez használja az M12-es hatlapú csavarokat és alátéteket.

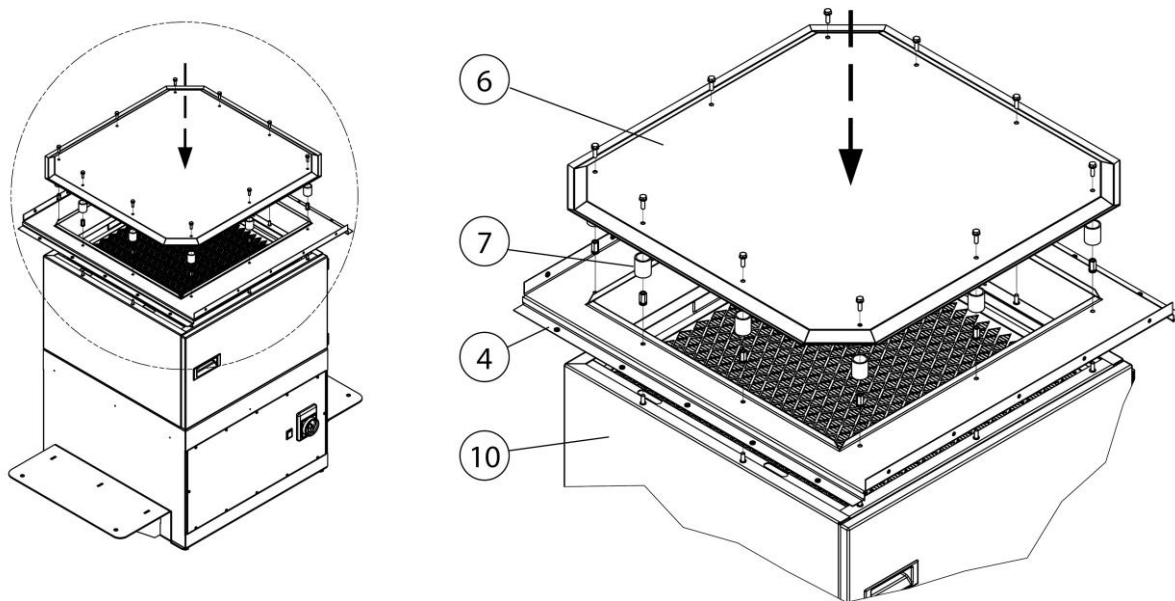

175. ábra: Szerelés – Rátétkeret + szikravédőlemez

5. Csavarozza össze a rátétkeretet (4. poz.) és a szikravédőlemezt (6. poz.) a távtartó hüvelyek (7. poz.) segítségével a szűrőkészülékkel az ábra szerint.

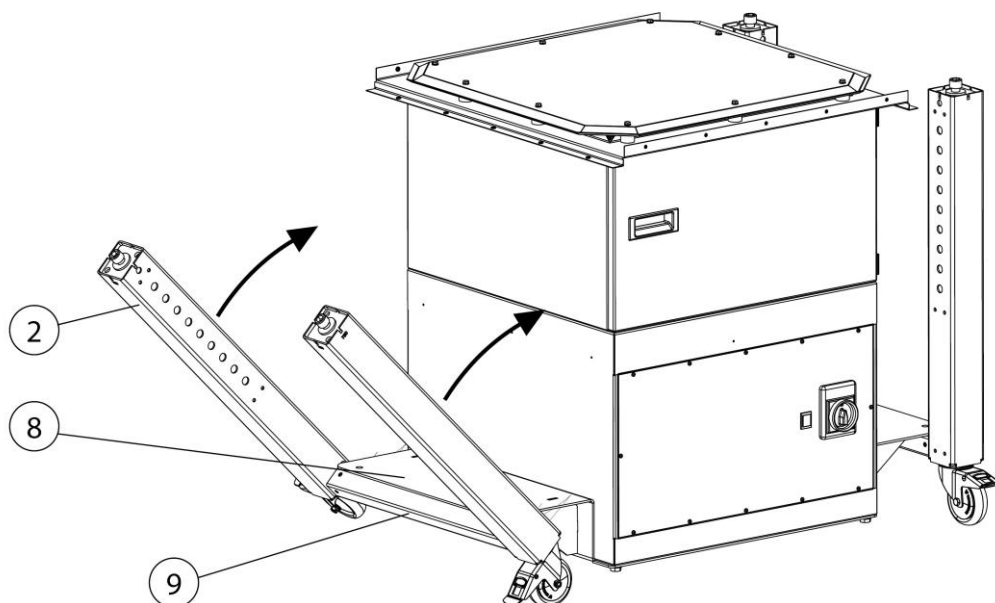

176. ábra: Szerelés – Asztallábak

6. Kösse össze az asztallábakat (2. poz.) a merevítővel (9. poz.).
7. Ezt követően csavarozza össze az asztallábakat (2. poz.) a tartókerettel (9. poz.) az ábra szerint.

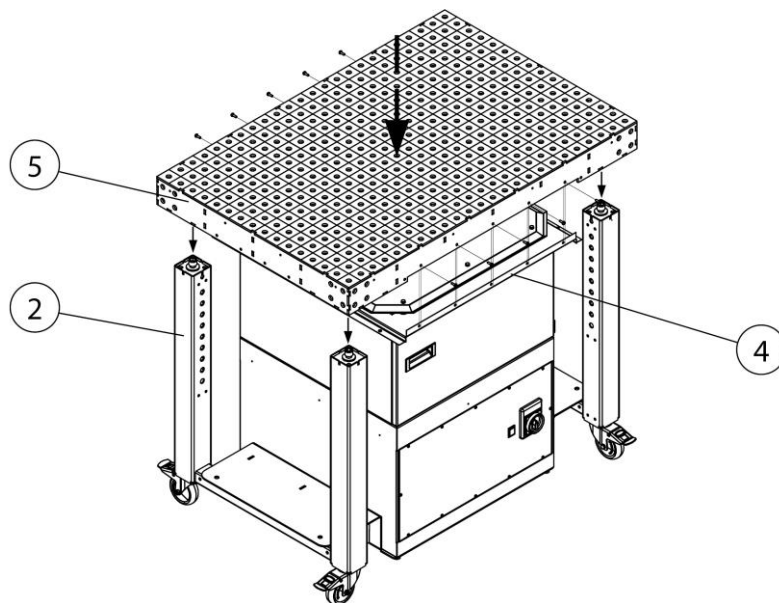

177. ábra: Szerelés – Asztallemmez

8. Csavarja ki az asztallábak (2. poz.) belső hatlapú csavarjait.
9. Csavarozza össze az asztallemeszt (5. poz.) az asztallábakkal (2. poz.) az ábra szerint.
10. Csavarozza össze az asztallemeszt (5. poz.) oldalt a ráttétkerettel (4. poz.).

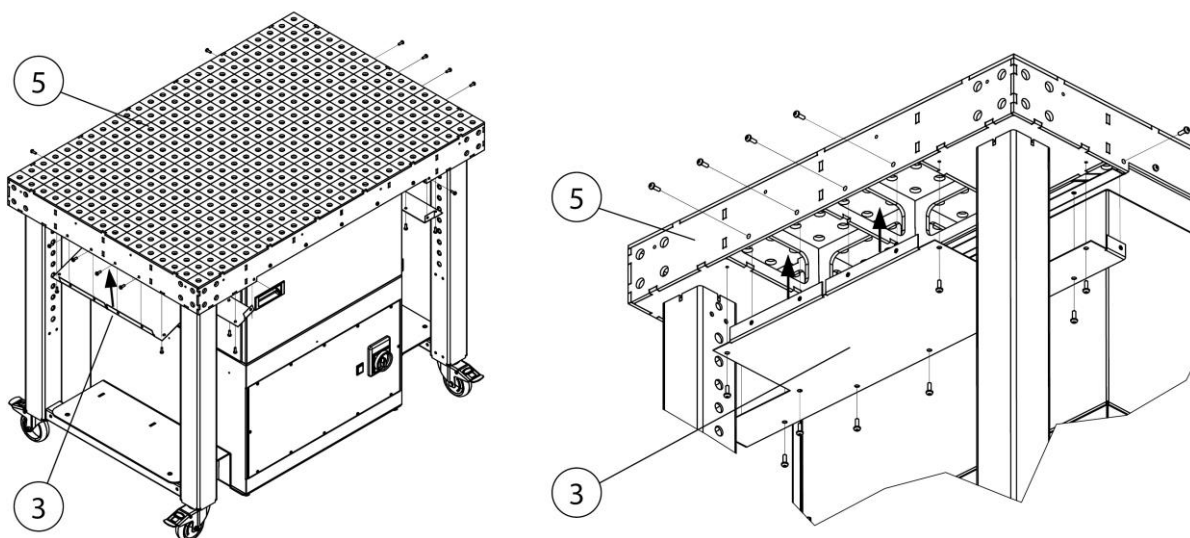

178. ábra: Szerelés – Porteknyő lemez

11. Csavarozza össze a porteknyő lemezt (3. poz.) az asztallemezzel (5. poz.) és a ráttétkerettel (4. poz.).

Az oldalfalak szerelése - opcionális

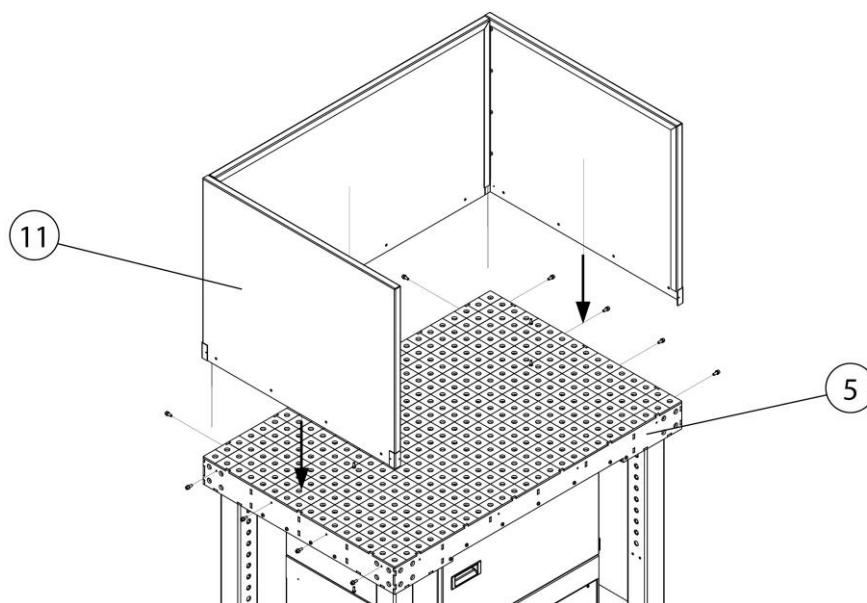

179. ábra: Szerelés – Oldalfal (opcionális)

Poz.	Megnevezés	Poz.	Megnevezés
5	Asztallemez	11	Oldalfal

123. táblázat: Szerelés – Oldalfal (opcionális)

1. Csavarozza össze az oldalfalat (11. poz.) az asztallemezzel (5. poz.) az ábra szerint.

A ventilátor forgásirányának ellenőrzése

Az üzembe helyezés előtt ellenőrizni kell a ventilátor fázisirányát/forgásirányát. Eközben az alábbiak szerint járjon el:

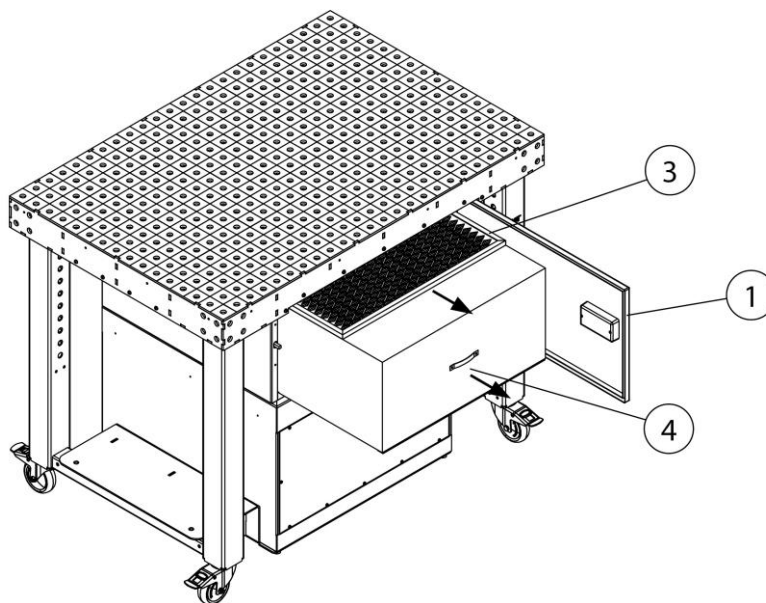

180. ábra: A ventilátor forgásirányának ellenőrzése

Poz.	Megnevezés	Poz.	Megnevezés
1	Karbantartási ajtó	3	Előszűrő
		4	Főszűrő

124. táblázat: A ventilátor forgásirányának ellenőrzése

1. Nyissa a karbantartási ajtót (1. poz.), és vegye ki a szűrőelemeket (3.+4. poz.) a termékből.

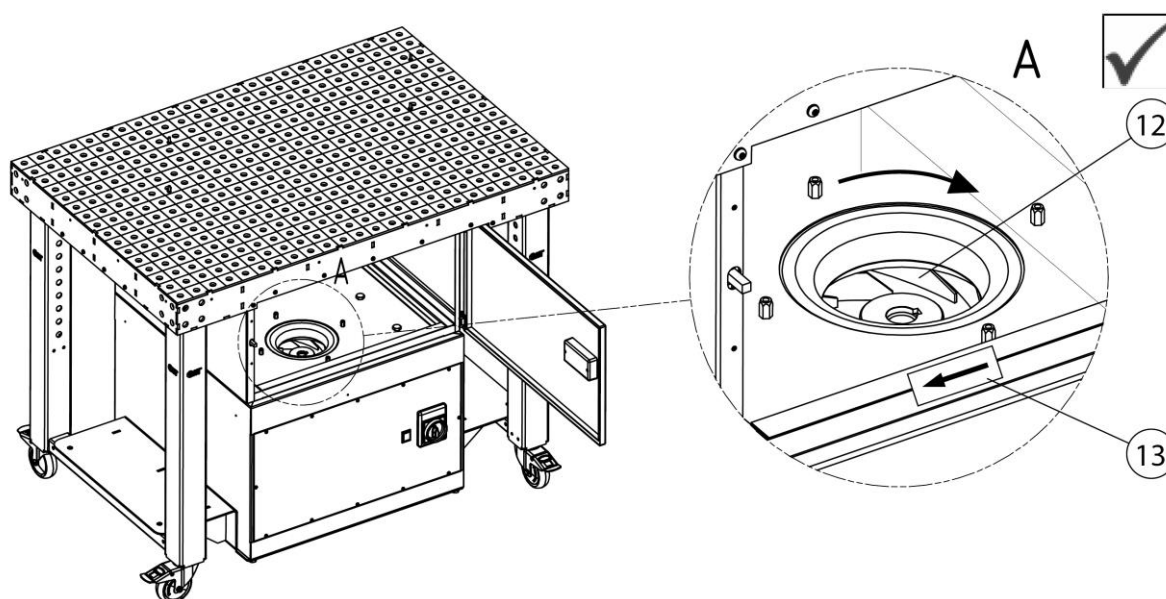

181. ábra: A ventilátor lapátkerék forgásirányának ellenőrzése

Poz.	Megnevezés	Poz.	Megnevezés
12	Ventilátor lapátkerék	13	Nyíl

125. táblázat: A ventilátor lapátkerék forgásirányának ellenőrzése

2. Csatlakoztassa a terméket az elektromos hálózatra.
3. Ehhez kapcsolja be, majd röviddel ezután kapcsolja újra ki a terméket. Eközben figyelje a ventilátor lapátkerék (12. poz.) forgásirányát. A helyes forgásirányt a terméken található nyíl (13. poz.) jelöli. Rossz forgásirány esetén villanyszerelőnek fel kell cserélnie a CEE csatlakozódugóban a két fázist.

6 Használat

Valamennyi személynek, aki használja, karbantartja és javítja a terméket, figyelmesen el kell olvasnia és tudnia kell értelmeznie a használati utasítást, valamint az esetleges kiegészítő és tartozéktermékek utasításait.

6.1 A kezelőszemélyzet képesítése

A termék üzemeltetője csak olyan személyeket bízhat meg a termék önálló használatával, akik jártasak az adott munkában.

Az, hogy valaki ismeri ezt a feladatot, azt is jelenti, hogy az érintett személyeket a feladatmeghatározásnak megfelelően betanították, és ismerik a használati utasítást, valamint a szóba jövő üzemi utasításokat.

Csak képesített vagy oktatásban részesített személyzetnek engedjük meg a termék használatát.

Csak így lehet elérni, hogy minden munkatárs a biztonságot szem előtt tartva és a veszélyek tudatában dolgozzon.

6.2 Kezelőelemek

A termék elején kezelőelemek és csatlakozási helyek találhatók.

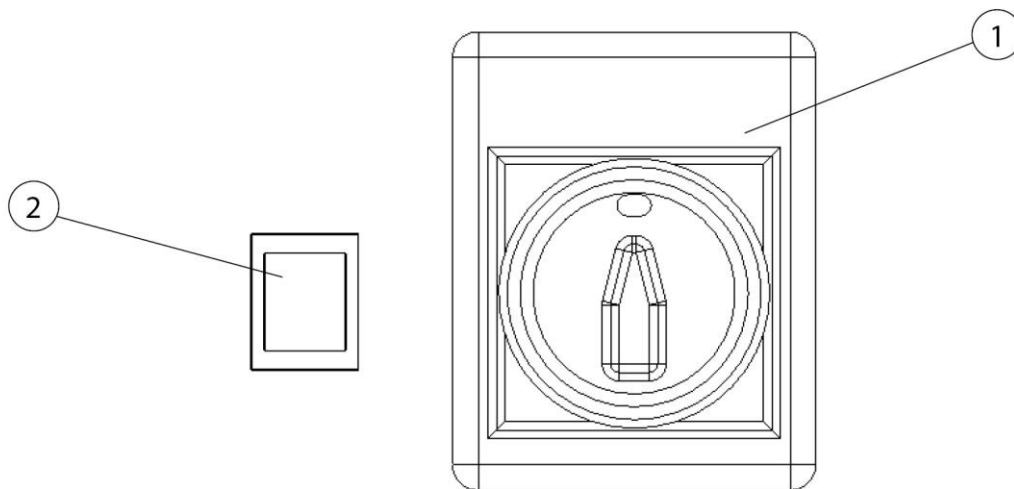

182. ábra: Kezelőelemek

Poz.	Megnevezés	Megjegyzés
1	Be-/kikapcsoló gomb	A termék be-, ill. kikapcsolása
2	Jelzőfény	A szűrőcsere szükségességét jelzi

126. táblázat: Kezelőelemek

6.3 Üzembe helyezés

▲ FIGYELMEZTETÉS

A berendezés hibás állapota miatti veszély.

Üzembe helyezés előtt teljesen be kell fejezni a termék felszerelését. Minden ajtót be kell zárni, és csatlakoztatni kell minden szükséges csatlakozást.

1. Ellenőrizze, hogy a termék áramellátása megfelelően biztosított-e.
2. A terméket indítsa a főkapcsoló forgatásával.
3. A ventilátor beindul, és a termék üzemben van.

Hiba esetén a jelzőfény világít. (lásd a „Hibaelhárítás” c. fejezetet)

7 Fenntartás

Az ebben a fejezetben leírt utasítások minimális követelményekként értendők. Üzemi feltételektől függően további utasítások lehetnek szükségesek a termék optimális állapotban tartásához.

Az ebben a fejezetben leírt karbantartási és helyreállítási munkákat csak az üzemeltető speciálisan kiképzett javítási személyzetének szabad elvégeznie.

A használathoz szükséges pótalkatrészek feleljenek meg a gyártó által meghatározott műszaki követelményeknek.

Ez az eredeti pótalkatrészek esetén ez alapvetően biztosított.

Gondoskodjanak az üzemi anyagok, valamint a cserealkatrészek biztonságos és környezetet kímélő leselejtezéséről.

Karbantartó munkák végzése közben tartsák be a jelen használati utasításban felsorolt biztonsági utasításokat.

7.1 Gondozás

A termék gondozása lényegében a felületek portól és lerakódástól való megtisztítását, valamint a szűrőbetétek ellenőrzését jelenti.

Vegye figyelembe a „Biztonsági utasítások fenntartáshoz és hibaelhárításhoz” című fejezetben felsorolt figyelmeztető utasításokat.

MEGJEGYZÉS

A terméket nem szabad sűrített levegővel tisztítani! Azáltal a por- és/vagy szennyező részecskék a környezeti levegőbe kerülhetnek.

A megfelelő gondozás segíti a terméket hosszú távon működőképes állapotban tartani.

A porbevonatos felületek optimális gondozásához és tisztításához vegye figyelembe az alábbiakat:

- A terméket havonta egyszer vagy szükség szerint alaposan tisztítsa meg.
- A termék külső felületei megfelelő, H porosztályú ipari porszívóval vagy nedves kendővel/ipari vattával tisztíthatók.
- Makacs szennyeződések esetén használjon a kereskedelemben kapható háztartási tisztítószeret. Kerülje az erős súrolást.
- Ne használjon karcoló, abrazív szereket.
- Ne használjon savas vagy erősen alkáli tisztítószeret.
- Ne használjon szerves oldószereket, mint észter, ketonokat, alkoholt, szénhidrogént vagy hasonlót.

7.2 Karbantartás

A termék biztonságos működését kedvező módon befolyásolja az évente legalább egy alkalommal elvégzendő ellenőrzés és karbantartás.

A szükség szerint végrehajtandó szűrőcserétől eltekintve a termék nem igényel karbantartást.

A „Biztonság” című fejezetben felsorolt karbantartási és hibaelhárítási figyelmeztető utasításokat be kell tartani.

7.2.1 Szűrőcsere - Biztonsági utasítások

A szűrőbetétek élettartama a kiszűrt részecskék fajtájától és mennyiségétől függ.

A szűrő egyre nagyobb porterhelése növeli az áramlási ellenállást, és csökken a termék elszívási teljesítménye.

Automatikus szűrőtisztítással rendelkező termékeknél is adott esetben a tapadó lerakódások az elszívási teljesítmény csökkenését okozhatják.

Szűrőcsere szükséges!

▲ FIGYELMEZTETÉS

Hegesztési füst részecskék okozta egészségkárosodás veszélye

Ne lélegezze be a hegesztési port/füstöt! A légzőszervek és légutak súlyos egészségkárosodása lehetséges!

A hegesztési füst rákkeltő anyagokat tartalmaz!

A hegesztési füst részecskék bőrrel való érintkezése az arra érzékenyeknél bőrirritációt okozhat.

Használjon egyszer használatos védőoverált, védőszemüveget, kesztyűt és FFP2 besorolású megfelelő légzésvédő maszkot az EN 149 szerint, hogy a porrészecskék belégzését és az azokkal való érintkezést elkerülje.

▲ FIGYELMEZTETÉS

A szűrőbetétek tisztítása nem engedélyezett. Ennek során a szűrőelem elkerülhetetlenül megsérül, mely által a szűrő funkcióját többé nem tudja ellátni, és így veszélyes anyagok kerülnek a belélegzett levegőbe.

Az alábbiakban ismertetett munkák elvégzésekor különösen ügyeljen a főszűrő tömítésére. Csak a nem sérült tömítés teszi lehetővé a termék nagyfokú leválasztási hatásfokát. A sérült tömítésű főszűrőket ezért minden esetben ki kell cserélni.

MEGJEGYZÉS

Nincs IFA-engedélyezés a W3-as hegesztési füstleválasztó osztállyal szemben támasztott követelményei szerint/IFA által ellenőrzött. (Lásd a „Műszaki adatok” c. fejezetet)

Az IFA-engedélyezés hatályát veszti a következő esetekben:

- Nem rendeltetésszerű használat, valamint a termék szerkezetének módosítása.
 - Nem a pótalkatrészjegyzéknek megfelelő eredeti pótalkatrészek használata.
-
- Kizárólag eredeti csereszűrőt használjon, mert csak ez garantálja a szükséges leválasztási hatásfokot, valamint csak ez felel meg maradéktalanul a terméknek és a teljesítményadatoknak.
 - Kapcsolja ki a terméket a be-/kikapcsolóval.
 - A berendezést biztosítsa véletlen bekapcsolás ellen. Húzza ki a hálózati csatlakozódugót, amennyiben van, vagy biztosítsa a főkapcsolót 0 pozícióban lakattal!
 - Válassza le a sűrítettlevegő-ellátást, amennyiben van, és a termékben lévő sűrített levegőt áramoltassa ki a kondenzvíz leeresztőszelepen keresztül.

7.2.2 Szűrőcsere

MEGJEGYZÉS

A termék egy előszűrővel és egy főszűrővel rendelkezik. Egyes termékek rendelkeznek még külön aktívszén-szűrővel is, ill. szükség esetén utólag is felszerelhetők ezzel. (lásd a Pótalkatrészek és tartozékok c. fejezetet is)

Az aktívszén-szűrő élettartama az alkalmazási feltételektől függ, ezért előre nem határozható meg. Legkésőbb a főszűrő cseréjekor az aktívszén-szűrőt is ki kell cserélni.

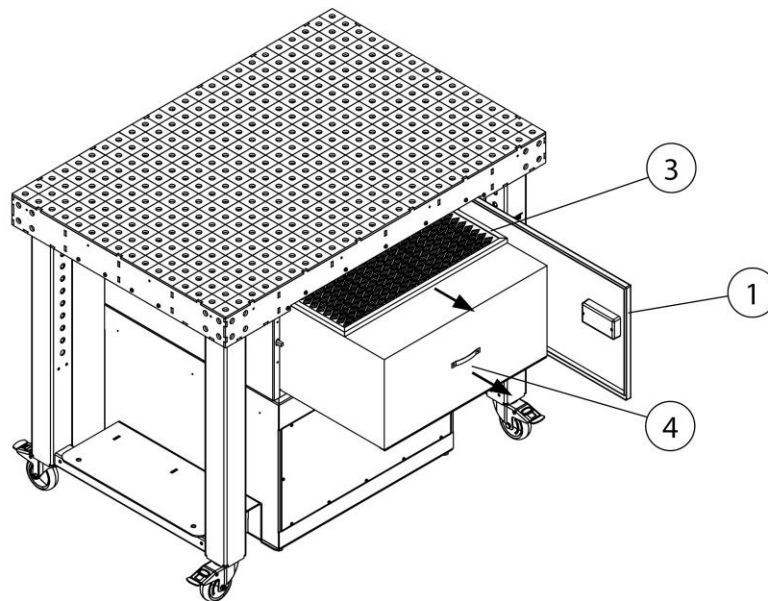

183. ábra: Szűrőcsere - Előszűrő + Főszűrő

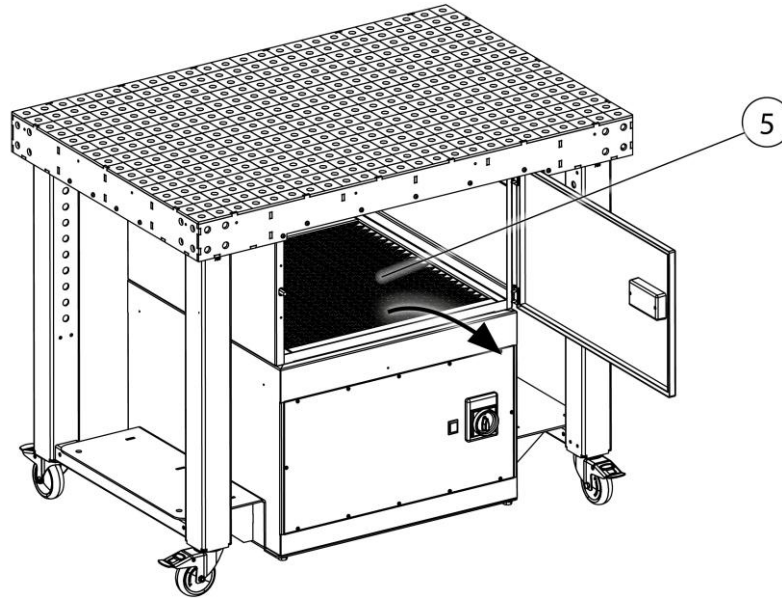

184. ábra: Szűrőcsere - Aktívszén-szűrő (opcionális)

Poz.	Megnevezés	Poz.	Megnevezés
1	Karbantartási ajtó	3	Előszűrő
		4	Főszűrő
		5	Aktívszén-szűrő (opcionális)

127. táblázat: Szűrőcsere - Előszűrő + Főszűrő

A szűrőcserét a következőképpen végezze:

1. A terméket kapcsolja ki a főkapcsolóval, és a hálózati csatlakozódugó meghúzásával biztosítsa véletlen bekapcsolás ellen.
2. Egy új főszűrőt (4. poz.) és adott esetben egy új előszűrőt (3. poz.) + aktívszén-szűrőt (5. poz.) tartson készenlétben.
3. Nyissa a karbantartási ajtót (1. poz.), óvatosan vegye ki a szűrőelemeket (1.+2. poz.) és esetleg az aktívszén-szűrőt (4. poz.) a termékből por felkavarása nélkül.

MEGJEGYZÉS

Az előszűrő (3. poz.) többször is használható. A felület mechanikus tönkremenetel esetén cserélje ki.

4. Óvatosan tegye a telített szűrőelemet az ártalmatlanító zsákba, zárja le légmentesen, és ártalmatlanítsa előírás szerint.

5. Az új főszűrőt (4. poz.), az előszűrőt (3. poz.) és adott esetben a szükséges aktívszén-szűrőt (5. poz.) helyezze vissza a termékbe fordított sorrendbe, eközben ügyeljen a megfelelő beépítési helyzetre.
6. Zárja a karbantartási ajtót (1. poz.), és helyezze újra üzembe a terméket. (Lásd az „Üzembe helyezés” c. fejezetet is)

MEGJEGYZÉS

A szűrőcsere elvégzésekor a szűrőelemen feltüntetettek szerint járjon el.

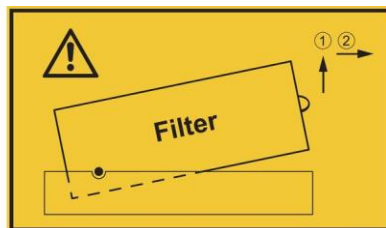

185. ábra: Szűrőcserevel kapcsolatos megjegyzés

7.3 Hibaelhárítás

Hiba	Lehetséges ok	Megjegyzés
A termék nem indul el.	Nincs áramellátás	Ellenőriztesse az áramellátást villanszerelővel.
Elszívási teljesítmény túl alacsony/nincs	A szűrőbetétek megteltek.	Ellenőrizze/cserélje ki a szűrőbetéteket.
	Rossz a ventilátor forgásiránya	Cseréltesse fel a CEE csatlakozódugó két fázisát villanszerelővel. Ehhez lásd a fejezetet is: Összeszerelés
	Tisztalevegő-kifúvónyílás eltakarva	Tartsa szabadon a tisztalevegő-kifúvónyílást.
Piros jelzőfény világít	A beállított minimális elszívási teljesítményt nem érte el. A szűrőbetétek megteltek.	Cserélje ki a szűrőt.
Por lép ki a tisztalevegő-oldalon.	A szűrőbetétek sérültek.	Ellenőrizze/cserélje ki a szűrőbetéteket.
A termék kikapcsol	Kioldott a motorvédő relé	Ellenőriztesse a ventilátormotort villanszerelővel.
	Motor hőmérséklete túl magas	Hagyja lehálni a motort/ellenőrizze a hűtőlevegő nyílásait.

128. táblázat: Hibaelhárítás

MEGJEGYZÉS

Amennyiben az ügyfél részéről a hibaelhárítás nem lehetséges, forduljon a gyártó szervizéhez.

7.4 Katasztrófaelhárítási intézkedések

A terméken, ill. annak érzékelőelemén keletkező tűz esetében a következő lépéseket kell tenni:

1. Válassza le a terméket az elektromos hálózatról! Húzza ki a hálózati csatlakozódugót, amennyiben van, állítsa a főkapcsolót 0 pozícióba, válassza le a tápvezetékeket.
2. A sűrítettlevegő-ellátást válassza le, ha van.
3. A tűzfészket oltsa el a kereskedelemben szokásos poroltóval.
4. Szükség esetén értesítse a helyi tűzoltóságot.

▲ FIGYELMEZTETÉS

Ne nyissa a szervizajtókat. Szúróláng keletkezés!

Tűzesetkor a terméket semmiképp ne érintsék meg megfelelő védőkesztyű nélkül. Égésveszély!

8 Leselejtezés

▲ FIGYELMEZTETÉS

A hegesztési füstreszecskékkel stb. történő bőrérinkezés az arra érzékenyeknél bőrirritációt okozhat!

A terméken szétszerelési munkát csak képesített és meghatalmazott szakszemélyzet végezhet a biztonsági utasítások és az érvényes balesetvédelmi előírások betartásával!

A légzőszervek és légutak súlyos egészségkárosodása lehetséges!

A porrészecskékkel való érintkezés és annak belélegzésének elkerülése érdekében viseljen védőruházatot, kesztyűt és ventilátoros légzésvédő rendszert!

A szétszerelési munkák során kerülni kell a veszélyes porrészecskék kibocsátását, hogy ne sérüljenek a környezetben lévő személyek.

▲ VIGYÁZAT

Bármilyen munkavégzés közben a terméken/termékkel tartsák be a hulladékétkerülésre és szabályszerű felhasználásra/megsemmisítésre vonatkozó törvényes előírásokat!

8.1 Műanyagok

Az esetlegesen felhasznált műanyagokat hacsak lehet, szelektálva kell leselejtezni. A műanyagokat a törvényi korlátozás figyelembevételével távolítsuk el.

8.2 Fémek

Az esetlegesen felhasznált fémeket szelektálva kell leselejtezni. Az ártalmatlanítást engedélyezett vállalat által kell elvégezni.

8.3 Szűrőelemek

Az esetleg felhasznált szűrőelemeket a törvényi rendelkezések figyelembevételével távolítsuk el.

9 Függelék

9.1 EK-megfelelési nyilatkozat

Megnevezés:	Hegesztési füstszűrő készülék
Gyártási sorozat:	FilterTable
Típus:	950400020, 950400021 (a cikkszámok eltérhetnek más termékváltozatnál)
Gépazonosító:	Lásd a típustáblát a jelen használati utasítás elején. A terméket a következő EK-irányelvek szerint fejlesztették ki, tervezték meg és gyártották: 2006/42/EK – Gépekről szóló irányelv A termék megfelel még az alábbi rendelkezéseknek: 2014/30/EU - Az elektromágneses összeférhetőségre vonatkozó irányelv 2014/35/EU – A kisfeszültségű készülékekre vonatkozó irányelv 2011/65EU – RoHS-irányelv
Cég:	A következő kizárólagos felelőssége: KEMPER GmbH Von-Siemens-Str. 20, D-48691 Vreden

A következő harmonizált szabványok kerültek alkalmazásra:
EN ISO 12100:2010: Gépek biztonsága. A kialakítás általános elvei
EN ISO 13857:2019: Gépek biztonsága. Biztonsági távolságok
EN ISO 13854:2019: Gépek biztonsága. Minimális távolságok
EN ISO 21904-1:2020: Egészségvédelem és biztonság a hegesztés és rokon eljárások területén.
EN IEC 61000-6-2:2019: Elektromágneses összeférhetőség. Zavartűrés
EN IEC 61000-6-4:2019: Elektromágneses összeférhetőség. Zavarkibocsátás
EN 60204-1:2018: Gépek biztonsága. Villamos szerkezetek
EN ISO 13849-1:2015: Gépek biztonsága. Vezérlőrendszerek

Az alkalmazott szabványok, irányelvek és specifikációk listája a gyártónál érhető el. A termékhez tartozó használati utasítás szintén elérhető.

Kiegészítő információ:

A megfelelőségi nyilatkozat érvényességét veszti, ha a készüléket nem rendeltetésszerűen használják, valamint olyan szerkezeti módosítás esetén, amelyet gyártóként írásban nem hagyunk jóvá.

Marcel Kusche úr jogosult a műszaki dokumentáció összeállítására. Kemper GmbH, Von-Siemens-Str. 20, 48691 Vreden, Németország

Vreden, 11.01.2024

Hely, dátum

B. Kemper



Ügyvezető

Az aláíró adatai

9.2 UKCA Declaration of Conformity

Designation: Welding fume filter unit
 Series: FilterTable
 Type: **950400020, 950400021** (possibly different article numbers for other product variants)
 Machine ID: See name plate in front section of this operating manual
 This product is developed, designed and manufactured in accordance with the UKCA directives
 Supply of Machinery (safety) Regulations 2008

The product continues to comply with the provisions of the Electromagnetic Compatibility Regulations 2016
 Electrical Equipment (Safety) Regulations 2016

At the sole responsibility of
 Company: **KEMPER GmbH**
 Von-Siemens-Str. 20, D-48691 Vreden

The following designated standards and technical specifications have been applied:

- BS EN ISO 12100:2010 Safety of machinery - General principles for design
- BS EN ISO 13857:2019 Safety of machinery - Safety distances
- BS EN ISO 13854:2019 Safety of machinery
- BS EN ISO 21904-1:2020 Health and safety in welding and allied processes
- BS EN ISO 4414:2010 fluid power - General rules and safety requirements for systems and their components
- BS EN IEC 61000-6-2:2019 Electromagnetic compatibility (EMC) - Part 6-2: Generic standards - Immunity standard for industrial environments
- BS EN IEC 61000-6-4:2019 Electromagnetic compatibility (EMC) - Part 6-4: Generic standards - Emission standard for industrial environments
- BS EN 60204-1:2018 Safety of machinery - Electrical equipment of machines
- BS EN ISO 13849-1:2016 Safety of machinery - Safety-related parts of control systems
- BS EN IEC 63000:2018 Technical documentation for the assessment of electrical and electronic products with respect to the restriction of hazardous substances

A complete list of standards, directives and specifications applied is available from the manufacturer. The operating manual belonging to the product is available.

Additional information:

If it is not used for as intended or the design is altered, the Declaration of Conformity expires, unless confirmed in writing by us as manufacturers.

UK Authorised Representative (for authorities only): Mr. Marc Crawford
 United Kingdom KEMPER (U.K.) Ltd.
 Venture Court, 2 Debdale Road, Wellingborough, Northamptonshire NN8 5AA

Vreden, 11.01.2024

Place, date



B. Kemper

CEO

Identification of the signatory

9.3 Műszaki adatok

Megnevezés	Típus: 950 400 020
Szűrő	
Szűrési fokozatok	2
Szűrési eljárás	egyszer használatos szűrő
Tisztítási eljárás	--
Szűrőfelület m ² [hüvelyk ²]	15,8 [24490]
Szűrőelemek száma	1
Teljes szűrőfelület m ² [hüvelyk ²]	15,8 [24490]
Szűrőtípus	Kompaktszűrő alumíniumleválasztókkal
Szűrőanyag	Üvegszál as anyag
Leválasztási fok ≥ %	99,9
Hegesztési füstosztály	--
IFA vizsgáló szabvány	--
Szűrőosztály/porosztály	M
Alapadatok	
Elszívási teljesítmény m ³ /h [cfm]	1400 [824,0]
Vákuum Pa [hüvelyk wc]	3000 [12,06]
Motorteljesítmény kW [hp]	1,5 [2,04]
Csatlakozási feszültség/névleges áram/védettségi fokozat/ISO osztály	Lásd a típustáblát
Megengedett környezeti hőmérséklet °C [°F]	-10 és +40 között [+14 és +104 között]
Bekapcsolási idő %	100
Hangnyomásszint dB(A)	71
Sűrítettlevegő-ellátás bar [psi]	--
Sűrítettlevegő-szükséglet/sűrítettlevegő-osztály	--
Alaptermék méretei (Sz x Ma x Mé)	Lásd a méretlapot
Alaptermék tömege kg [lbs]	245,0 [540,1]
A munkaasztal max. teherbírása [kg]	1000
Kiegészítő információk	
Ventilátortípus	Radiálventilátor

129. táblázat: Műszaki adatok

9.4 Méretlap

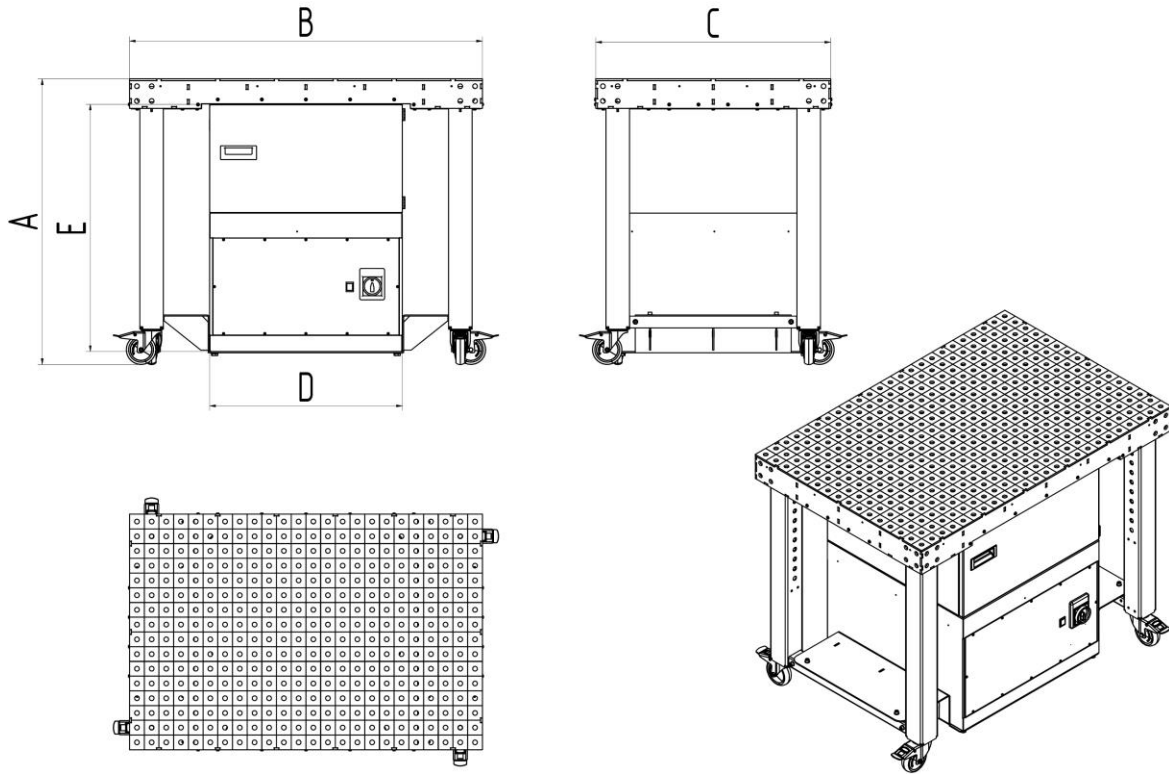

186. ábra: Méretlap

Szimbólum	Méret	Szimbólum	Méret
A	970 mm	D	655 mm
B	1200 mm	E	845 mm
C	800 mm		

130. táblázat: Mérettáblázat

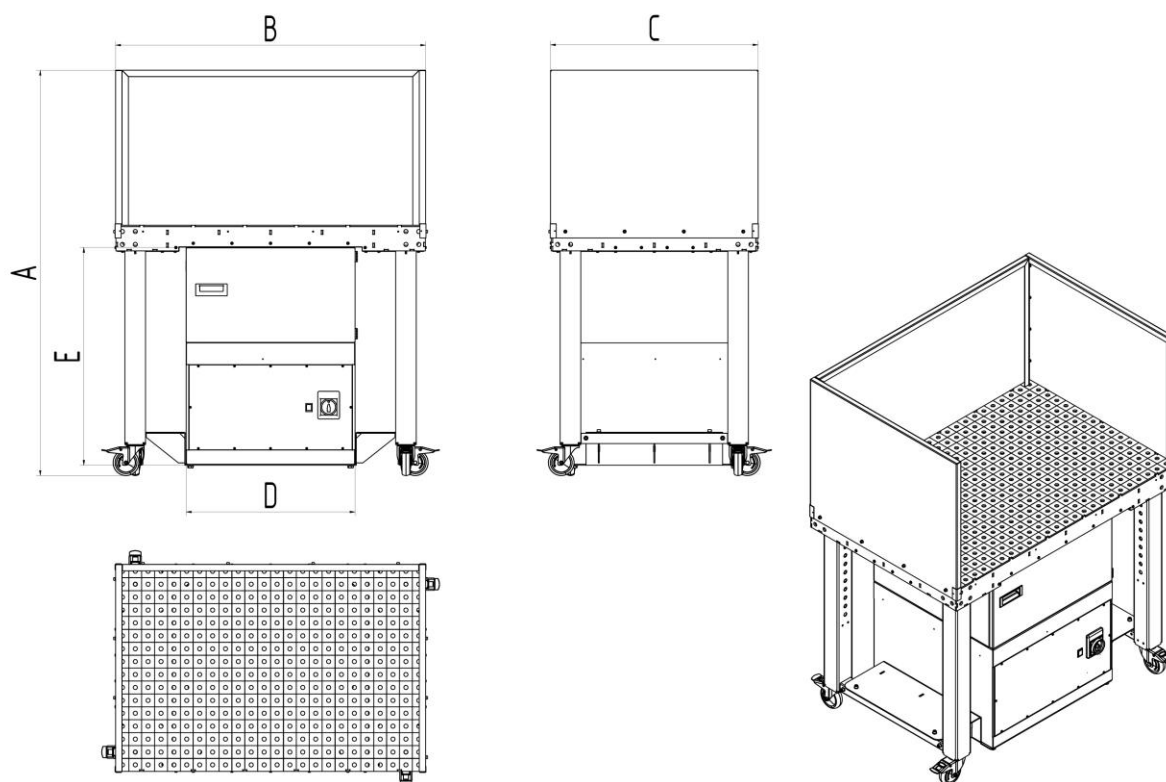

187. ábra: Méretlap oldalfallal

Szimbólum	Méret	Szimbólum	Méret
A	1570 mm	D	655 mm
B	1203 mm	E	845 mm
C	805 mm		

131. táblázat: Mérettáblázat oldalfallal

9.5 Pótalkatrészek és tartozékok

Sorszám	Megnevezés	Cikkszám
1	Főszűrő	1090010
2	Előszűrő, alumíniumkötés	1090013
3	Aktívszén-szűrőbetét	1090345

132. táblázat: Pótalkatrészek és tartozékok

9.6 GWT asztaltartozék

Megfelelő asztaltartozékok a **16 - 6 mm rendszerhez** a www.german-weldingtools.com alatt

1 Splošno.....	- 457 -
1.1 Uvod.....	- 457 -
1.2 Informacije o avtorskih in sorodnih pravicah	- 457 -
1.3 Napotki za upravljavca.....	- 457 -
2 Varnost	- 459 -
2.1 Splošno	- 459 -
2.2 Napotki glede znakov in simbolov	- 459 -
2.3 Oznake/znaki, ki jih mora namestiti upravljavec.....	- 460 -
2.4 Varnostni napotki za upravljalno osebje	- 460 -
2.5 Varnostni napotki za servisiranje/odpravljanje motenj	- 461 -
2.6 Opozorila na posebne vrste nevarnosti.....	- 461 -
3 Podatki izdelka	- 464 -
3.1 Opis delovanja.....	- 464 -
3.2 Namenska uporaba	- 465 -
3.3 Razumno predvidljiva napačna uporaba	- 466 -
3.4 Oznake in znaki na izdelku	- 467 -
3.5 Preostalo tveganje.....	- 467 -
4 Transport in skladiščenje	- 468 -
4.1 Transport	- 468 -
4.2 Skladiščenje	- 468 -
5 Montaža.....	- 469 -
6 Uporaba.....	- 477 -
6.1 Usposobljenost upravljalnega osebja	- 477 -
6.2 Upravljalni elementi.....	- 477 -
6.3 Začetek uporabe	- 477 -
7 Servisiranje	- 479 -
7.1 Nega.....	- 479 -
7.2 Vzdrževanje	- 480 -
7.2.1 Menjava filtra - varnostni napotki	- 480 -
7.2.2 Menjava filtra.....	- 481 -
7.3 Odpravljanje motenj	- 484 -
7.4 Ukrepi v nujnem primeru	- 484 -
8 Odstranjevanje	- 486 -

8.1 Umetne snovi	- 486 -
8.2 Kovine.....	- 486 -
8.3 Filtrirni elementi.....	- 486 -
9 Dodatek	- 487 -
9.1 Izjava o skladnosti ES	- 487 -
9.2 UKCA Declaration of Conformity.....	- 488 -
9.3 Tehnični podatki	- 489 -
9.4 List z merami	- 490 -
9.5 Nadomestni deli in dodatna oprema.....	- 491 -
9.6 Dodatna oprema za mizo GWT	- 492 -

1 Splošno

1.1 Uvod

Ta navodila za uporabo so ključna pomoč za pravilno in nenevarno obratovanje izdelka.

Navodila za uporabo vsebujejo ključne napotke za varno, namensko in gospodarno obratovanje izdelka. Njihovo upoštevanje vam pomaga pri preprečevanju nevarnosti, zniževanju stroškov in časov izpada ter poviševanju zanesljivosti in življenjske dobe izdelka. Navodila za uporabo morajo biti ves čas na voljo in jih morajo prebrati ter uporabljati vse osebe, ki izvajajo dela na ali z izdelkom.

Med ta dela med drugim spada:

- upravljanje in odpravljanje motenj med obratovanjem,
- servisiranje (nega, vzdrževanje),
- transport,
- montaža,
- odstranjevanje.

Pridržujemo si pravico do tehničnih sprememb in pomot

1.2 Informacije o avtorskih in sorodnih pravicah

Ta navodila za uporabo je treba obravnavati zaupno. Na voljo so lahko le pooblaščenim osebam. Tretjim osebam jih smete izročiti le s pisnim soglasjem KEMPER GmbH, v nadaljevanju imenovan proizvajalec. Vsi dokumenti so zaščiteni v smislu zakona o avtorskih pravicah. Posredovanje in razmnoževanje dokumentov, tudi izvlečkov, ter ocenjevanje in deljenje njihovih vsebin ni dovoljeno. Če to ni izrecno pisno dovoljeno. Kršitve so kaznive in zahtevajo odškodnino. Proizvajalec si pridržuje vse pravice za izvrševanje poslovnih zaščitnih pravic.

1.3 Napotki za upravljavca

Navodila za uporabo so ključen sestavni del tega izdelka. Lastnik poskrbi, da se upravljavci seznanijo s temi navodili.

Upravljavec mora na podlagi nacionalnih predpisov za preprečevanje nesreč in zaščito okolja ta navodila za uporabo dopolniti z napotki za uporabo, vključno z informacijami o dolžnostih nadzora in poročanja za upoštevanje obratovalnih posebnosti, na primer glede organizacije dela, potekov dela in zaposlenega osebja. Poleg navodil za uporabo in obvezujočih pravil za preprečevanje nesreč, ki veljajo v državi uporabe in na mestu uporabe, je treba upoštevati tudi priznana strokovno-tehnična pravila za varno in strokovno delo.

Upravljavec brez dovoljenja proizvajalca na izdelku ne sme izvajati nobenih sprememb, nadgradenj in izboljšav, ki bi lahko okrnile varnost! Uporabljeni rezervni deli se morajo skladati s tehničnimi zahtevami, ki jih je določil proizvajalec.

To je pri originalnih rezervnih delih vedno zagotovljeno. Upravljanje, vzdrževanje in transport izdelka lahko izvaja samo usposobljeno in izobraženo osebje.

Treba je jasno določiti pristojnosti osebja za upravljanje, vzdrževanje in transport.

2 Varnost

2.1 Splošno

Izdelek je bil razvit in izdelan v skladu s stanjem tehnike in priznanimi varnostno-tehničnimi pravili. Pri obratovanju izdelka lahko pride do tehničnih nevarnosti za upravljavca oz. do motenj stroja ter druge lastnine, če:

- izdelek upravlja neusposobljeno ali nepodučeno osebje,
- uporaba izdelka ni v skladu z namenom in/ali
- se izdelek nestrokovno servisira.

2.2 Napotki glede znakov in simbolov

▲ NEVARNOST

Ta simbol v povezavi s signalno besedo »Nevarnost« označuje neposredno pretečo nevarnost. Neupoštevanje tega varnostnega napotka privede do smrti ali težkih telesnih poškodb.

▲ OPOZORILO

Ta simbol v povezavi s signalno besedo »Opozorilo« označuje možno nevarno situacijo. Neupoštevanje tega varnostnega napotka lahko privede do smrti ali težkih telesnih poškodb.

▲ PREVIDNO

Ta simbol v povezavi s signalno besedo »Previdno« označuje možno nevarno situacijo. Neupoštevanje tega varnostnega napotka lahko privede do lažjih ali manjših telesnih poškodb.
Se lahko uporablja tudi za opozorila pred materialno škodo.

NAPOTEK

Splošni napotki so enostavne nadaljnje informacije, ki ne opozarjajo pred poškodbami ljudi ali materialno škodo.

1. Naštevavanja potrebnih korakov so označena kot številke s piko, pri katerih je pomemben vrstni red.
- S posebno točko so označena naštevavanja delov v legendi ali navodila, pri katerih zaporedje ni pomembno.

2.3 Oznake/znaki, ki jih mora namestiti upravljavec

Upravljavec je odgovoren, da po potrebi na izdelek in v njegovo okolje namesti dodatne oznake in znake.

Takšne oznake in znaki se lahko nanašajo npr. na predpis za nošenje osebne varovalne opreme.

2.4 Varnostni napotki za upravljalno osebje

Pred uporabo je treba uporabnika izdelka s pomočjo informacij, navodil in izobraževanj poučiti o rokovanju z izdelkom in uporabi ustreznih materialov in pomožnih sredstev.

Izdelek je dovoljeno uporabljati samo v tehnično brezhibnem stanju, v skladu z namenom, ob zavedanju varnosti in nevarnosti ob upoštevanju teh navodil za uporabo! Vse motnje, še posebej tiste, ki lahko poslabšajo varnost, je treba takoj odstraniti!

Vsaka oseba, ki izvaja zagon, upravljanje ali servisiranje, mora v celoti prebrati in razumeti ta navodila za uporabo. Med delom je to prepozno. To velja še posebej za osebje, ki občasno dela na izdelku.

Navodila za uporabo morajo biti ves čas na voljo v bližini izdelka

Za škode in nesreče, ki nastanejo zaradi neupoštevanja navodil za uporabo, se ne prevzema jamstvo.

Upoštevat je treba veljavne predpise o preprečevanju nesreč ter druga splošne priznana pravila o varnostni tehniki in zdravju pri delu.

Pristojnosti za različna opravila v okviru vzdrževanja in servisiranja je treba jasno določiti in upoštevat. Samo tako lahko preprečite napačna ravnanja, še posebej v nevarnih situacijah.

Lastnik zaveže upravljavca in vzdrževalca k nošenju osebne zaščitne opreme. Sem sodijo zlasti varnostni čevlji, zaščitna očala in rokavice.

Dolge lase spnite in ne nosite ohlapnih oblačil ali nakita! Načeloma obstaja nevarnost, da se nekje zataknete oz. da pride do uvlečenja ali raztrganja zaradi gibljivih delov!

Če se na izdelku pokažejo spremembe, ki vplivajo na njegovo varnost, takoj zaustavite delovni proces in dogodek prijavite pristojnemu organu/osebi!

Dela na izdelku lahko izvaja samo zanesljivo, usposobljeno osebje. Upoštevajta zakonsko predpisano minimalno starost!

Osebje, ki se izobražuje, uči, usposablja oz. se nahaja v okviru splošnega izobraževanja, lahko na stroju dela samo pod stalnim nadzorom izkušene osebe!

2.5 Varnostni napotki za servisiranje/odpravljanje motenj

Servisna vrata in vrata za vzdrževanje morajo biti ves čas prosto dostopna.

Opremljanje, vzdrževalna in servisna dela ter odpravljanje motenj se lahko izvaja samo ob izklopljenem izdelku.

Pri vzdrževalnih in servisnih delih vedno zategnite zrahljane vijačne spoje! Če je to predpisano, predvidene vijake zategujte z momentnim ključem.

Na začetku vzdrževanja/popravi/nege še posebno priključke in vijačne spoje zavarujte pred umazanijo in čistilnimi sredstvi.

Upošteвайте intervale za ponavljajoča preverjanja/preglede, ki so predpisani ali navedeni v teh navodilih za uporabo.

Pred demontažo označite, kako je treba dele ponovno sestaviti.

2.6 Opozorila na posebne vrste nevarnosti

⚠ NEVARNOST

Nevarnost zaradi električnega udara!

Dela na električni opremi izdelka lahko izvajajo samo električarji ali usposobljeno upravljalno osebje pod vodstvom in nadzorom električarja v skladu s predpisi elektronike!

Pred odpiranjem izdelka izvlecite omrežni vtič, če je prisoten, in se s tem zaščitite pred neželenim ponovnim vklopom.

Pri motnjah na električnem napajanju izdelka takoj izklopite tipko za vklop/izklop in izvlecite omrežni vtič, če obstaja!

Uporabljajte samo originalne varovalke s predpisanim električnim tokom!

Električni sestavni deli, na katerih se izvajajo redna vzdrževalna dela, popravila ali pregledi, ne smejo biti pod električno napetostjo. Sredstvo, ki ste ga uporabili za odklop, zaščitite pred nezaželenim ali samodejnim ponovnim vklopom. Odklopljene električne sestavne dele naprej preverite glede stanja brez napetosti, potem pa izolirajte sosednje sestavne dele, ki so pod napetostjo. Pri popravilih pazite, da konstruktivnih lastnosti ne spremenite tako, da bi znižali varnost.

Redno preverjajte, ali je kabel poškodovan, in ga po potrebi zamenjajte.



CAUTION: Automatically Operated Device – To Reduce The Risk Of Injury Disconnect From Power Supply Before Servicing.

WARNING: To Reduce The Risk Of Electric Shock, Do Not Expose to Water or Rain.

ATTENTION: Appareil fonctionnant automatiquement – afin de réduire les risques de blessure, débrancher l'alimentation électrique de procéder à l'entretien.

AVERTISSEMENT: Pour réduire le risque de choc électrique, ne pas exposer à l'eau ou à la pluie.

⚠ OPOZORILO

Električni udar pri manjkajoči ozemljitvi!

Pri manjkajoči ali pomanjkljivi ozemljitvi naprav lahko pride do visokih napetosti na izpostavljenih delih ali delih ohišja izdelka, ki lahko v primeru dotika povzročijo hude poškodbe ali smrt.

⚠ OPOZORILO

Električni udar pri priključitvi neustreznega napajanja!

Zaradi priključitve neustreznega napajanja so lahko dotakljivi deli pod nevarno napetostjo. Stik z nevarno napetostjo lahko povzroči hude poškodbe ali smrt.

Za podatke o električnem priključku glejte tipsko ploščico izdelka

Omrežni priključek

Izdelek je zasnovan za omrežno napetost, navedeno na tipski ploščici. Če omrežni kabel ali vtič nista priključena na izdelek, ju je treba namestiti v skladu z nacionalnimi standardi.

⚠ PREVIDNO

Nezadostno dimenzionirana električna napeljava lahko povzroči veliko materialno škodo.

Električni kabel in njegova zaščita morata biti skladna z obstoječim napajanjem. Veljajo tehnični podatki, navedeni na tipski ploščici.

Omrežna zaščita mora biti opremljena z najmanj enim odklopnikom **kategorije C**.

⚠ OPOZORILO**Nevarnost zaradi padca izdelka!**

Hude poškodbe zaradi prevrnitve/padca izdelka.

- Preden izdelek premaknete, na kolesih (če so nameščena) sprostite zavoro.
- Izdelek premikajte in odlagajte le na ravnih, gladkih talnih oblogah.
- Izdelek premikajte ali prevažajte samo s pomočjo priloženih transportnih trakov/ročajev.
- Bodite pozorni na skupno težo, pritrdišča in težišče tovora.
- Na izdelku ne sedite in ne plezajte po njem.
- Izdelek prevažajte samo brez tovora/obdelovancev.

⚠ OPOZORILO**Nevarnost za zdravje zaradi delcev dima pri varjenju!**

Ne vdihavajte varilnega prahu/dima! Možne so težke zdravstvene poškodbe dihalnih organov in dihalnih poti!

Varilni dim vsebuje snovi, ki lahko povzročijo raka!

Stik kože z rezalnim in varilnim dimom itd. lahko pri občutljivih osebah povzroči draženje kože!

Popravila in vzdrževalna dela na izdelku lahko izvaja samo usposobljeno in pooblaščen osebje ob upoštevanju varnostnih napotkov in veljavnih predpisov za preprečevanje nesreč!

Da bi preprečili stik s prašnimi delci in njihovo vdihovanje, morate uporabljati kombinezon za enkratno uporabo, zaščitna očala, rokavice in ustrezno dihalno masko s filtrom razreda FFP2 po standardu EN 149.

Pri popravilih in vzdrževanju je treba preprečiti sproščanje nevarnih delcev prahu, da ne more priti do poškodb oseb, ki ne izvajajo teh nalog.

⚠ PREVIDNO**Nevarnost za zdravje zaradi hrupa!**

Izdelek lahko proizvaja hrup; točne podatke najdete v tehničnih podatkih. V povezavi z drugimi stroji in/ali lokalnimi danostmi lahko na mestu uporabe izdelka nastane višja raven zvočnega tlaka. V tem primeru je upravljavec odgovoren, da upravljalnemu osebju zagotovi ustrezno varovalno opremo.

3 Podatki izdelka

3.1 Opis delovanja

Izdelek je varilna miza z vgrajeno enoto za filtriranje varilnega dima, s katero se pri varjenju nastali varilni dim v bližini mesta nastajanja odsesa in izloči s stopnjo ločevanja več kot 99 %.

Odsesani zrak, ki vsebuje škodljive snovi, se čisti v 2-stopenjskem postopku filtriranja in nato dovaja nazaj v prostor.

Sesalna miza lovi delce prahu, ki nastajajo med delovnim postopkom. Večji delci prahu se predfiltrirajo skozi aluminijevo mrežo. Na koncu pa glavni filter izloči fine delce prahu.

Varilno mizo je mogoče opremiti z modularnimi vpenjalnimi orodji. Sistem 16–6 mm www.german-weldingtools.com

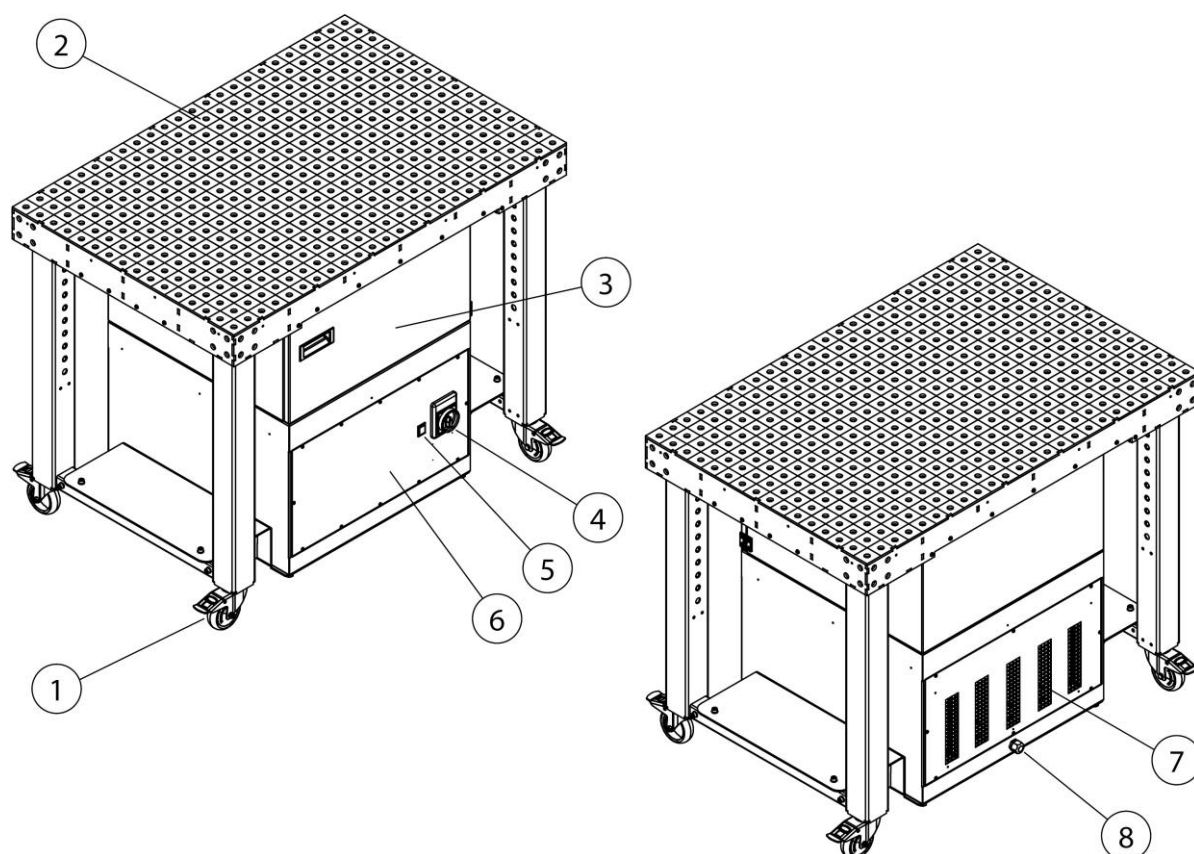

Sl. 188: Položaji na izdelku

Pol.	Oznaka	Pol.	Oznaka
1	Usmerjevalna kolesca z zavoro	5	Opozorilna luč, napotek za menjavo filtra
2	Perforirana plošča	6	Ventilatorski del
3	Filtrski del	7	Odprtina za odvod čistega zraka
4	Glavno stikalo vklop/izklop	8	Priključitev v električno omrežje

Tab. 133: Položaji na izdelku

3.2 Namenska uporaba

Izdelek je zasnovan za odsesavanje in filtriranje varilnega dima, ki nastane pri varjenju z elektrodami, in sicer na mestu nastanka. V osnovi je mogoče izdelek uporabiti pri vseh delovnih postopkih, pri katerih se sprošča varilni dim. Vendar je treba paziti, da izdelke ne vsesa »isker«, ki nastanejo npr. pri postopku brušenja.

V tehničnih podatkih najdete mere in dodatne podatke o izdelku, ki jih je treba upoštevati.

NAPOTEK



NAPOTEK

Pri varjenju legiranih ali visoko legiranih jekel z varilnimi dodatki z več kot 5 % kroma/ nikelja, se sproščajo rakotvorne snovi CMR (angl. carcinogenic, mutagenic, reprotoxic – rakotvorno, mutageno ali strupeno za razmnoževanje). V skladu z uradnimi predpisi je dovoljeno v Nemčiji za odsesavanje teh zdravju škodljivih dimnih delcev uporabljati le preverjene in v ta namen odobrene izdelke, ki naj delujejo v tako imenovanem načinu kroženja zraka.

Za zgoraj omenjeni varilni postopek lahko v načinu kroženja zraka obratujejo le izdelki, ki izpolnjujejo zahteve preskusa W3/IFA za razred ločevanja varilnega dima.

Pri odsesavanju varilnega dima s kancerogenimi snovmi, na primer kromati, nikeljevimi oksidi in drugimi, je treba upoštevati zahteve TRGS 560 (tehnična pravila za nevarne snovi) in TRGS 528 (varilsko tehnična dela).

NAPOTEK

Nujno upoštevajte podatke v poglavju »Tehnični podatki«.

K namenski uporabi spada tudi upoštevanje napotkov

- za varnost,
- za upravljanje in krmiljenje,
- za servisiranje in vzdrževanje,

ki so opisani v teh navodilih za uporabo.

Drugačna uporaba ali uporaba, ki izhaja nje, velja za nenamensko. Za poškodbe, ki izvirajo iz tega, odgovornost prevzema izključno upravljavec stroja. To velja tudi za samovoljne spremembe na izdelku.

3.3 Razumno predvidljiva napačna uporaba

Pri izdelku ob upoštevanju namenske uporabe niso možne nobene razumno predvidljive napačne uporabe, ki bi lahko privedle do nevarnih situacij s poškodbami oseb.

Obratovanje izdelka v industrijskih območjih, v katerih je potrebno izpolnjevanje zahtev za protieksplozijsko zaščito, ni dovoljeno.

Dalje je uporaba prepovedana za:

1. Postopke, ki niso navedeni v namenski uporabi in pri katerih odsesani zrak:
 - vsebuje iskre, npr. iz postopkov brušenja, ki lahko zaradi svoje velikosti in količine povzročijo poškodbe filtrirnega medija ali celo požar;
 - vsebuje tekočine in z njimi povezano onesnaženje pretoka zraka s hlapi, ki vsebujejo aerosole in olja;
 - vsebuje lahko vnetljive, gorljive in/ali snovi, ki lahko tvorijo eksplozivne zmesi ali ozračja;
 - vsebuje druge agresivne ali abrazivne prahe, ki lahko poškodujejo izdelek in uporabljene filtrirne elemente;
 - vsebuje organske, strupene snovi/deležne snovi, ki se sproščajo pri ločitvi materiala.
2. Mesto postavitve na prostem, kjer je izdelek izpostavljen vremenskim vplivom, saj je izdelek dovoljeno postaviti le v zaprtih stavbah.
Če je morda na voljo različica izdelka za zunanjo uporabo, potem jo je

dovoljeno postaviti v zunanjem območju. Pazite na to, da je pri zunanji postavitvi potrebna tudi dodatna oprema.

3.4 Oznake in znaki na izdelku

Na izdelku so nameščene različne oznake in znaki. Če pride do njihove poškodbe ali odstranitve, jih je treba na istem položaju takoj zamenjati z novimi.

Upravljaivec je odgovoren, da po potrebi na izdelek in v njegovo okolje namesti dodatne oznake in znake.

Takšne oznake in znaki se lahko nanašajo npr. na predpis za nošenje osebne varovalne opreme.

V državi, kjer bo izdelek v uporabi, lahko pri proizvajalcu glede na trenutno veljavno zakonodajo naročite potrebne varnostne napotke in piktograme.

3.5 Preostalo tveganje

Tudi ob upoštevanju vseh varnostnih določb ostane pri obratovanju izdelka v nadaljevanju opisano preostalo tveganje.

Vse osebe, ki delajo na ali z izdelkom, morajo poznati to preostalo tveganje in upoštevati navodila, ki preprečujejo, da bi ta preostala tveganja privedla do nesreč ali poškodb.

▲ OPOZORILO

Možne so težke zdravstvene poškodbe dihalnih organov in dihalnih poti – nosilce dihalne aparate razreda FFP2 ali več.

Stik kože z delci varilnega dima lahko pri občutljivih osebah povzročijo draženje kože – nosite zaščitna oblačila.

Pred pričetkom postopka varjenja zagotovite, da je izdelek pravilno nastavljen in da obratuje. Filtrirni elementi morajo biti popolni in nepoškodovani.

Priključeni element za zajem mora zanesljivo zajemati varilni dim. Pravilno pozicioniranje najdete v dokumentaciji elementa za zajem.

Pri menjavi vložkov filtra lahko koža pride v stik z izločenimi delcu prahu in zaradi dela se lahko vrtinčijo delci prahu. Zaradi tega morate nositi zaščito za dihala in zaščitna oblačila.

Žareča mesta v filtrirnih elementih lahko povzročijo tlenje – izklopite izdelek, zaprite dušilno loputo v elementu za zajem, če obstaja, ter počakajte, da se izdelek ohladi.

4 Transport in skladiščenje

4.1 Transport

⚠ NEVARNOST

Možne so življenjsko nevarne zmečkanine pri nalaganju in transportu izdelka.

Zaradi neprimerne dviganja in transportiranja se lahko morebitna paleta z izdelkom prevrne in pade!

- Nikoli se ne zadržujte pod visečim bremenom!
- Pri transportu in dvižnih pripomočkih upoštevajte dovoljeno nosilnost!
- Upoštevajte veljavne predpise za preprečevanje nezgod in varnost pri delu.

Za transport izdelkov na paleti je treba uporabiti ustrežni dvižni voziček ali viličarja.

Težo izdelka lahko odčitete na tipski ploščici.

4.2 Skladiščenje

Izdelek je treba skladiščiti v originalni embalaži pri temperaturi okolice od -20 °C do $+50\text{ °C}$ na suhem in čistem mestu. Embalaže pri tem ne smejo obremenjevati drugi predmeti.

Pri vseh izdelkih je trajanje skladiščenja nekritično.

5 Montaža

Napotki za varno montažo izdelka.

NAPOTEK

Upravljalavec izdelka lahko za samostojno montažo pooblasti samo usposobljene strokovnjake.

- Za montažo izdelka sta potrebna najmanj dva sodelavca.
 - Treba je poskrbeti, da ima mesto montaže in postavitve izdelka dovolj veliko nosilnost in da je stabilno.
-

⚠ NEVARNOST

Zaradi prevrnitve delov ali padajočih delov obstaja tveganje za življenjsko nevarne poškodbe!

Tovor, ki se prevrne ali pade, povzroči težke ali celo smrtne poškodbe.

- Bodite pozorni na skupno težo, pritrdišča in težišče tovora.
 - Upoštevajte navodila za transport in oznake na transportiranem tovoru.
-

⚠ OPOZORILO

Zaradi napačne priključitve obstaja nevarnost za hude poškodbe!

Pazite na potrebne varovalke in izdelek naj priključi samo za to usposobljen strokovnjak.

NAPOTEK

Paziti je treba, da ima povratni vodnik varilnega toka med obdelovancem in varilnim strojem nizko upornost ter da se preprečijo povezave med obdelovancem in izdelkom, tako da varilni tok ne more teči nazaj v varilni stroj prek zaščitnega vodnika izdelka.

NAPOTEK

Pri montaži morebitnih obstoječih priključnih naprav upoštevajte priložena navodila.

Montažo opravite po naslednjem postopku:

1. Odstranite embalažo in napenjalne trakove.
 2. S palete dvignite napravo za filtriranje in posamezne dele.
-

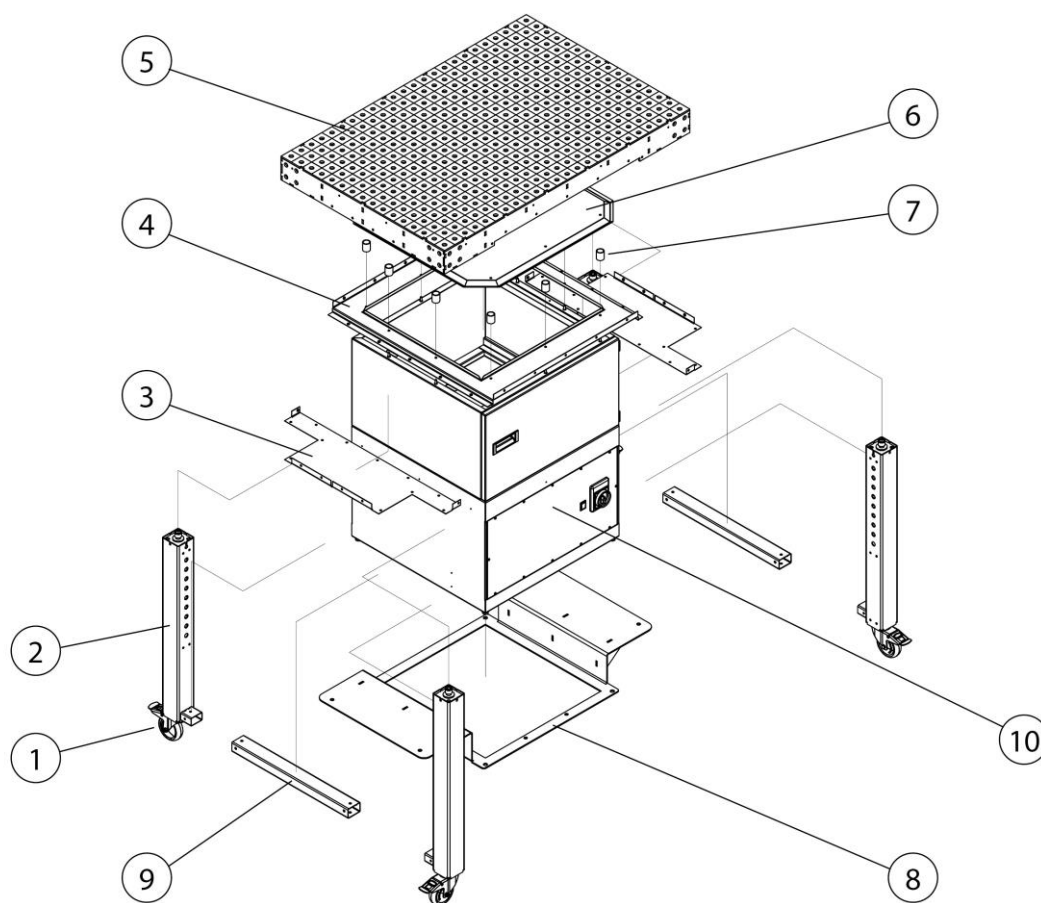

Sl. 189: Montaža – Pregled sestavnih delov

Pol.	Oznaka	Pol.	Oznaka
1	Usmerjevalno kolesce z zavoro (4 x)	6	Plošča za zaščito pred iskrami
2	Noga mize (4 x)	7	Distančnik (10 x)
3	Plošča posode za prah (2x)	8	Nosilni okvir
4	Podporni okvir	9	Opora (2 x)
5	Mizna plošča	10	Naprava za filtriranje

Tab. 134: Montaža – Pregled sestavnih delov

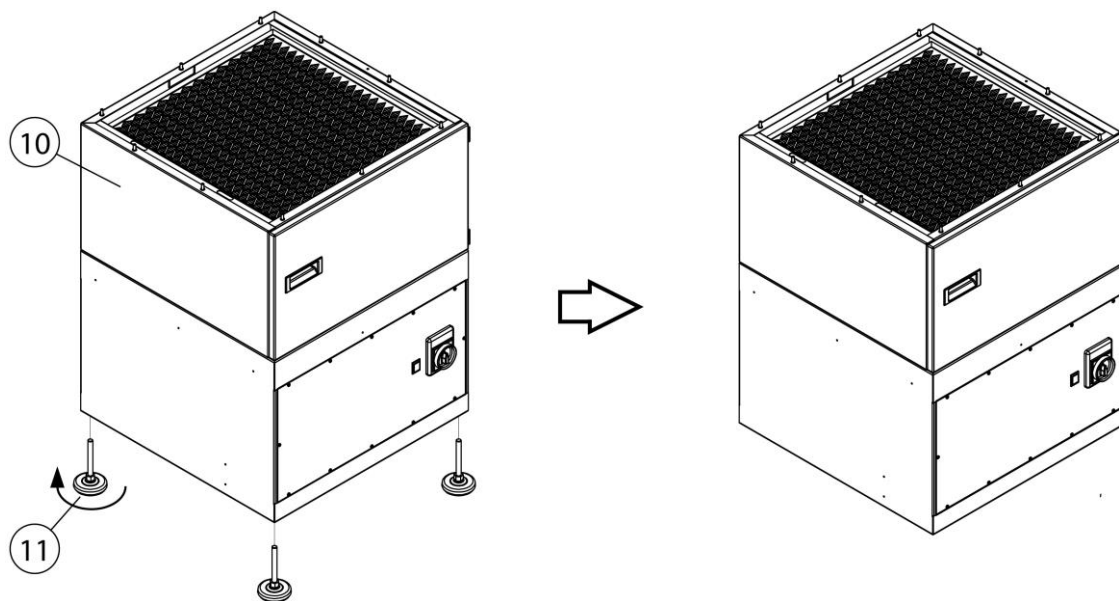

Sl. 190: Montaža – Odstranitev nog naprave

3. Noge naprave (pol. 11) odstranite z naprave za filtriranje (pol. 10). Noge naprave za nadaljnjo montažo niso več potrebne.

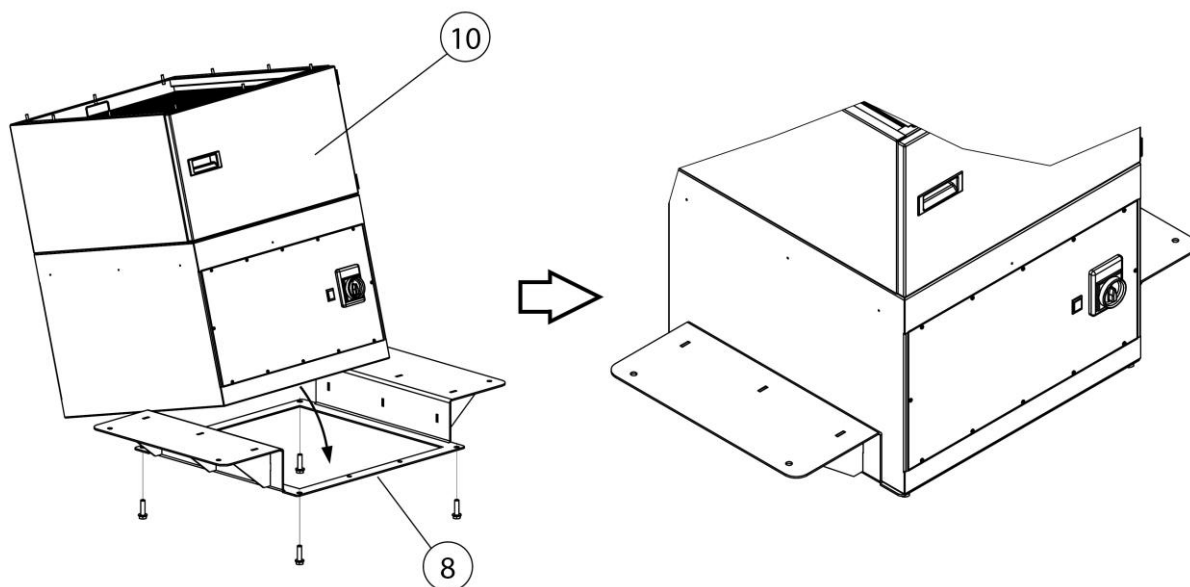

Sl. 191: Montaža – Namestitev naprave za filtriranje na nosilni okvir

4. Napravo za filtriranje (sl. 10) privijačite na nosilni okvir (sl. 8), kot je prikazano na sliki. Za to uporabite šestrobe vijake M12 in podložke.

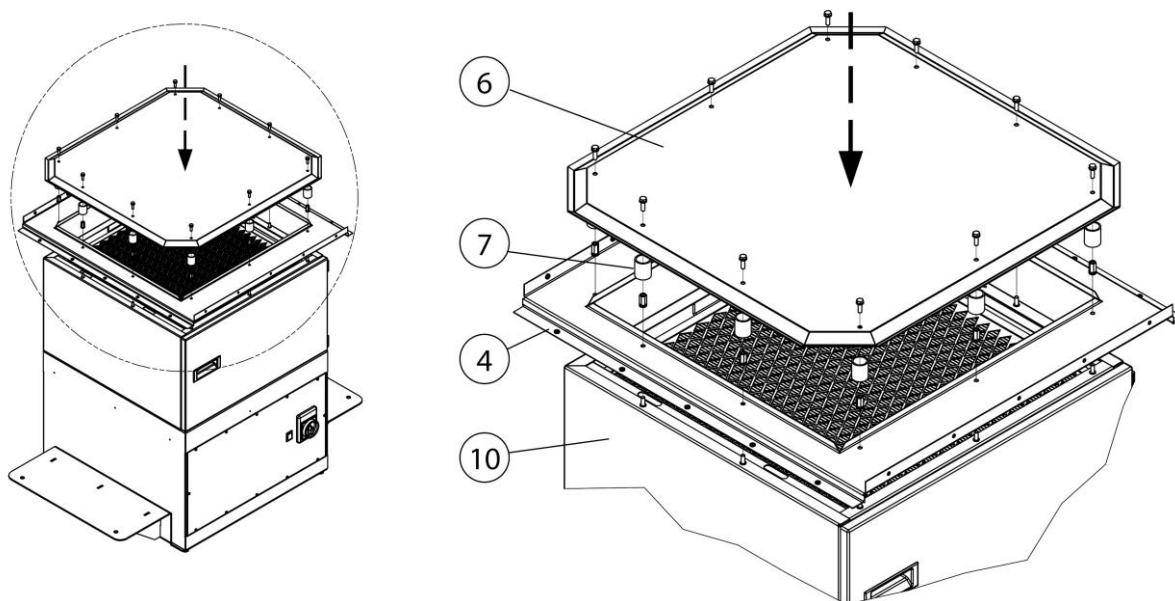

Sl. 192: Montaža – Podporni okvir in plošča za zaščito pred iskrami

- Podporni okvir (pol. 4) in ploščo za zaščito pred iskrami (pol. 6) privijte na napravo za filtriranje s pomočjo distančnikov (pol. 7), kot je prikazano na sliki.

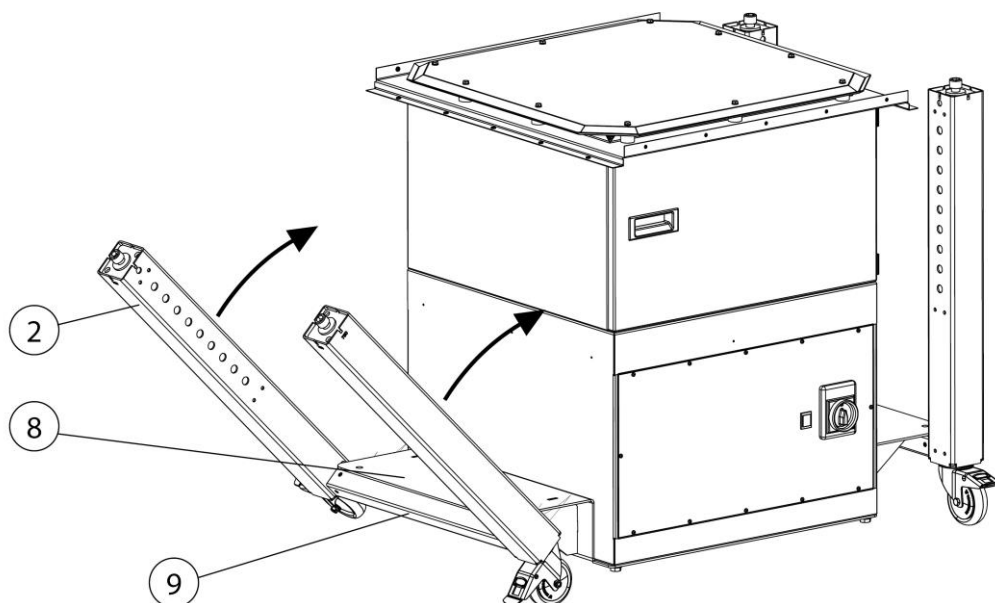

Sl. 193: Montaža – Noge mize

- Noge mize (pol. 2) povežite z oporo (pol. 9).
- Nato noge mize (pol. 2) privijte na nosilni okvir (pol. 9), kot je prikazano na sliki.

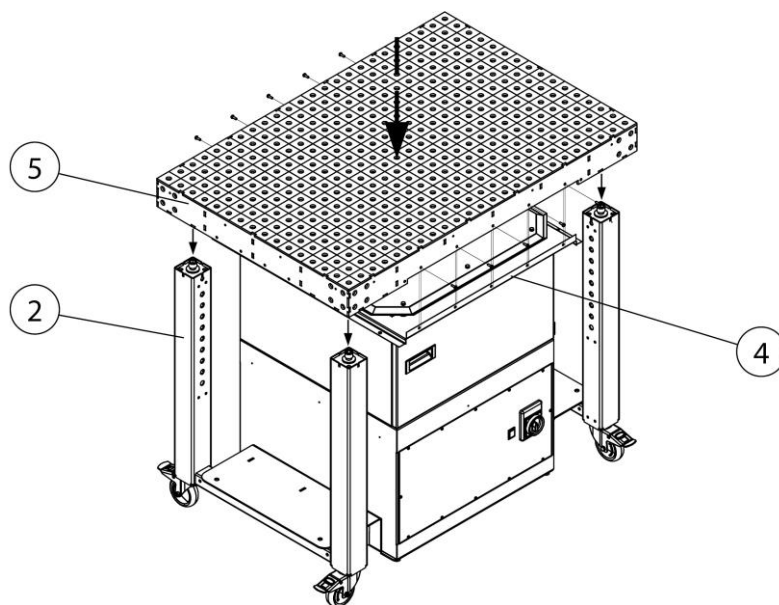

Sl. 194: Montaža – Mizna plošča

8. Iz nog mize (pol. 2) odvijate inbus vijake.
9. Noge mize (element 2) privijate na mizno ploščo (pol. 5), kot je prikazano na sliki.
10. Mizno ploščo (pol. 5) privijte na stranico podpornega okvirja (pol. 4).

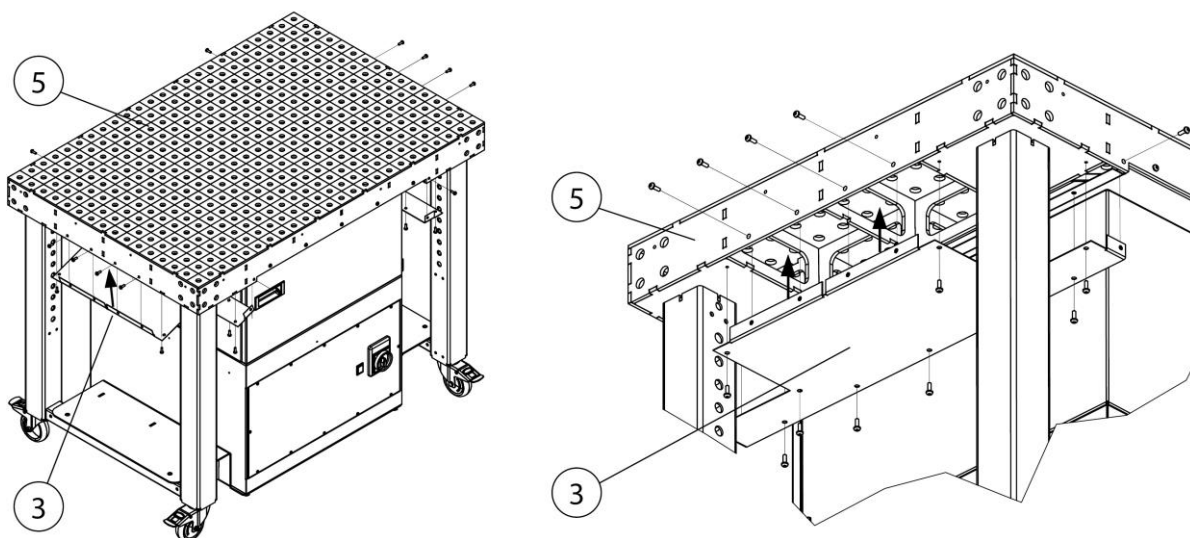

Sl. 195: Montaža – Plošča posode za prah

11. Plošče posode za prah (pol. 3) privijate na mizno ploščo (pol. 5) in podporni okvir (pol. 4), kot je prikazano na sliki.

Montaža stranskih sten – izbirno

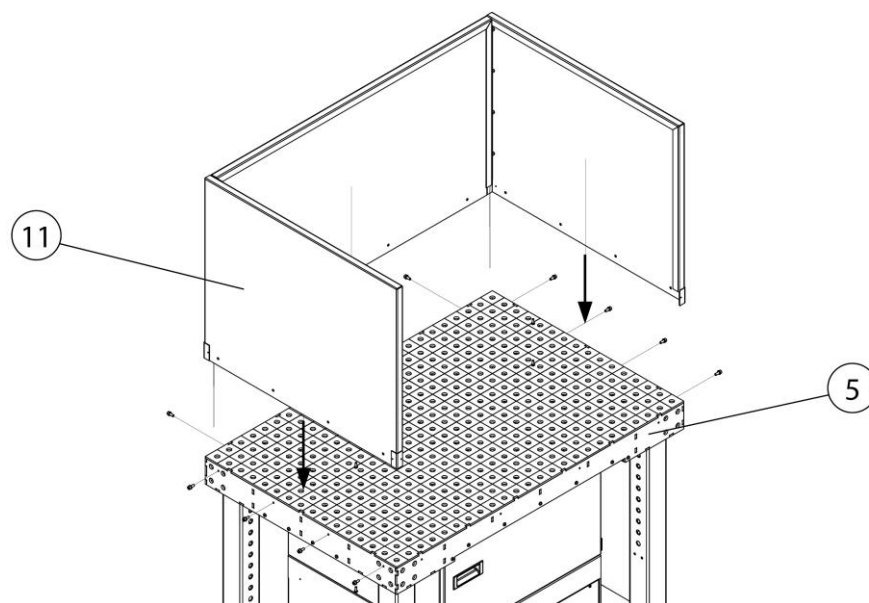

Sl. 196: Montaža – Stranska stena (izbirno)

Pol.	Oznaka	Pol.	Oznaka
5	Mizna plošča	11	Stranska stena

Tab. 135: Montaža – Stranska stena (izbirno)

1. Stransko ploščo (pol. 11) privijačite na mizno ploščo (pol. 5), kot je prikazano na sliki.

Preverjanje smeri vrtenja ventilatorja

Pred začetkom uporabe je treba preveriti zaporedje faz/smer vrtenja ventilatorja. Sledite naslednjemu postopku:

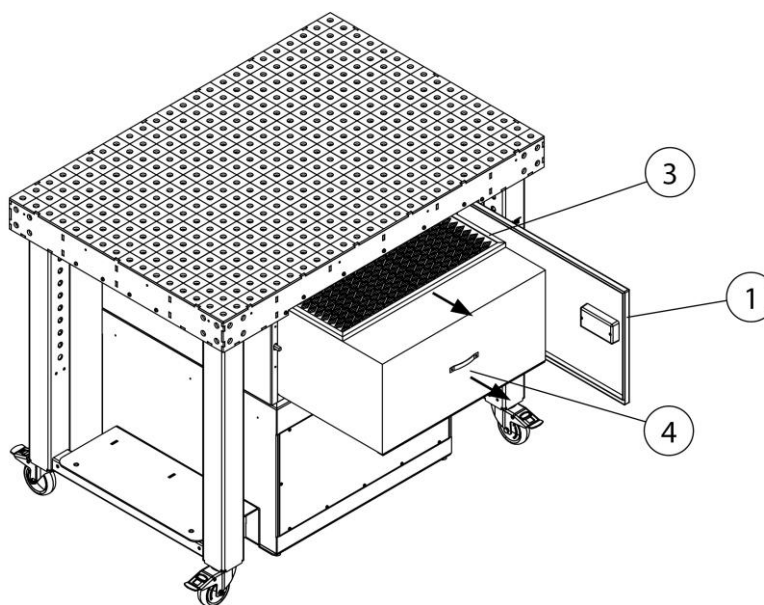

Sl. 197: Preverjanje smeri vrtenja ventilatorja

Pol.	Oznaka	Pol.	Oznaka
1	Servisna vrata	3	Predfilter
		4	Glavni filter

Tab. 136: Preverjanje smeri vrtenja ventilatorja

1. Odprite servisna vrata (pol. 1) in iz izdelka odstranite filtrirne elemente (pol. 3+4).

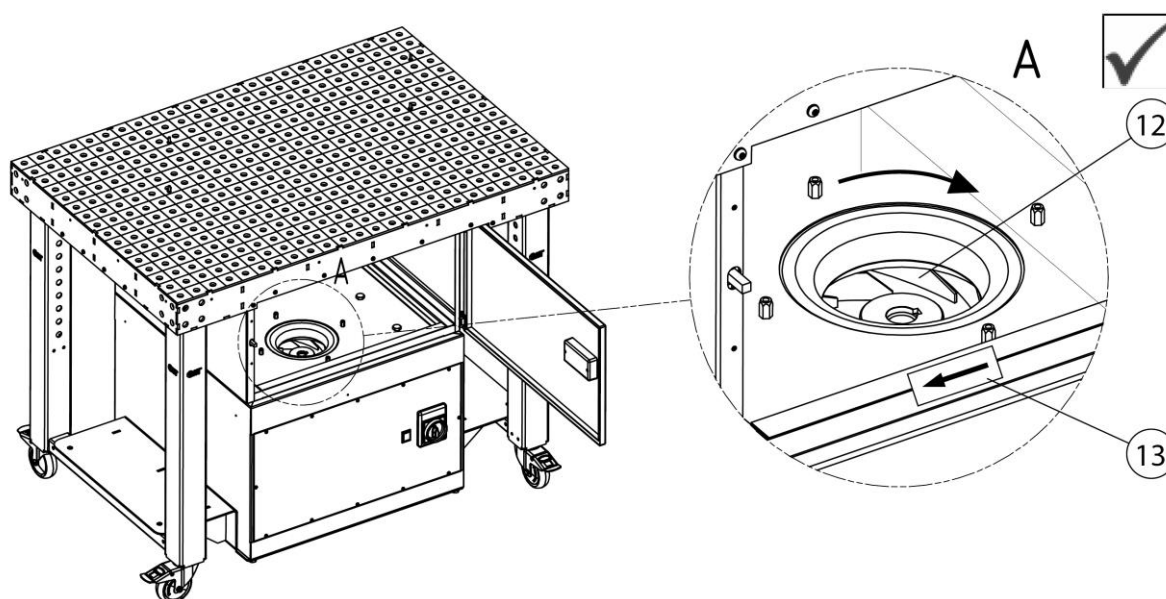

Sl. 198: Preverjanje smeri vrtenja krila ventilatorja

Pol.	Oznaka	Pol.	Oznaka
12	Krilo ventilatorja	13	Usmerjevalna puščica

Tab. 137: Preverjanje smeri vrtenja krila ventilatorja

- Izdelek priključite na električno napajanje.
- Izdelek na kratko vklopite in nato ponovno izklopite. Pri tem opazujte smer vrtenja krila ventilatorja (pol. 12). Pravilna smer vrtenja je na izdelku označena s puščico (pol. 13). Če smer vrtenja ni pravilna, mora električar v priključnem vtiču CEE zamenjati dve fazi.

6 Uporaba

Vsaka oseba, ki se ukvarja z uporabo, vzdrževanjem in popravili izdelka, mora temeljito prebrati in razumeti ta navodila za uporabo in navodila možnih prigradnih izdelkov in dodatne opreme.

6.1 Usposobljenost upravljalnega osebja

Upravljaivec izdelka lahko samostojno uporabo izdelka prepusti samo osebam, ki so seznanjene s to nalogo.

Seznanjenost z nalogo pomeni, da so zadevne osebe usposobljene v skladu s nalogo in da poznajo navodila za uporabo ter zadevna obratovalna navodila.

Izdelek sme uporabljati samo izšolano in podučeno osebje. Le tako se doseže varno delo vseh zaposlenih brez nevarnosti.

6.2 Upravljalni elementi

Na sprednji strani izdelka so nameščeni upravljalni elementi.

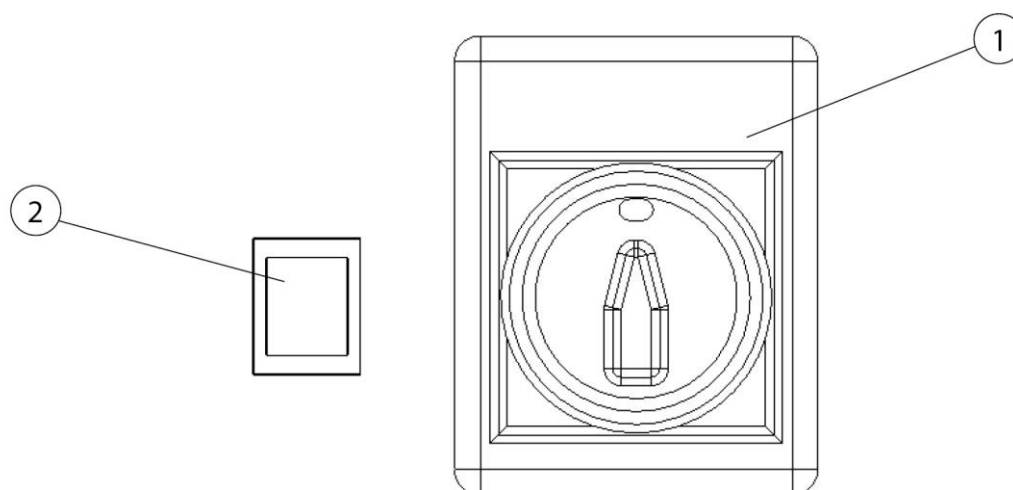

Sl. 199: Upravljalni elementi

Pol.	Oznaka	Napotek
1	Stikalo za vklop/izklop	Izklopi/vklopi izdelek
2	Opozorilna luč	Opozori na potrebno menjavo filtra

Tab. 138: Upravljalni elementi

6.3 Začetek uporabe

⚠ OPOZORILO

Nevarnost zaradi pomanjkljivega stanja izdelka.

Pred začetkom uporabe mora biti montaža izdelka popolnoma zaključena. Vsa vrata morajo biti zaprta in vsi potrebni priključki priključeni.

1. Preverite, ali je oskrba izdelka z elektriko vzpostavljena.
2. Izdelek vklopite tako, da obrnete glavno stikalo.
3. Ventilator se vklopi in izdelek obratuje.

V primeru motnje zasveti opozorilna luč. (Glejte poglavje »Odpravljanje motenj«.)

7 Servisiranje

Navodila v tem poglavju je treba razumeti kot minimalne zahteve. Glede na pogoje obratovanja bodo morda potrebna dodatna navodila, da lahko izdelek ohranite v optimalnem stanju.

Vzdrževalna in servisna dela, opisana v tem poglavju, smejo izvesti le posebej usposobljeni serviserji lastnika.

Za uporabo potrebni nadomestni deli se morajo skladati s tehničnimi zahtevami, ki jih je določil proizvajalec.

To je pri originalnih nadomestnih delih načeloma zagotovljeno!

Poskrbite za varno in okolju prijazno odstranjevanje obratovalnih snovi in nadomestnih delov.

Pri servisnih delih upoštevajte v navodilih za uporabo navedene varnostne napotke.

7.1 Nega

Nega izdelka je v osnovi omejena na čiščenje vseh površin izdelka ter preverjanje filtrirnih vložkov, če obstajajo.

Upoštevajte v poglavju »Varnostni napotki za servisiranje in odpravljanje motenj« navedene opozorilne napotke.

NAPOTEK

Izdelka ne čistite s stisnjenim zrakom! Na ta način bi se lahko delci prahu ali umazanije sprostili v okoljski zrak.

Primerna nega pomaga, da izdelek trajno ohranite v delujočem stanju.

Za optimalno nego in čiščenje prašno lakiranih površin morate upoštevati naslednje:

- izdelek je treba temeljito očistiti vsak mesec oziroma po potrebi.
- Zunanje površine izdelka očistite z ustreznim industrijskim sesalnikom za prah razreda H ali z vlažno mehko krpo/industrijsko vato.
- za trdovratne madeže uporabite običajna gospodinjska čistila. Izogibajte se močnemu drgnjenju.
- ne uporabljajte abrazivnih sredstev oz. takih, ki povzročajo praske.
- ne uporabljajte kislih ali močno alkalnih čistilnih sredstev.
- ne uporabljajte organskih topil, ki vsebujejo estre, ketone, alkohole, ogljikovodike ali podobne snovi.

7.2 Vzdrževanje

Na varno delovanje naprave pozitivno vplivata redno preverjanje in vzdrževanje, ki ju je treba izvajati najmanj enkrat letno.

Razen menjave filtra po potrebi izdelek deluje brez vzdrževanja.

Upoštevajte opozorilne napotke za servisiranje in odpravljanje motenj, ki so navedeni v poglavju »Varnost«.

7.2.1 Menjava filtra - varnostni napotki

Življenjska doba vložkov filtra je odvisna od vrste in količine izločenih delcev.

Z naraščajočo zasičenostjo filtra s prahom se poveča upornost pretoka in zmogljivost odsesavanja izdelka se zmanjša.

Tudi pri izdelkih s samodejnim čiščenjem filtra, če je na voljo, lahko sprijete obloge povzročijo zmanjšanje moči sesanja.

Treba je zamenjati filter!

⚠ OPOZORILO

Nevarnost za zdravje zaradi delcev dima pri varjenju

Ne vdihavajte varilnega prahu/dima! Možne so težke zdravstvene poškodbe dihalnih organov in dihalnih poti!

Varilni dim vsebuje snovi, ki lahko povzročijo raka!

Delci dima pri varjenju v kontaktu s kožo lahko pri občutljivih osebah povzročijo draženje kože.

Da bi preprečili stik s prašnimi delci in njihovo vdihovanje, morate uporabljati kombinezon za enkratno uporabo, zaščitna očala, rokavice in ustrezno dihalno masko s filtrom razreda FFP2 po standardu EN 149.

⚠ OPOZORILO

Čiščenje vložkov filtra ni dovoljeno. S tem neizogibno pride do poškodbe elementov filtra, s čimer delovanje filtra ni več zagotovljeno in nevarne snovi prodrejo v vdihovani zrak.

Pri delih, opisanih v nadaljevanju, bodite posebej pozorni na tesnilo glavnega filtra. Le nepoškodovano tesnilo omogoča visoko stopnjo izločevanja izdelka. Glavni filter s poškodovanim tesnilom je treba zato v vsakem primeru zamenjati.

NAPOTEK



Izdelki z dovoljenjem IFA so preverjeni v skladu z zahtevami razreda ločevanja varilnega dima W3/IFA. (glejte poglavje Tehnični podatki)

Dovoljenje IFA preneha veljati v primeru:

- nenamenske uporabe ali konstrukcijske spremembe izdelka.
 - uporabe neoriginalnih delov, ki niso v skladu s seznamom nadomestnih delov.
-
- Uporabljajte samo originalne nadomestne filtre, saj ti zagotavljajo potrebno stopnjo separacije in so prilagojeni izdelku in podatkom o zmogljivosti.
 - Izdelek izključite s stikalom za vklop/izklop.
 - Izdelek zavarujte pred nenamernim vklopom. Če je na voljo, izvlecite omrežni vtič, oziroma glavno stikalo v položaju 0 zavarujte s ključavnico!
 - Ločite tlačni dovod, če obstaja, in prek ventila odtoka kondenzata sprostite stisnjen zrak, ki se še nahaja v izdelku.

7.2.2 Menjava filtra

NAPOTEK

Izdelek ima nameščen predfilter in glavni filter. Nekateri izdelki imajo poleg tega tudi filter z aktivnim ogljem, oz. ga je mogoče po potrebi namestiti. (Glejte poglavje Nadomestni deli + Dodatna oprema)

Življenjska doba filtra z aktivnim ogljem je odvisna od danih pogojev uporabe in je zato ni mogoče določiti vnaprej. Vsekakor je treba filter z aktivnim ogljem zamenjati najkasneje ob menjavi glavnega filtra.

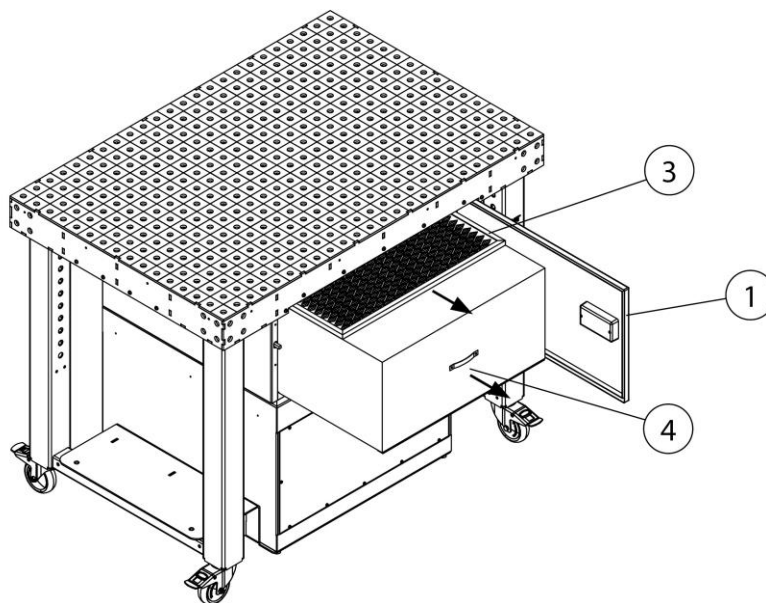

Sl. 200: Menjava filtra – Prefilter + glavni filter

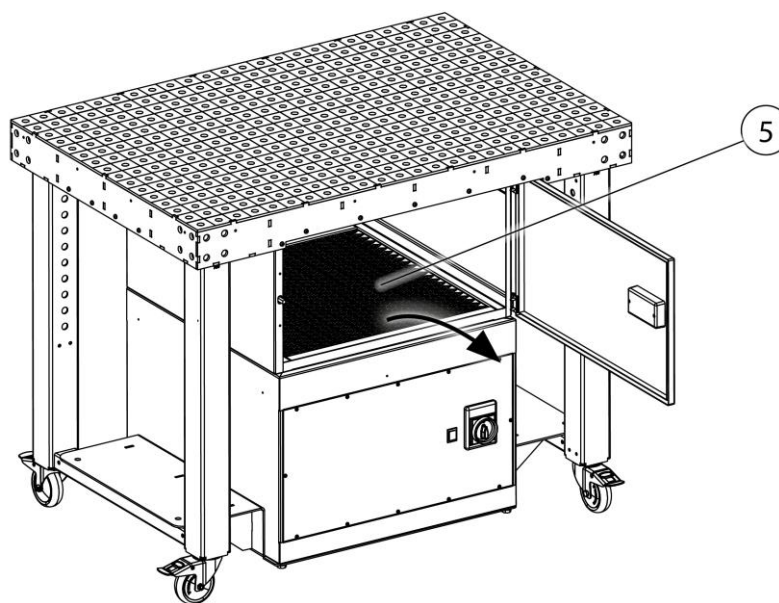

Sl. 201: Menjava filtra – Filter z aktivnim ogljem (izbirno)

Pol.	Oznaka	Pol.	Oznaka
1	Servisna vrata	3	Prefilter
		4	Glavni filter
		5	Filter z aktivnim ogljem (izbirno)

Tab. 139: Menjava filtra – Prefilter + glavni filter

Menjavo filtra opravite po naslednjem postopku:

1. Izdelek izklopite prek glavnega stikala in zavarujte pred nenamernim vklopom, tako da izvlečete električni vtič.
2. Pripravite nov glavni filter (pol. 4) in po potrebi nov predfilter (pol. 3) ter filter z aktivnim ogljem (pol. 5).
3. Odprite servisna vrata (pol. 1) in filtrirne elemente (pol. 1+2), ter če obstaja tudi filter z aktivnim ogljem (pol. 4), previdno vzemite iz izdelka, da ne dvignete prahu.

NAPOTEK

Predfilter (pol. 3) je mogoče uporabiti večkrat. V primeru mehanske poškodbe površine je menjava obvezna.

4. Nasičene filtrirne elemente previdno prestavite v vrečko za odstranjevanje, jo neprodušno zaprite in odstranite v skladu s predpisi.
5. V izdelek v obratnem vrstnem redu vstavite novi glavni filter (pol. 4), predfilter (pol. 3) in po potrebi tudi filter z aktivnim ogljem (pol. 5) ter pri tem pazite na pravilni položaj namestitve.
6. Servisna vrata (pol. 1) zaprite in izdelek znova vklopite. (Glejte tudi poglavje Začetek uporabe)

NAPOTEK

Pri menjavi filtra upoštevajte napotke, nameščene na filtrskem elementu.

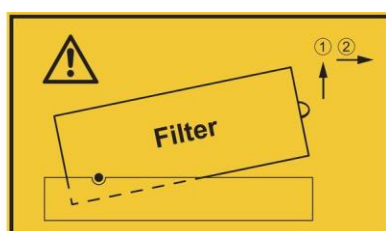

Sl. 202: Napotek za menjavo filtra

7.3 Odpravljanje motenj

Motnja	Možen vzrok	Napotek
Izdelek se ne vklopi.	Ni napajanja	Električar naj preveri električno napajanje
Zmogljivost odsesavanja premajhna/ne obstaja	Filtrirni vložki so nasičeni	Preverjanje/menjava filtrirnih vložkov
	Smer vrtenja ventilatorja je napačna	Električar mora na CEE-konektorju zamenjati fazi. Glejte tudi poglavje: Montaža
	Odprtina za odvod čistega zraka je zamašena	Odprtina za odvod čistega zraka naj bo vedno prehodna
Sveti rdeča opozorilna luč	Vrednost minimalne zmogljivosti odsesavanja je pod mejo. Filtrirni vložki so nasičeni	Izvedba menjave filtra
Delci prahu izhajajo iz strani čistega zraka	Vložek filtra poškodovan	Preverjanje/menjava filtrirnih vložkov
Izdelek se izklopi	Sprožilo se je zaščitno stikalo motorja	Električar naj preveri motor ventilatorja
	Temperatura motorja je previsoka	Pustite, da se motor ohladi/preverite odprtine hladnega zraka

Tab. 140: Odpravljanje motenj

NAPOTEK

V primeru, da stranka motnje ne more odpraviti sama, mora poklicati servis proizvajalca.

7.4 Ukrepi v nujnem primeru

V primeru požara na izdelku oziroma njegovih morebitnih elementov za zajem je treba izvršiti naslednje ukrepe:

1. Izdelek izključite iz električnega napajanja! Če obstaja; izvlecite električni vtič; glavno stikalo preklopite v položaj 0; odklopite varovalke na napajalnem vodu.

2. Izklopite napajanje s stisnjenim zrakom, če obstaja.
3. Žarišče požara gasite z običajnim gasilnim aparatom na prah.
4. Po potrebi obvestite lokalne gasilce.

⚠ OPOZORILO

Ne odpirajte izdelkov z vzdrževalnimi vrati. Nastajanje ognjenih izbruhov.

V primeru požara se izdelka v nobenem primeru ne dotikajte brez primernih zaščitnih rokavic. Nevarnost opeklin!

8 Odstranjevanje

▲ OPOZORILO

Stik kože z varilnim dimom itd. lahko pri občutljivih osebah povzroči draženje kože!

Demontažna dela na izdelku lahko izvaja samo usposobljeno in pooblaščen osebje ob upoštevanju varnostnih napotkov in veljavnih predpisov za preprečevanje nesreč!

Možne so težke zdravstvene poškodbe dihalnih organov in dihalnih poti.

Za preprečevanje stika in vdihovanja delcev prahu uporabite zaščitna oblačila, rokavice in primeren dihalni aparat!

Pri demontažnih delih se je treba izogibati sproščanju nevarnih delcev prahu, da ne pride do poškodb oseb v okolici.

▲ PREVIDNO

Pri vseh delih na izdelku in z njim upoštevajte zakonske obveznosti za preprečevanje nastajanja odpadkov in primerno recikliranje/odstranjevanje.

8.1 Umetne snovi

Možne uporabljene umetne snovi morate razvrstiti kolikor je to mogoče. Umetne snovi je treba odstraniti ob upoštevanju zakonskih pogojev.

8.2 Kovine

Možne uporabljene kovine je treba ločiti in odstraniti. Odstranjevanje mora izvesti pooblaščen podjetje.

8.3 Filtrirni elementi

Možne uporabljene filtrirne elemente je treba odstraniti ob upoštevanju zakonskih pogojev.

9 Dodatek

9.1 Izjava o skladnosti ES

Oznaka: Filtrirna naprava za varilni dim
Serija: FilterTable
Tip: **950400020, 950400021** (po potrebi drugačna številka artikla pri drugi različici izdelka)
ID stroja: glejte tipsko ploščico v sprednjem delu teh navodil za uporabo
Izdelek je razvit, zasnovan in izdelan v skladu z Direktivami ES 2006/42/ES - Direktiva o strojih

Izdelek je še vedno v skladu z določbami Direktive 2014/30/EU - Direktive EMV
2014/35/EU – o nizki napetosti
2011/65/ES - direktiva o omejevanju uporabe nekaterih nevarnih snovi v električni in elektronski opremi

Družba: Z izključno odgovornostjo
KEMPER GmbH
Von-Siemens-Str. 20, D-48691 Vreden

Uporabljeni so bili naslednji usklajeni standardi:
EN ISO 12100:2010 Varnost strojev - Splošne smernice za načrtovanje
EN ISO 13857:2019 Varnost strojev - Varnostne razdalje
EN ISO 13854:2019 Varnost strojev - Minimalne razdalje
EN ISO 21904-1:2020 Varnost in zdravje pri varjenju
EN IEC 61000-6-2:2019 Elektromagnetna združljivost - Odpornost na motnje
EN IEC 61000-6-4:2019 Elektromagnetna združljivost - Oddajanje motenj
EN 60204-1:2018 Varnost strojev - Električna oprema
EN ISO 13849-1:2015 Varnost von strojev - Krmiljenja

Celoten seznam uporabljenih standardov, Uredb in specifikacij je na voljo pri proizvajalcu. Priložena so navodila za uporabo izdelka.

Dodatne informacije:

Izjava o skladnosti preneha veljati pri nenamenski uporabi ali konstrukcijski spremembi, ki jo mi kot proizvajalci nismo pisno potrdili.

Marcel Kusche je pooblaščen za pripravo tehnične dokumentacije. Kemper GmbH, Von-Siemens-Str. 20, 48691 Vreden, Nemčija

Vreden, 11.01.2024

Kraj, datum



B. Kemper

Direktor

Podatki o podpisniku

9.2 UKCA Declaration of Conformity

Designation: Welding fume filter unit
 Series: FilterTable
 Type: **950400020, 950400021** (possibly different article numbers for other product variants)
 Machine ID: See name plate in front section of this operating manual
 This product is developed, designed and manufactured in accordance with the UKCA directives
 Supply of Machinery (safety) Regulations 2008

The product continues to comply with the provisions of the
 Electromagnetic Compatibility Regulations 2016
 Electrical Equipment (Safety) Regulations 2016

At the sole responsibility of
 Company: **KEMPER GmbH**
 Von-Siemens-Str. 20, D-48691 Vreden

The following designated standards and technical specifications have been applied:

- BS EN ISO 12100:2010 Safety of machinery - General principles for design
- BS EN ISO 13857:2019 Safety of machinery - Safety distances
- BS EN ISO 13854:2019 Safety of machinery
- BS EN ISO 21904-1:2020 Health and safety in welding and allied processes
- BS EN ISO 4414:2010 fluid power - General rules and safety requirements for systems and their components
- BS EN IEC 61000-6-2:2019 Electromagnetic compatibility (EMC) - Part 6-2: Generic standards - Immunity standard for industrial environments
- BS EN IEC 61000-6-4:2019 Electromagnetic compatibility (EMC) - Part 6-4: Generic standards - Emission standard for industrial environments
- BS EN 60204-1:2018 Safety of machinery - Electrical equipment of machines
- BS EN ISO 13849-1:2016 Safety of machinery - Safety-related parts of control systems
- BS EN IEC 63000:2018 Technical documentation for the assessment of electrical and electronic products with respect to the restriction of hazardous substances

A complete list of standards, directives and specifications applied is available from the manufacturer. The operating manual belonging to the product is available.

Additional information:

If it is not used for as intended or the design is altered, the Declaration of Conformity expires, unless confirmed in writing by us as manufacturers.

UK Authorised Representative (for authorities only): Mr. Marc Crawford
 United Kingdom KEMPER (U.K.) Ltd.
 Venture Court, 2 Debdale Road, Wellingborough, Northamptonshire NN8 5AA

Vreden, 11.01.2024
 Place, date

 B. Kemper

CEO
 Identification of the signatory

9.3 Tehnični podatki

Ime	Tip: 950 400 020
Filter	
Stopnje filtra	2
Postopek filtra	Filter za enkratno uporabo
Postopek čiščenja	--
Površina filtra, m ² [in ²]	15,8 [24490]
Število filtrirnih elementov	1
Skupna površina filtra, m ² [in ²]	15,8 [24490]
Tip filtra	Kompaktni filter z aluminijevimi ločevalniki
Material filtra	Koprena iz steklenih vlaken
Stopnja izločevanja ≥ %	99,9
Razred varilnega dima	--
Standard preskušanja IFA	--
Razred filtra/razred prahu	M
Osnovni podatki	
Zmogljivost odsesavanja m ³ /h [cfm]	1.400 [824,0]
Podtlak Pa [inch wc]	3.000 [12,06]
Moč motorja kW [hp]	1,5 [2,04]
Priključna napetost/nazivni tok/vrsta zaščite/razred ISO	Glej tipsko ploščico
Dovoljena temperatura okolice °C [°F]	od -10 do +40 [od +14 do +104]
Trajanje vklopa %	100
Raven zvočnega tlaka dB(A)	71
Dovod stisnjenega zraka bar [psi]	--
Potreba po stisnjenem zraku/razred stisnjenega zraka	--
Mere osnovnega izdelka (Š x V x G)	Glejte list z merami
Teža osnovnega izdelka kg [lbs]	245,0 [540,1]
Najv. nosilnost delovne mize [kg]	1000
Dodatne informacije	
Tip ventilatorja	Radialni ventilator

Tab. 141: Tehnični podatki

9.4 List z merami

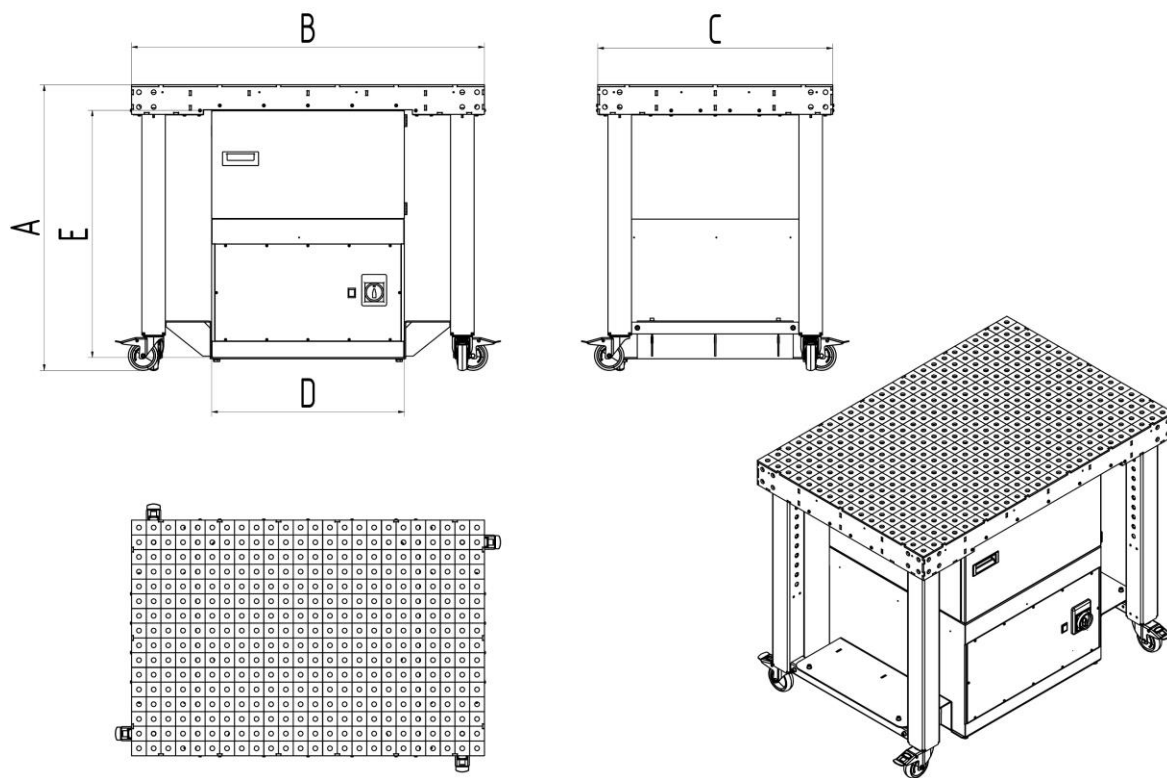

Sl. 203: List z merami

Simbol	Mere	Simbol	Mere
A	970 mm	D	655 mm
B	1.200 mm	E	845 mm
C	800 mm		

Tab. 142: Tabela z merami

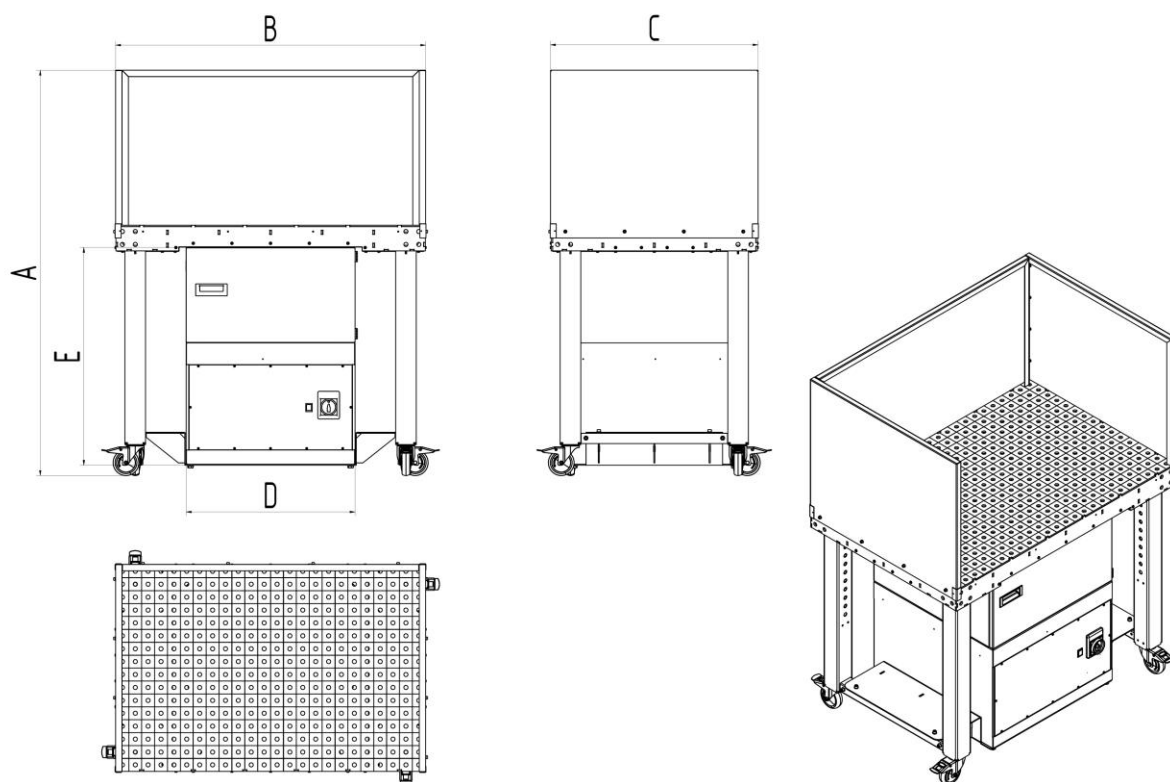

Sl. 204: List z merami s stransko steno

Simbol	Mera	Simbol	Mera
A	1.570 mm	D	655 mm
B	1.203 mm	E	845 mm
C	805 mm		

Tab. 143: Tabela z merami s stransko steno

9.5 Nadomestni deli in dodatna oprema

Zap. št.	Oznaka	Št. izd.
1	Glavni filter	1090010
2	Predfilter, aluminijeva mreža	1090013
3	Vložek filtra z aktivnim ogljem	1090345

Tab. 144: Nadomestni deli in dodatna oprema

9.6 Dodatna oprema za mizo GWT

Ustrezna dodatna oprema za mizo **Sistem 16–6 mm** na www.german-weldingtools.com

Deutschland (HQ)**KEMPER GmbH**

Von-Siemens-Str. 20
D-48691 Vreden
Tel. +49 2564 68-0
Fax +49 2564 68-120
mail@kemper.eu
www.kemper.eu

United Kingdom**KEMPER (U.K.) Ltd.**

Venture Court
2 Debdale Road
Wellingborough
Northamptonshire NN8 5AA
Tel. +44 1327 872 909
Fax +44 1327 872 181
mail@kemper.co.uk
www.kemper.co.uk

France**KEMPER sàrl**

7 Avenue de l'Europe
F-67300 Schiltigheim
Si vous appelez de France
Tél. +33 800 91 18 32
Fax +33 800 91 90 89
De Belgique ou de l'étranger
Tél. +492564 68-135
Fax +492564 68-40135
mail@kemper.fr
www.kemper.fr

China**KEMPER China**

Floor 2, Building 6
No. 500 Huapu Road
Shanghai 201799
P.R. of China
Tel. +86 (21) 5924-0978
Fax +86 1852-1069-401
info@kemper-china.com.cn
www.kemper.cn.com

Česká Republika**KEMPER spol. s r.o.**

Pyšelská 393
CZ-257 21 Poříčí nad Sázavou
Tel. +420 317 798-000
Fax +420 317 798-888
mail@kemper.cz
www.kemper.cz

United States**KEMPER America, Inc.**

2460 Industrial Park BLVD.
Cumming, GA 30041
Tel. +1 770 416 7070
Fax +1 770 828 0643
info@kemperamerica.com
www.kemperamerica.com

Nederland**KEMPER B.V.**

Demmersweg 92
Begane grond
7556 BN Hengelo
Tel. +492564 68-137
Fax +492564 68-120
mail@kemper.eu
www.kemper.eu

España**KEMPER IBÉRICA, S.L.**

Avda Diagonal, 421 3º
E-08008 Barcelona
Tel. +34 902 109-454
Fax +34 902 109-456
mail@kemper.es
www.kemper.es

India**KEMPER India**

55, Ground Floor, MP Mall
MP Block, Pitam Pura
New Delhi -110034
Tel. +91.11.42651472
mail@kemper-india.com
www.kemper-india.com

Polska**Kemper Sp. z o.o.**

ul. Grzybowska 87
00-844 Warszawa
Tel. +48 22 5310 681
Faks +48 22 5310 682
info@kemper.pl
www.kemper.pl

