

WallMaster

Réf. Article: 65 750



Champs d'application

- Quantités de fumées/poussières moyennes
- Extension modulaire en combinaison avec des extractions existantes
- Un à deux postes de travail

Utilisation

- Sécurité accrue grâce au changement de filtre sans risques de contamination
- Economique grâce à la grande capacité et la longue durée de vie des filtres
- Filtre de fumée de soudure rentable par simple adaptation postes d'aspiration existants
- Surveillance robuste des filtres au moyen d'un manomètre

Propriétés

- Peut être rajouté sur des bras existants
- Dispositif de levage intégré pour le changement de filtre
- Montage simple et rapide
- Conception compacte et stable
- Filtre mécanique

Caractéristiques techniques

Filtre	
Niveau de filtration	2
Technique de filtration	Filtre à particules
Surface filtrante	42 m ²
Type de filtre	Safe Change Filter
Matériau filtrant	Polyester
Degré séparation	> 99,5 %
Classe de filtration	E12
Données de base	
Dimensions (l x e x h)	765 x 715 x 795 mm
Poids	65 kg
Adapté au débit d'aspiration jusqu'à	1600 m ³ /h



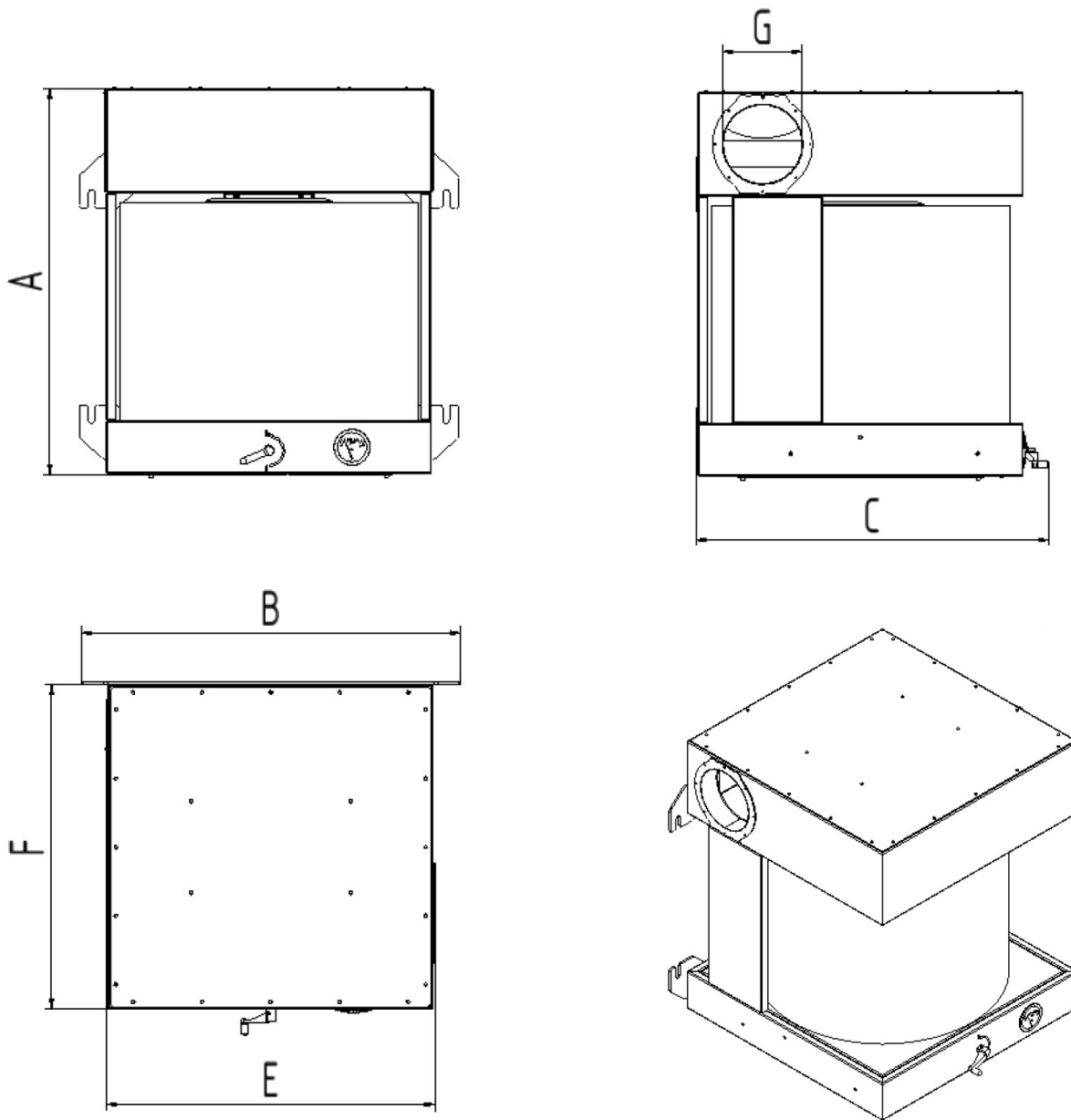

Caractéristiques techniques

Dimensions

A	795 mm
B	765 mm
C	715 mm
E	660 mm
F	660 mm
G	160 mm