

WallMaster

Nr.kat.: 65 750



Zastosowanie

- średnie ilości dymu, pyłu lub kurzu
- modułowe uzupełnienie elementów zasysających dym
- jedno lub dwa miejsca robocze

Korzyści

- zwiększone bezpieczeństwo dzięki bezdotykowej wymianie filtra z pyłem
- wysoka ekonomiczność dzięki dużej pojemności filtracyjnej i wydłużonej żywotności filtra
- wydajny system filtracyjny jako uzupełnienie pracujących już w zakładach układów z wentylatorami
- łatwa kontrola stanu filtra za pomocą nanometra

Właściwości

- jako doposażenie
- zintegrowany system mocowania filtra
- prosty i szybki montaż
- kompaktowa i stabilna konstrukcja
- mechaniczna praca filtra

Dane techniczne

Filtr	
Stopień filtracji	2
Metoda filtracyjna	Filtr wymienny
Powierzchnia filtra	42 m ²
Typ filtra	Safe Change Filter
Materiał filtracyjny	Bezpieczna wymiana filtra
Stopień oczyszczania	> 99,5 %
Klasa filtra	E12
Dane podstawowe	
Wymiary (sz. x w. x g.)	765 x 715 x 795 mm
Waga	65 kg
Przeznaczony dla wydajności do	1600 m ³ /h



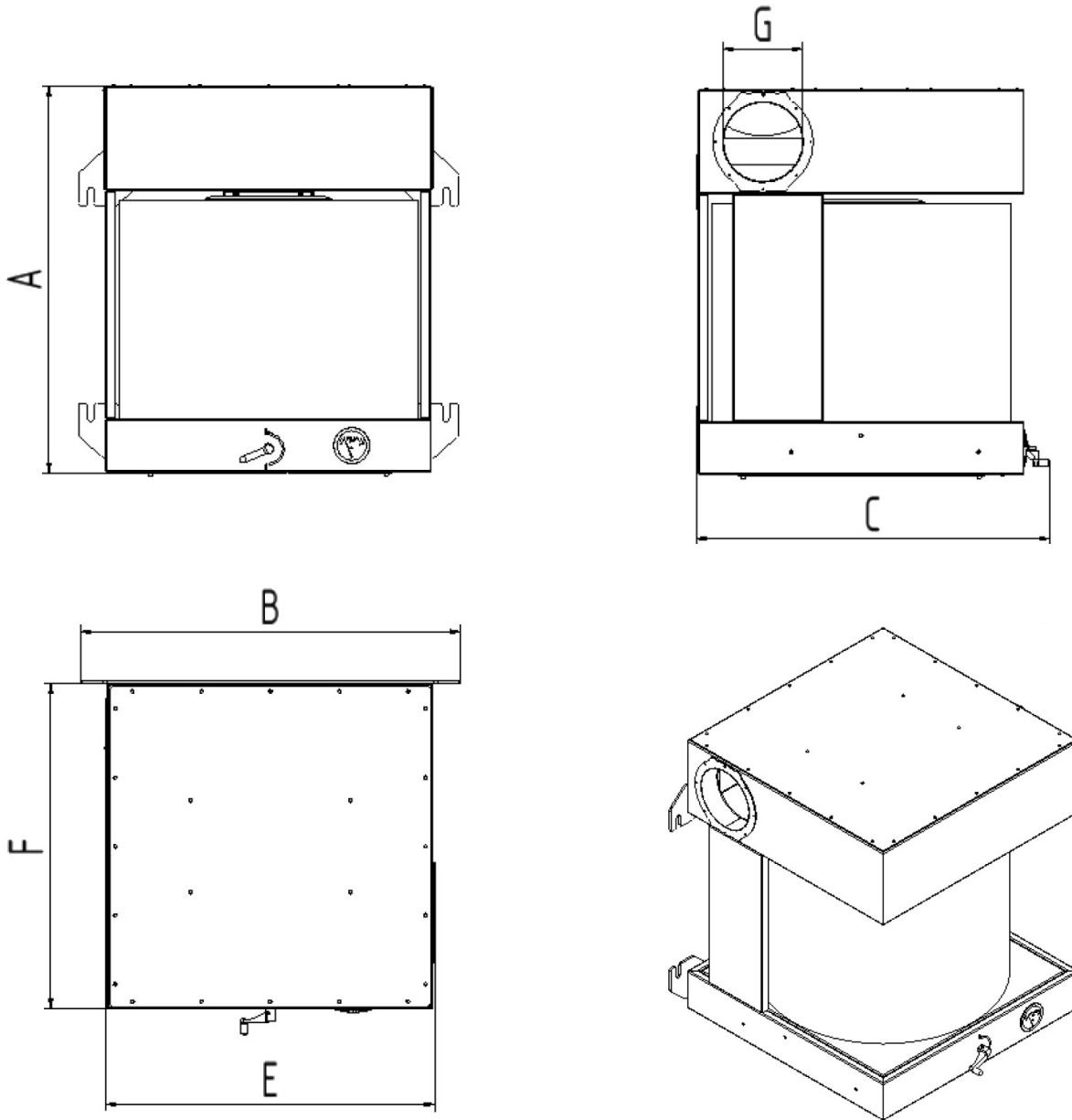

Dane techniczne

Wymiary

A	795 mm
B	765 mm
C	715 mm
E	660 mm
F	660 mm
G	160 mm