

WeldFil Compact

Арт. №: 34 20

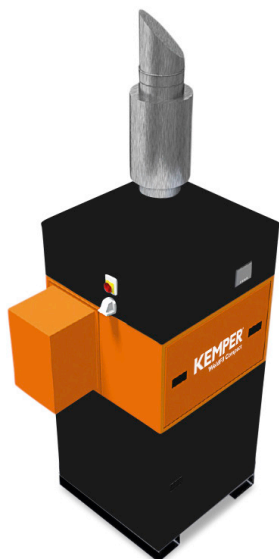

Применение

- На участках с высокой интенсивностью образования дыма / пыли
- Сварочные и шлифовальные цеха
- Учебные заведения/центры и роботизированные линии сварки
- Системы лазерной, плазменной и кислородной резки
- Возможна установка вне помещений

Преимущества

- Сбор пыли без загрязнения окружающего воздуха, т. к. пылесборники фиксируются пневматически
- Непрерывная работа в длительном режиме за счет автоматической очистки фильтров с управлением по перепаду давления
- Низкий уровень шума
- Простой и быстрый монтаж, т. к. устройство поставляется готовым к подключению и с карманами для вилочного погрузчика *¹
- Опциональная система автоматической регулировки мощности всасывания в соответствии с фактическими потребностями помогает ощутимо снизить расходы на электроэнергию
- Возможность интеграции контроллера в сторонние системы, например машины раскроя, благодаря беспотенциальным контактам *²
- Максимальная забота о здоровье сотрудников за счет применения фильтрующих патронов из ePTFE KemTex®

Характеристики

- Автоматическая очистка фильтра с управлением по разности давлений
- Сенсорный дисплей управления
- Сертификат IFA на фильтрацию сварочного дыма класса W3
- Фильтрующие элементы из ePTFE KemTex® мембраны
- Пылесборник с пневматическим подъемным механизмом
- Автоматическая регулировка расхода воздуха (опциональная)

Дополнительные аксессуары

- Автоматическая регулировка расхода воздуха
- Внешнее включение / выключение
- Управление всеми установками, дистанционное и профилактическое техобслуживание благодаря автономному подключению к облаку через сеть мобильной связи
- Искрогаситель - SparkTrap
- Погодозащитное исполнение для установки вне помещений

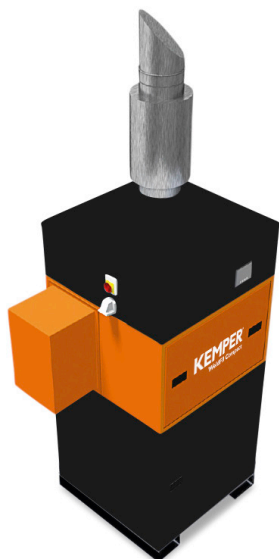

Технические характеристики

Фильтр

Ступени фильтрации	1
Способ фильтрации	Очищаемый фильтр
Способ очистки фильтров	Вращающееся сопло
Площадь фильтров	10 м ²
Количество фильтров	3
Общая площадь фильтров	30 м ²
Тип фильтра	Фильтрующий патрон
Фильтрующий материал	Мембрана из ePTFE
Эффективность сепарации	≥ 99,99 %
Класс фильтрации	M

Основные данные

Производительность	1250 - 2160 м ³ /ч
Вакуум	2650 - 1950 Па
Вес	410 кг
Мощность двигателя	3 кВт
Подключаемое напряжение	3 x 400 В / 50 Гц
Номинальный ток	6,5 А
Уровень шума	65 дБА

Дополнительная информация

Тип вентилятора	Импеллер, с прямым приводом
Подача сжатого воздуха	5 - 6 атм
Выпуск воздуха	250 мм
Впуск воздуха	250 мм
Объем пылесборника	34 л

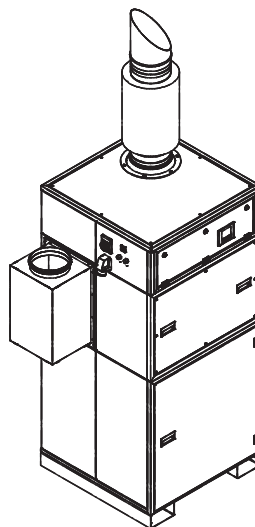
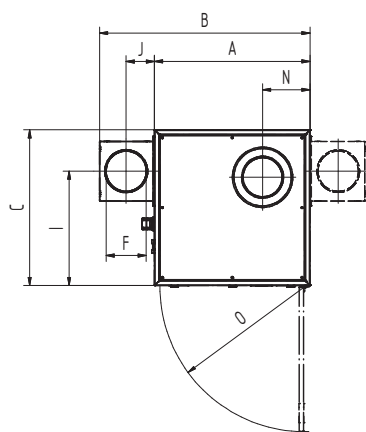
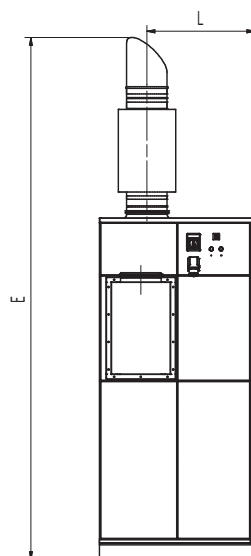
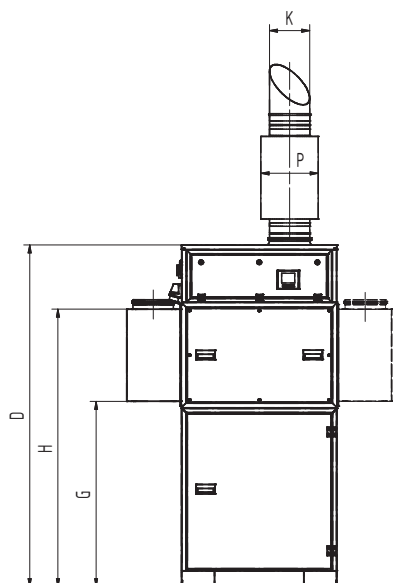

Технические характеристики

Габариты

A	962 мм
B	1302 мм
C	962 мм
D	2110 мм
E	3230 мм
F	250 мм
G	1146 мм
H	1716 мм
I	706 мм
J	175 мм
K	250 мм
L	669 мм
N	293 мм
O	896 мм
P	355 мм

Показанные на рисунке переходники можно докупить

Кривая «давление — объем»

- Характеристическая кривая вентилятора
- Полезное повышение давления
- ▨ Рекомендованный диапазон применения

$$\frac{\Delta P_{s \text{ stat.}}}{Pa}$$

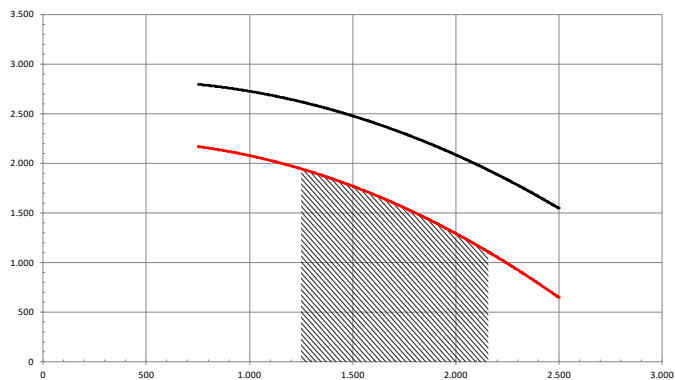

$$\vec{v} / m^3/h$$