

# SmartMaster

Art.-Nr.: 64 330



## Datos técnicos

| Filtro                           |                             |
|----------------------------------|-----------------------------|
| Niveles de filtración            | 3                           |
| Método de filtración             | Filtro de almacenamiento    |
| Superficie del filtro            | 13 m <sup>2</sup>           |
| Tipo de filtro                   | Casete de filtración        |
| Material del filtro              | Membrana de fibra de vidrio |
| Grado de filtración              | > 99,5 %                    |
| Clase de filtro                  | E12                         |
| Filtros adicionales              | Dos prefiltros              |
| Datos básicos                    |                             |
| Potencia                         | 950 m <sup>3</sup> /h       |
| Presión máxima                   | 1500 Pa                     |
| Peso                             | 71 kg                       |
| Motor                            | 1.1 kW                      |
| Voltaje                          | 1 x 230 V / 50 Hz           |
| Corriente nominal                | 6.7 A                       |
| Voltaje de control               | 230 V, AC                   |
| Nivel sonoro                     | 72 dB(A)                    |
| Información adicional            |                             |
| Certificado IFA                  | W3-Probado                  |
| Tipo de ventilador               | Centrífugo                  |
| Cantidad de brazos de aspiración | 1                           |
| Tipo de brazo de aspiración      | Versión con manguera        |
| Manguera diámetro                | 150 mm                      |
| Para. brazo                      | 3 m                         |

## Aplicación

- También apto para acero al cromo-níquel
- Cantidad pequeña de humo/polvo
- Uso esporádico

## Ventajas

- Movimiento menos frecuente del brazo gracias al diseño optimizado de la campana
- Mayor seguridad gracias al control de filtros
- Uso flexible gracias a la conexión de la manguera

## Características

- Con certificación W3/IFA
- Brazo de extracción 3 m
- Manija y soporte del cable
- Campana de aspiración giratoria

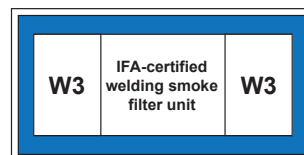

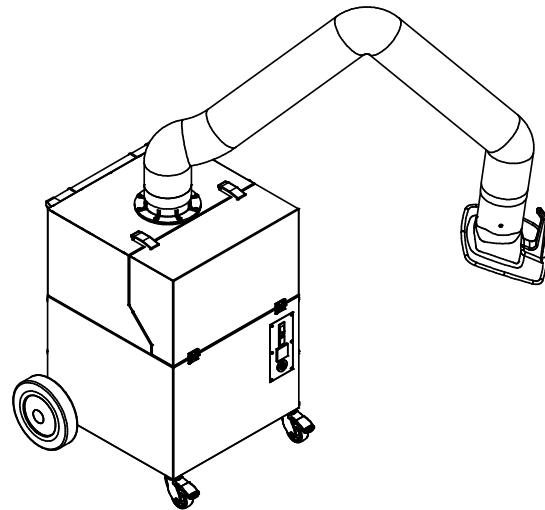
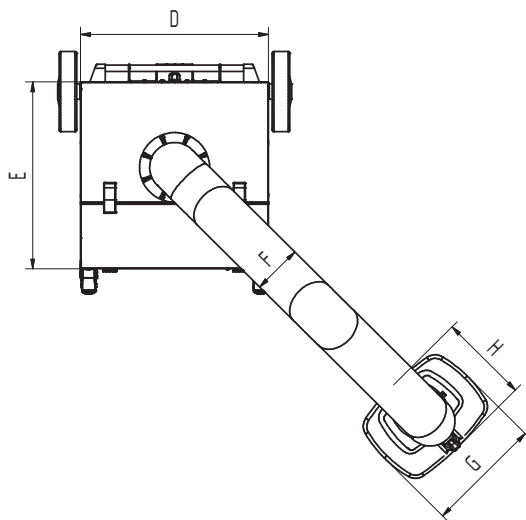
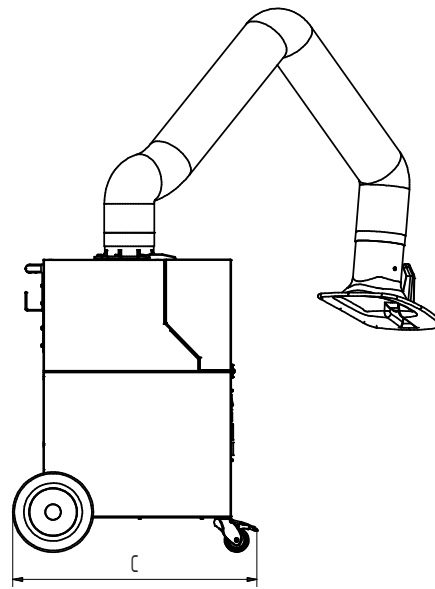
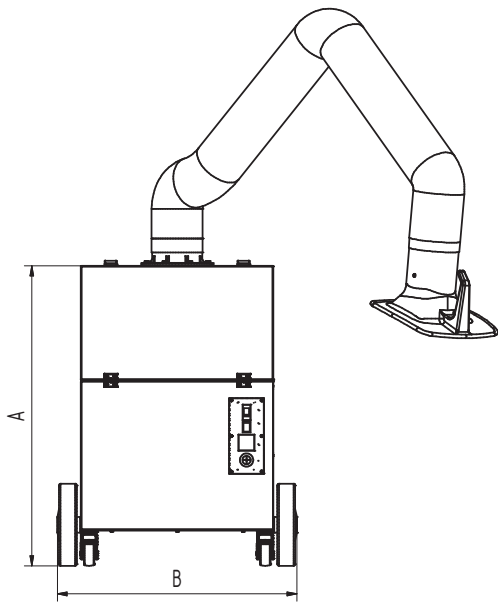

## Datos técnicos

### Medidas

|   |        |
|---|--------|
| A | 909 mm |
| B | 722 mm |
| C | 753 mm |
| D | 580 mm |
| E | 580 mm |
| F | 150 mm |
| G | 360 mm |
| H | 295 mm |