

ProfiMaster, twee afzuigarmen

Art.nr.: 60 650 DA 105



Technische gegevens

| Filter | |
|------------------------|---------------------------|
| Filter trappen | 2 |
| Filtertechniek | Disposable filter |
| Filteroppervlakte | 17 m ² |
| Filtertype | Filtercassette |
| Filtermateriaal | Glasvezel |
| Filterreiniging | > 99,5 % |
| Filterclassificatie | E12 |
| Extra filters | Voor/hoofdfilter |
| Basisgegevens | |
| Afzuigvermogen | 2 x 700 m ³ /h |
| Maximale zuigkracht | 2250 Pa |
| Afmetingen (b x d x h) | 797 x 828 x 977 mm |
| Gewicht | 113,8 kg |
| Motorvermogen | 1,1 kW |
| Aansluitspanning | 3 x 400 V / 50 Hz |
| Nominale stroom | 2,3 A |
| Stuurspanning | 24 V, DC |
| Geluidsniveau | 72 dB(A) |
| Aanvullende informatie | |
| Ventilator type | Radiaalventilator |
| Aantal afzuigarmen | 2 |
| Afzuigarm type | Buisuitvoering |
| Diameter afzuigarm | 150 mm |
| Lengte afzuigarm | 4 m |

Gebruik

- Voor werkplaatsen met een gemiddelde stofbelasting
- Incidentieel tot regelmatig gebruik
- Voor twee werkplekken

Voordelen

- Hoge veiligheid dankzij draairichtingsindicator
- Comfortabele filterwisseling dankzij deur
- Minder naponeringen dankzij afzuigkap met flensrand
- Hoge veiligheid door automatische filterbewaking
- Uitvoering met twee afzuigarmen neemt weinig plaats in beslag, prijstechnisch goed alternatief
- Met twee afzuigarmen gelijktijdig of met één afzuigarm dankzij smookklep in de afzuigkap van de afzuigarmen

Eigenschappen

- Afzuigarm tot 4 meter
- Draaibare afzuigkap

Accessoires

- Start-Stop-automaat

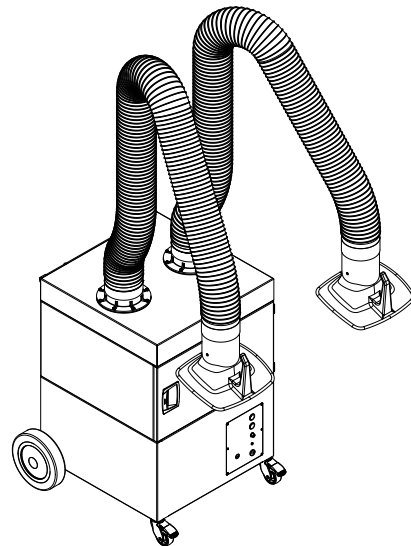
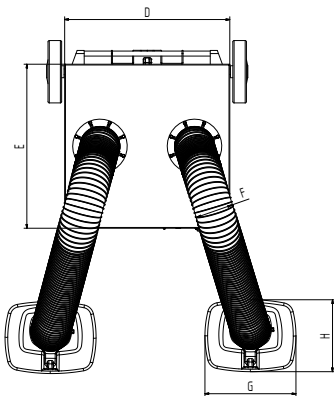
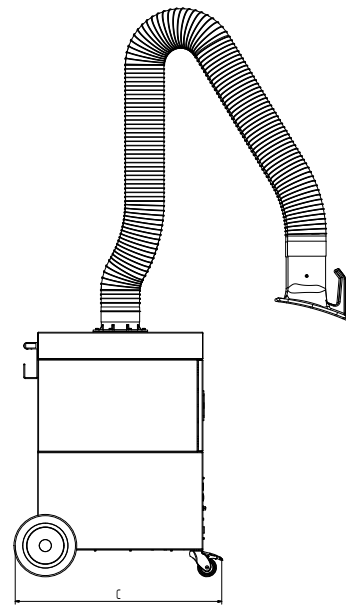
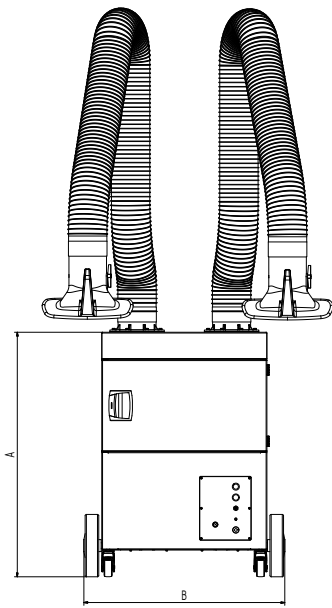

Technische gegevens

Afmetingen

| | |
|---|--------|
| A | 977 mm |
| B | 797 mm |
| C | 828 mm |
| D | 655 mm |
| E | 655 mm |
| F | 150 mm |
| G | 360 mm |
| H | 295 mm |