

MaxiFil

Art.nr.: 65 650 101



Technische gegevens

| Filter | |
|------------------------|--|
| Filter trappen | 2 |
| Filtertechniek | Disposable filter |
| Filteroppervlakte | 42 m ² |
| Filtertype | Safe Change Filter |
| Filtermateriaal | Cellulose met polyester nanovezelvlies |
| Filterreiniging | > 99,5 % |
| Filterclassificatie | E12 |
| Extra filters | Voorfilter (Geweven aluminium) |
| Basisgegevens | |
| Afzuigvermogen | 1100 m ³ /h |
| Maximale zuigkracht | 3200 Pa |
| Afmetingen (b x d x h) | 803 x 892 x 1109 mm |
| Gewicht | 129 kg |
| Motorvermogen | 1,5 kW |
| Aansluitspanning | 3 x 400 V / 50 Hz |
| Nominale stroom | 3,1 A |
| Stuurspanning | 24 V, DC |
| Geluidsniveau | 70 dB(A) |
| Aanvullende informatie | |
| IFA-certificering | W3-Gecertificeerd |
| Ventilator type | Radiaalventilator |
| Aantal afzuigarmen | 1 |
| Afzuigarm type | Slanguitvoering |
| Diameter afzuigarm | 150 mm |
| Lengte afzuigarm | 3 m |

Gebruik

- Geschikt voor staal en Chroom-Nikkel stalen
- Normale stofbelasting
- Regelmatig gebruik

Voordelen

- Hoge veiligheid dankzij draairichtingsindicator
- Minder naponstellingen dankzij afzuigkap met flensrand
- Hoge veiligheid door automatische filterbewaking
- Hoge veiligheid door contaminatievrije filterwisseling
- Goede investering, hoog afzuigvermogen, lange standtijd van het filter

Eigenschappen

- Afzuigarm tot 4 meter
- Draaibare afzuigkap

Accessoires

- Start-Stop-automaat
- Verlichting met aan/uit schakelaar op de afzuigkap



Voor alveolen toegankelijke stoffen
Reinigingsgraad > 99% bij stofdeeltjes < 0,4 µm

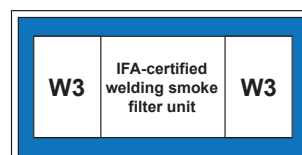

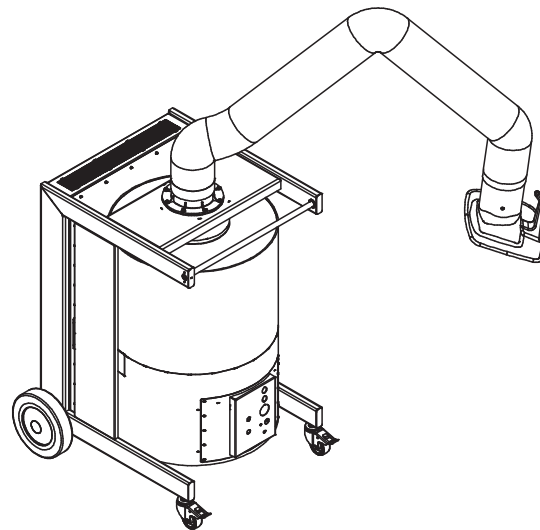
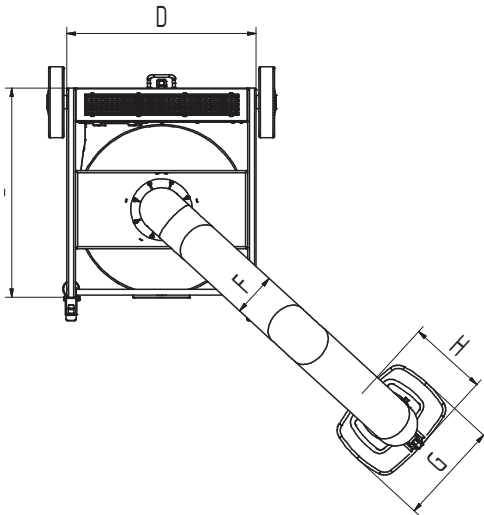
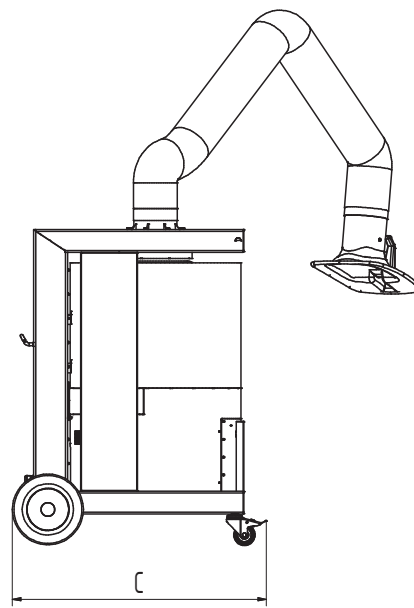
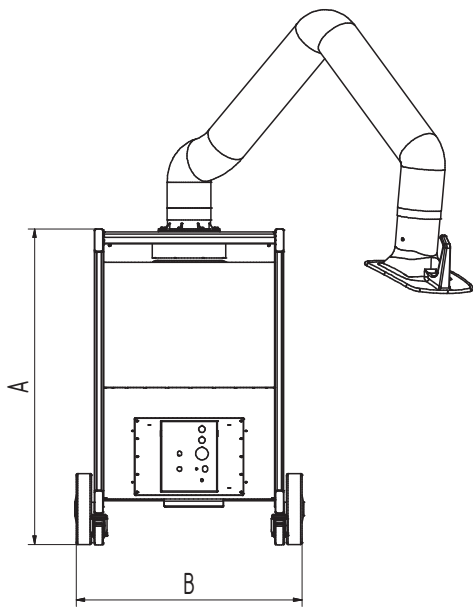

Technische gegevens

Afmetingen

| | |
|---|---------|
| A | 1109 mm |
| B | 803 mm |
| C | 892 mm |
| D | 665 mm |
| E | 738 mm |
| F | 150 mm |
| G | 360 mm |
| H | 295 mm |